

meier®

www.meier-magazin.de – News-Portal · Galerie · Verzeichnis · Suchmaschine



draußen

genießen

Kirchweihkalender
Feste & Kultur

Freizeit- und Ausflugstipps
50 Jahre Landkeis Roth

Regionale Stellenangebote
Ausbildungsangebote

Kirchweihen & Feste 2022

Freuen Sie sich mit uns auf die kommenden Events!



VERANSTALTUNGEN
ONLINE

WWW.MEIER-MAGAZIN.DE/EVENTS

Allersberg

- 29. Juli bis 01. August

Feucht

- 22. bis 27. Juli
- Moosbach: 29. Juli bis 01. August

Wendelstein

- **Kanal in Flammen – 30. Juli > Seite 10**
- Kleinschwarzenlohe: 19. bis 22. August
- **20 Jahre trikommunale Partnerschaft – 25. bis 28. August > Seite 45**
- **Neuses: 03. bis 05. September > Seite 22**
- Europafest – 18. September

Schwanstetten

- **Schwanstettener Sommernacht – 29. Juli > Seite 10**
- **Schwand: 12. bis 15. August > Seite 18**
- **Leerstetten: 26. bis 29. August > Seite 23**

Nürnberg-Ost

- Brunn 29. Juli bis 01. August
- Fischbach 05. bis 08. August

Nürnberg-Süd

- Worzeldorf: 05. bis 07. August
- **Katzwang: 12. bis 16. August > Seite 16**

Roth

- **12. bis 16. August > Seite 20**
- Altstadtfest – 11. September
- AbendROTH – 30. September

Schwabach

- **Bürgerfest: 22. bis 24. Juli > online**
- **Limbach: 04. bis 08. August > Seite 12**
- **goldschläger nacht – 06. August > Seite 15**
- Herbstkirchweih: 16. bis 25. September

Unterferrieden

- 27. bis 29. August 2022

Weitere regionale Highlights

- **Heilsbronner Stadtfest – 22. bis 24. Juli > online**
- **Trachtenbörse, Greding – 03./04. September > Seite 21**
- **Karpfenlust am Klosterweiher, Heilsbronn – 10. Sept. > online**
- **Tag des offenen Denkmals, Heilsbronn – 11. September > online**

Sie wissen mehr?

Fehlt Ihnen ein Termin, dann reichen Sie diesen gerne ein unter www.meier-magazin.de

Markus Streck, meier Redaktion ■



Wir lieben Kärwa!

Samstag am 6. August / 11-16 Uhr

...wir freuen uns auf Sie!

Miele Dampfgarer, Tepan Grill & Co.

Unsere Köchin zaubert für Sie Köstlichkeiten

Endlich schmerzfrei schlafen

Unser Lattoflex Experte berät Sie gerne



Möbel LINNERT

Feuchter Str. 7 · Fischbach
Telefon 0911 / 81 76 78-0
www.moebel-linnert.de

Unsere Partner: **Miele** **laltoflex** ...sowie lokale Spezialitäten

Liebe Leserinnen und Leser,

das muss jetzt erstmal raus: Wir freuen uns sehr, dass wir Ihnen auch in dieser schwierigen Zeit eine so umfangreiche und reichhaltige Sommerausgabe liefern dürfen und können!

Vielen Dank an alle Engagierten, die durch ihre Aktivitäten die Region wieder so bunt und lebenswert machen. Danke allen Gewerbetreibenden, die sich mit uns weiterhin den immer neuen Herausforderungen stellen. Vielen Dank unseren treuen Leserinnen und Lesern, die unsere Region durch ihre Einkäufe und uns durch ihre vielen positive Rückmeldungen bei unseren Partnern unterstützen.

Es bleibt anstrengend, aber gemeinsam mit Ihnen macht es uns auch immer wieder große Freude, das meier Magazin für Sie zu produzieren. Jedes Mal mit dem Anspruch, dass es die schönste Ausgabe werden soll!

draußen genießen – Starten Sie Ihr Gartenprojekt!

Bei diesem Urlaubswetter will man am besten den ganzen Tag im Freien verbringen, oder? Kochen, genießen, feiern... mit Freunden und Familie. Wir haben Ihnen dazu ab Seite 6 ein paar Inspirationen zusammen gestellt.

Wir haben aber auch einige Ideen für Sie, wenn Sie im Garten aktiv werden möchten! Auf Seite 56 haben wir drei Buchtipps für Sie, die Ihnen Lust machen werden, Ihr Gartenreich auszubauen – wir sind auf jeden Fall schon motiviert :-)

Achtung Feuer- und Waldbrandgefahr!

Befahren oder Parken Sie mit dem Auto keine Waldwege oder Grasfläche. Vom heißen Auspuff bzw. Katalysator, geht eine erhebliche Brandgefahr aus.

Werfen Sie – wie immer – keine Zigarettenkippen in die Natur. In den Wäldern besteht absolutes Rauchverbot – und im Umkreis von 100 Metern darf auch kein Grill- oder Lagerfeuer entzündet werden.

Entdecken Sie einen Brand, dann rufen Sie sofort die Feuerwehr über Notruf 112, denn es zählt jede Minute.

Ferienzeit in der Region

Während diese Ausgabe noch von unserem Team zugestellt wird, findet gerade das **Jubiläum 50 Jahre Kreisstadt Roth**, das **Bürgerfest in Schwabach**, das **Heilsbronner Stadtfest** und die **Kirchweih in Feucht** statt. Unter www.meier-magazin.de/events finden Sie dazu noch die Infos.

In den darauffolgenden Wochen begleitet Sie ein buntes Programm durch den Sommer, bei dem Sie manchmal auch die Qual der Wahl haben werden.

Leider können wir nicht alle eingereichten Termine im Magazin abdrucken. Deshalb finden Sie noch mehr Termine online unter www.meier-magazin.de/events

Ausbildung – Start in die Unabhängigkeit!

Noch immer gibt es in der Region eine Vielzahl attraktiver und trotzdem noch unbesetzter Ausbildungsplätze. Ergreifen Sie die Chance! Informieren Sie sich, daten Sie ausbildende Unternehmen und starten Sie im Herbst mit einer hochwertigen Ausbildung in Ihre Unabhängigkeit!

Anregungen und Angebote dazu finden Sie ab Seite 74 und online unter meier-magazin.de/ausbildung

Regionaler Stellenmarkt

Auch in dieser Ausgabe finden Sie interessante Stellenangebote verschiedener Branchen in der Region – ab Seite 74 und online unter meier-stellenmarkt.de

Wir hoffen es ist auch für Sie viel Interessantes dabei, wünschen Ihnen Freude beim Lesen und einen wunderschönen Sommer!

Viele weitere Informationen aus der Region finden Sie täglich aktuell auf meier-magazin.de – außerdem finden Sie uns auf facebook und Instagram.

Ihre meier-Herausgeber
Angela und Markus Streck



Themenbereiche

- 04 Inhaltsübersicht & Impressum
- 06 Spezial: draußen genießen
- 10 Freizeit- & Veranstaltungstipps
- 24 Regional produziert
- 26 Urlaub
- 28 Junge Seiten
- 32 Gesundheit, Beauty & Sport
- 36 Wandern & Radeln in der Region
- 40 Senioren heute
- 44 Heimat, Brauchtum, G'schicht'n
- 50 Haus & Handwerk
- 54 Garten-Saison 2022
- 58 tierische Seite
- 61 Umweltschutz & Nachhaltigkeit
- 64 Bürgerinformationen Wendelstein
- 66 Bürgerinformationen Nbg. Süd
- 68 Kirchen, Trauer & Erinnerung
- 72 Stellenmarkt
- 74 Ausbildung
- 81 Kleinanzeigen
- 82 Immobilien

Alle Ausgaben online



ePaper | PDF

www.meier-magazin.de/lesen



Kanal in Flammen

Kirchweihen & Feste

- 10 Schwanstettener Sommernacht
- 10 Kanal in Flammen, Röthenbach St.W.
- 12 Käwa Limbach
- 16 Kärwa Katzwang
- 18 Kärwa Schwand
- 20 Kärwa Roth
- 21 Trachtenbörse, Greding
- 22 Kärwa Neuses
- 23 Kerwa Leerstetten
- 25 Backofenfest, Wendelstein
- 28 **FFW Leerst:** Tag der offenen Türe & Grillfest
- 36 **Furth:** »Köhler-Kaffee-Kuchen-Klatsch«



Pflegekräfteberufe: „Trotz all dem Stress denke ich mir oft: Ich habe den schönsten Beruf der Welt.“

Regional

- 68 Kirchliche Termine
- 72 Stellenmarkt
- 74 Ausbildungsangebote & Berufsfindung
 - BDS Azubi Akademie
 - Spezial zu Pflegeberufen
 - Berufsbilder
- 81 Kleinanzeigen
- 82 Immobilien
 - Grundsteuerreform in Bayern



Mrs. Greenbird in der Kulturfabrik Roth

Kultur

- 10 Konzerte, Theater, Kabarett
- 11 Nürnberger Symphoniker (auch Seite 13)
- 12 Kulturfabrik Roth
- 14 Sommerserenaden am Badhausplatz, Wst.
- 15 goldschläger nacht, Schwabach
- 23 **Mitsingen!** Beim Mozart Requiem
- 29 Kindermusiktag in Georgensgmünd
- 44 **Roth:** Aus „Leuchtenfeld“ wird „Haus Europa“
- 45 **Wst.:** 20 Jahre trikommunale Partnerschaft



Produkt d. Monats: Getreide und Mehl

Parteien & Bürger-Infos

Landkreis Roth

- 24 **Produkt d. Monats:** Getreide und Mehl
- 32 Entdeckertour im Landkreis Roth

Nürnberg Süd

- 28 **FFW Worzeldorf:** Ehrungen
- 43 Seniorenetzwerk im Nürnberger Süden
- 44 **SPD:** Endlich ist wieder Kärwa - Zeit
- 50 **ÖDP:** Photovoltaik und Stromspeicher
- 66 **Dix:** ÖPNV wird ständig verbessert, P53...
- 67 **Goldmann:** Unsere Jubilare, unsere Vorbilder!
- 67 **CSU:** 50 Jahre Eingemeindung



Urzeit-Erlebnisse im Naturpark Altmühltal

Ausflugstipps

- 07 Ferien-Spaß in Krottenbach (PR)
- 23 Schmetterlingshaus bei Blumen Schwarz
- 26 **Buchtipp:** Mit dem Rad durch die Fränkische...
- 32 Entdeckertour im Landkreis Roth
- 33 Radtour der Volkshochschule
- 34 Urzeit-Erlebnisse im Naturpark Altmühltal
- 36 Familien Rallye in Rednitzhembach
- 38 **FAV-Wanderungen** im August
- 39 **Familientipp:** Streuobstwiesen und ihren Bewohnern auf der Spur



Partnerschaftsfeier 20 Jahre trikommunale Partnerschaft

Parteien & Bürger-Infos

Wendelstein

- 30 **Wst** Kleidertreff in der Waldhalle
- 36 **IBGW:** Rundgang: Veränderungen in Groß'lohe
- 40 RamaDama in Kleinschwarzenlohe
- 45 **Feier:** 20 Jahre trikommunale Partnerschaft
- 46 **SPD und IGEMA** zum Flaschner-Anwesen
- 47 Badhauses-Eröffnung in Bad Windsheim
- 54 Pflanzpatenschaften
- 62 **Grüne:** Interview mit Reichwald bleibt e.V.
- 64 Bgm. Werner Langhans informiert – Gastgeber für französische Freunde gesucht
- 64 **SPD:** Erfolg für die Wasserkraft
- 65 **SPD:** Mit dem Rad in die Zukunft
- 65 **Grüne:** Interview mit der GRÜNEN Jugend

meier® Impressum & Kontakt

Werbeberatung / Anzeigenannahme



Beratung und Konzept sind mir wichtiger als Verkauf. Deshalb berate ich Sie seit über 20 Jahren persönlich – als Werbeagentur und Herausgeber.

Markus Streck
09129 / 289 551 mail@meier-magazin.de

► Für alle Kontaktdaten bitte den QR-Code scannen.

Redaktion / Beiträge einreichen

Bitte reichen Sie Beiträge immer auf www.meier-magazin.de ein. Die E-Mail-Adresse dient nur als Kontakt zu unserer Redaktion!

Angela Streck 09129 / 289 552 redaktion@meier-magazin.de

meier® Herausgeber / Redaktionsanschrift

look out crossmedia – Werbeagentur & Verlag
Angela und Markus Streck GbR
Enzianweg 23 · 90530 Wendelstein

Bildquellen

Titelbild: © Tatiana Murr / stock.adobe.com

- © vulcanus / stock.adobe.com
- © U. J. Alexander / stock.adobe.com
- © Matthew Grant / stock.adobe.com
- © Lazy Bear / stock.adobe.com
- © Halfpoint / stock.adobe.com
- © chinatiger - Fotolia.com
- © VTT Studio / stock.adobe.com
- © Stefan Körber - Fotolia.com
- © VRD - Fotolia.com
- © Thaut Images - Fotolia.com
- © Okea Studio / stock.adobe.com
- © MO - Fotolia.com
- © pavlobaliukh Studio / stock.adobe.com
- © kalliantye / stock.adobe.com
- © fottoo / stock.adobe.com
- © Christine Kuchem / stock.adobe.com
- © v2 - Fotolia.com
- © W. Zikas - Fotolia.com
- © Robert Kneschke - Fotolia.com

meier® ist eine Marke von Angela und Markus Streck GbR. meier®Magazin und Portal sind unabhängig und politisch neutral. Alle Artikel geben die Meinung des jeweiligen Verfassers wieder. Alle Informationen werden ohne Gewähr bereitgestellt. Für durch Irrtümer oder Fehler entstehende Schäden kann keine Haftung übernommen werden. Alle Fotos, Texte und Anzeigen sind urheberrechtlich geschützt. Verwendung grundsätzlich nur zweckgebunden nach Rücksprache mit look out crossmedia, Angela und Markus Streck GbR bzw. mit dem jeweiligen Urheber.



Zahntipps für den Urlaub

Mobilität & Urlaub

- 26 Reisemobile – Ältere sind fein raus
- 27 Fahrradtransport mit dem Auto
- 34 9-Euro-Ticket nutzen und gewinnen
- 35 Zahntipps für den Urlaub
- 36 **Rednitz**. Hauptpreise für die Familien-Rallye



Truck-Lift-Tage im Draxler Sanitätshaus e.K.

Gesundheit & Senioren

- 33 Naturheilpraxis für Funktionelle Medizin und Naturheilverfahren
- 35 Zahntipps für den Urlaub
- 40 Truck-Lift-Tage im Draxler Sanitätshaus e.K.
- 41 **VdK Kornburg-Worzeldorf**: Aktuelles
- 42 **TSV Rö**: Seniorenkegeln
- 42 Angebote für Trauernde
- 42 Kulturbegleitungsdienst
- 43 Seniorennetzwerk im Nürnberger Süden
- 68 **Kirchliche Termine**
- 68 Tag der offenen Tür in der Landeskirchlichen Gemeinschaft
- 70 Neustart Seniorenkreis in Leerstetten



Streuobstwiesen und ihren Bewohnern auf der Spur

Eltern & Junge Leute

- 21 Sommerfest 30 Jahre Kita Pfiffikus, Wst.
- 28 Rauschendes Fest zum 20. Abitur an der Freien Waldorfschule Wendelstein
- 29 Ferientipps für Kids
- 30 **Wst**: Blühstreifen an der Grundschule
- 39 Familientipp: Streuobstwiesen und ihren Bewohnern auf der Spur
- 70 Krabbelgruppen in Kleinschwarzenlohe
- 74 **Ausbildungsangebote & Berufsfindung**
 - **BDS Azubi Akademie**
 - **Spezial zu Pflegeberufen**
 - **Berufsbilder**



Das Zuhause als endlose Datenquelle

Ratgeber

- 31 Das Zuhause als endlose Datenquelle
- 33 Naturheilpraxis für Funktionelle Medizin und Naturheilverfahren (PR)
- 51 So geht Energiewende: Selbstversorgung mit Strom
- 52 Heizkosten! – Hydraulischer Abgleich
- 55 **Buchtipp**: Praxishandbuch Biodiversität
- 55 **Buchtipp**: Bauen mit Ziegelsteinen
- 56 **Buchtipp**: Feuerstellen
- 61 Achtung Riesen-Bärenklau/Herkulesstaude



Wild auf Garten – ab Seite 54

Garten, Natur, Tiere

- 54 **Wst**: Informationsveranstaltung „Mulchen und Biodünger“ für Pflanzpaten
- 55 **Buchtipp**: Praxishandbuch Biodiversität
- 55 **Buchtipp**: Bauen mit Ziegelsteinen
- 56 **Buchtipp**: Feuerstellen
- 58 **Tiere suchen ein Zuhause**
- 59 Vertrauen schaffen beim Hundetraining
- 59 **Tierschutz-Notruf**
- 61 **Tierhilfe Franken** Hilfe für Thea
- 61 Delfin-Patenschaft
- 63 **BN Wst**: 50 Jahre BN Wald bei Raubersried
- 63 Wasservogel-Führung am Jägersee



Vegan grillen kann jeder

Regional Produziert

- 06 **Buchtipp**: Vegan grillen kann jeder
- 07 **Rezept**: Ge grillter Käse mit Tomaten und Kräutern
- 07 Oberhitze grills aus Kornburg
- 20 **Produkt d. Monats**: Getreide und Mehl
- 21 Trad. Holz-Kanus aus Wendelstein
- 25 Holzofenbrot und Hausbrauerbier beim Backofenfest in Wendelstein
- 37 Ein Pulli reist um die Welt

Auflage 28.700

• ALLE Haushalte in

Markt Wendelstein mit Ortsteilen, Markt Schwanstetten mit Ortsteilen, Nürnberger Ortsteile Pillenreuth, Weiherhaus, Worzeldorf, Kornburg, Herpersdorf, Gaulnhofen, Katzwang, Neukatzwang, Reichelsdorfer Keller.

• über 900 Auslagestellen

im o.g. Gebiet und Feucht, Mimberg, Schwarzenbruck, Ochenbruck, Rummelsberg, Rednitzhembach, Schwabach.

• Die meier Region

Alle Infos zum meier® Magazin und Internetportal finden Sie unter www.meier-magazin.de



Erscheinungstermine

- 10. September
- 08. Oktober
- 05. November
- 26. November
- 17. Dezember
- 28. Januar 2023

Redaktionsschluss

- 31. August
- 28. September
- 26. Oktober
- 16. November
- 07. Dezember
- 18. Januar 2023

Melden Sie sich für unseren Newsletter an:

www.meier-magazin.de/newsletter

draußen

genießen



**ADLER** e.K.
BAUMSCHULE
Katzwang: Katzwanger Hauptstr. 22
Roth: Drahtzieherstraße 10a
Tel: 09171 / 84 30 42
Mobil: 0171 / 368 02 29
Mo-Fr 8-17 Uhr
Samstag 8-16 Uhr
Qualität zu fairen Preisen

NEU! **Mieten statt Kaufen!**
Wir vermieten die schönsten Pflanzen für Ihr Fest, Event, Messestand – solange Sie möchten.



Online-Katalog: www.adler-baumschule.de

Buchtipp

Buchhandlung am Sägerhof

Vegan grillen kann jeder

Es muss nicht immer Fleisch sein.

Die erfolgreichen Food-Blogger Nadine Horn und Jörg Mayer führen quer durch die bunte Welt der veganen Grillspezialitäten und verraten, wie man mit einfachen Mitteln leckere Burger, Marinaden und mehr zubereiten kann.

Leicht nachvollziehbare Rezepte und appetitanregende Bilder wecken die Vorfreude auf die nächste Grillparty.

Philipp Röstel ■

Autorin: Nadine Horn
und Jörg Mayer
Verlag: NeunZehn Verlag
Seiten: 224
ISBN: 9783942491792
Preis: 24,95 €





vegan grillen

Zum Sommer gehört das Grillen einfach dazu – damit alle mit den kulinarischen Köstlichkeiten glücklich werden, sollte man die Auswahl sehr vielfältig gestalten.

„Personen mit Gluten- und Laktose-Unverträglichkeiten gehören heute zu fast jeder Gesellschaft, ebenso wie vegan- oder vegetarisch essende Gäste.“ weiß Sylvia Lehmann, Inhaberin Der Schwan in Schwanstetten. „Darauf kann und muss man Rücksicht nehmen, mit etwas Fantasie gelingt das auch gut. Der Fleischkonsum ist bewusster geworden, viele Gäste lieben besonders Grillgemüse, Fisch und gegrillten Käse wie z.B. Feta mit Tomaten und Kräutern.“ Diesen kann man ganz leicht selbst herstellen:

Rezepttipp: Käse wie z.B. Feta mit Tomaten und Kräutern

Ein Stück Alu-Folie gut einölen (Olivenöl), den Fetakäse darauf legen und halbierte Kirschtomaten und frische, gehackte Kräuter nach Wahl (Rosmarin, Salbei, Knoblauch...) hinzufügen, Pfeffer aus der Mühle dazu, eine kleine Prise Zucker und noch etwas Öl darüber geben. Kein Salz, denn der Käse ist schon salzig genug. Die Folie locker über dem Käse schließen und auf den Grill legen. Nicht in die volle Flamme, sondern etwas an die Seite, damit der Feta schön cremig werden kann. Nach ca. 15 Minuten kann man den Käse genießen. Am besten mit einem frischen, knusprigen Brot ... lecker.

Köstlichkeiten vom Grill mit Vorspeisen, Salaten, selbstgebackenem Brot und einem Dessert zum Abschluss gibt es bei gutem Wetter mittwochs im Biergarten vom SCHWAN – bitte Tisch reservieren: 09170 1052

Sylvia Lehmann, Hotel & Restaurant Der Schwan ■

SCHOPF
GRÜNES ZENTRUM
KROTTENBACH

FERIEN-SPASS

Mach mit bei der **SPIELE-RALLYE** (1. August bis 1. September) im **Grünen Zentrum Krottenbach** und sammle an den Spielstationen Punkte. Am Ende wartet eine süße Überraschung auf Dich!

Nähere Infos zu unserem Ferienangebot unter www.gruenes-zentrum-schopf.de

Grünes Zentrum Krottenbach | Höllwiesenstraße 59 | 90453 Nürnberg-Krottenbach
Tel. 0911 63 86 31 | www.gruenes-zentrum-schopf.de

MONOLITH Keramikgrills **KREISELMEYER** PREMIUM GRILLEN **GUSTUS** Oberhitze-Grills

MONOLITH oder GUSTUS – Hauptsache „Grillen“

Spielhagenstraße 8 · 90455 Nürnberg · Tel. 09129 283-0 · info@kreiselmeyer-design.de · www.kreiselmeyer-grill.de

Schwabacher
Gardinenhaus
Raumausstattung
Kastner



Innenliegender Sonnenschutz von MHZ (Plissee, Rollo, Lamellen)

Neutorstr. 11 • Schwabach • 09122 5210
info@raumausstattung-kastner.de
www.raumausstattung-kastner.de

Bei uns erhältlich,
wir beraten Sie gerne!

Ihr Fachgeschäft für „schönes Wohnen“ im Herzen von Schwabach.

Feuer & Flamme

Bellagarda Natursteinfachmarkt GmbH & Co.KG

PR-Beitrag

Von Feuerstellen, trendigen Grills und Outdoorküchen

Ob zu Hause oder im Urlaub, draußen zu genießen steht hoch im Kurs. In der Ausstellung von Bellagarda in Roth findet man immer neue Produkthighlights, die noch mehr Lust darauf machen, die schöne Jahreszeit in vollen Zügen zu genießen. Hier ein paar aktuelle Trends.



Höfats – BOWL Feuerschale und Grill

Die vollkommene Form für Dein Feuer! Mit stabilem Drahtfuß für lässige Lounge-Abende auf der Terrasse oder mit faltbarem Dreibein als hohe Feuerschale und Grill.



Remundi Grill – Grillerlebnis und Lagerfeuer in einem

Vorbei sind die Zeiten, in denen der Grillmeister im Abseits sein Dasein fristete. Ab jetzt gibt es das gemeinsame Grill- und Genuss-Erlebnis. Ob Familien-Grillen oder Riesen-Party, hier haben alle zusammen Spaß.

Die spezielle Geometrie der Grillplatte erzeugt eine ungleichmäßige Hitzeverteilung, die das Zubereiten jeglicher Arten von Speisen ermöglicht.

Die Feuerstellen bieten außerdem eine harmonische und rustikale Lagerfeuer-Atmosphäre, auch wenn einmal nicht gegrillt werden soll. »



Höfats – CUBE Feuerkorb, Grill und Hocker

So smart kann ein Feuerkorb sein! Einfach umdrehen, und das Feuer ist sicher und sauber beendet. Mit Zubehör wird das Multitalent zum Grill oder - im kalten Zustand - zum Hocker »

Nutzen Sie die Gelegenheit:

Kärwa-Schobbing

am **Sunndoch, 28. August**
von 10 bis 18 Uhr

Kreative Wohninspirationen,
einzigartige Accessoires und
Kärwa-Schnäbble Deluxe

Wir freuen uns auf
Ihren Besuch!
Ihre Familie Pölloth



www.wohn-und-kuechenatelier.de

Wohn- und Küchenatelier

Johannes Pölloth

Tel. 09183 / 72 00

Jahnstraße 6-8
90559 Unterferrieden

Öffnungszeiten:

Di, Do, und Fr 9 - 12 Uhr & 14 - 18 Uhr
Mo & Mi, 14 - 18 Uhr
Samstag 10 - 13 Uhr



CONE Holzkohlegrill und Feuerkorb

Der erste Holzkohlegrill mit dem Komfort eines Gasgrills! Reguliere die Hitze unmittelbar und stufenlos für perfekte Barbecues und genieße danach die zauberhafte Atmosphäre eines offenen Feuers!



NEO:STONE Outdoorküche – Der Top-Seller aus Australien

Sie möchte nicht nur schnell etwas auf den Grill legen, sondern alles im Freien zubereiten? Genau dafür eignen sich die NEO Outdoorküchen perfekt, denn sie kombinieren leistungsstarke Gasgrills mit vielseitiger Stau- und Arbeitsfläche, sowie Waschbecken und Doppelkühlschrank.

Diese und viele weitere Design-Feuerstellen, Grills, Outdoorküchen, Lampen und Accessoires für Garten und Balkon finden Sie in der großen Ausstellung von Bellagarda in Roth.

Markus Streck, meier Redaktion ■

NEU BEI UNS
Dein neuer Lieblingsplatz im Garten

Die beliebteste Outdoor-Küche
Australiens: **Neo Outdoor-Küche** 5.999,- Euro incl. MwSt

Bellagarda
Natursteine Gartencenter Baustoffe

www.bellagarda.de • An der Lände 1 • 91154 Roth

Kretschmann
Obst & Gemüse

Auch für Abwechslung auf dem Grill, haben wir viele bunte Ideen!

Zum Beispiel Paprika, Auberginen, Pilze und Wassermelonen. Fragen Sie immer gerne nach!

Katzwanger Hauptstraße 30 | 90453 Nürnberg
Telefon: 0911 / 64 11 49 39
Mo - Fr 7.30 Uhr bis 18 Uhr | Sa 7 bis 13 Uhr
www.kretschmann-obst-gemuese.de

ADLER e.K.
GARTEN- UND LANDSCHAFTSBAU

Drahtzieherstraße 10a
91154 Roth

Tel: 09171 / 84 30 42

zuverlässig, fair & unkompliziert

Inspirationen unter www.adler-galabau.de

Drinnen und Draußen

Freizeit- und
Veranstaltungstipps

Schwanstetten

Schwanstettener Sommernacht

Open-Air-Konzert

Fr. 29.07.

Beginn: 19:30 Uhr

19.30 Uhr: 3ERLEI + 1
20.45 Uhr: NO SUGAR & FRIENDS
22.00 Uhr: ANDREAS KÜMMERT

Die Schwanstettener Vereine werden wieder für vielfältige Leckereien und Getränke sorgen. Auf der Marktfläche sind Biertischgarnituren aufgestellt. Das Sitzplatzangebot ist begrenzt, deshalb können gerne eigene Klappstühle oder Picknickdecken mitgebracht werden.



Sommernacht 2019 © Stefanie Robinson

i Veranstalter: Markt Schwanstetten, Wo: Auf der Marktfläche vor dem Rathaus (Rathausplatz 1, Schwanstetten) Eintritt: frei

Wendelstein

Kanal in Flammen

traditionelles Kanalfest

Sa. 30.07.

14 bis 23 Uhr



Am Samstag, den 30. Juli 22 findet endlich wieder das traditionelle Kanalfest der Freiwilligen Feuerwehr Röthenbach b. St. W. statt. Veranstaltungsort ist wie gewohnt das Areal rund um den Spielplatz hinter der Grundschule in Röthenbach.

Ab 14 Uhr können Sie es sich bei heißem Kaffee und selbstgebackenem Kuchen richtig gut gehen lassen. Gegen Abend werden Sie die Florianjünger mit Leckereien vom Grill und Spieß verwöhnen. Während sich die Eltern unter schattigen Bäumen am alten Ludwigskanal in gemütlicher Atmosphäre entspannen können, ist für die „Kleinen“ reichlich viel geboten. Sie können sich mit dem Feuerwehrboot über den Kanal schippern lassen oder sie vertreiben sich die Zeit beim bunten Unterhaltungsprogramm. Einer der Höhepunkte ist das zu Wasser lassen der selbstgebauten Lichterschiffchen am Kanal nach Einbruch der Dämmerung. Als gelungenen Ausklang des Abends empfehlen wir einen Abstecher in die beliebte „Hafenbar“. Auf ihr Kommen freut sich die Freiwillige Feuerwehr Röthenbach bei Sankt Wolfgang.

i Wo: Spielplatz hinter der Grundschule in Röthenbach, 49.363885, 11.167669, Veranstalter: Freiwillige Feuerwehr Röthenbach bei St. Wolfgang,

Wendelstein

Platzkonzert am Badhausplatz

des Liederkranz 1860 Wendelstein e.V.

Sa. 30.07.

11 bis 11:30 Uhr

Wir singen unser neues Repertoire mit bekannten Volksliedern, Kanons, Schlagnern und vielem mehr!

Der Eintritt ist frei. Wir freuen uns auf euch!

i Wo: Badhausplatz, Wendelstein, Veranstalter: Liederkranz 1860 Wendelstein e.V.,

Sonderpreise
nach der Allersberger Kirchweih
vom 01. bis 06. August



Über 45 Jahre Markisen Seitz

MARKISEN-SEITZ

Ringstraße 2 · 90584 Allersberg · Tel. 09176-856
info@markisen-seitz.de · www.markisen-seitz.de

Besuchen Sie unsere Ausstellung
auch samstags von 9 bis 13 Uhr



VISITENKARTEN OFFSET & DIGITALDRUCK
GESCHÄFTSDRUCKSACHEN · FLYER · BROSCHÜREN
PACKAGING SOLUTIONS · WERBETAFELN
BANNER · AUTOBESCHRIFTUNG

Carl-Orff-Ring 37 | 90530 Wendelstein
mobil> 0175-546 593 8 · mail> info@sternmedia.de

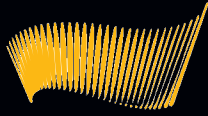

NÜRNBERGER
SYMPHONIKER

Begeistert

Konzert-Erlebnis

2022/23



Mit öffentlicher Förderung durch



PremiumPartner



www.nuernberger-symphoniker.de

Limbacher Kärwa vom 4. bis 8. August

Ich dachte immer, Shoppen ist nichts für mich... Bis ich Frühschoppen entdeckt habe...
So schlimm ist das also doch nicht!

Donnerstag, 04.08.2022

19:30 Uhr Rocknacht im Festzelt mit
»POWERLORD« (Einlass 18:30 Uhr)

Freitag, 05.08.2022

17:00 Uhr Kirchweihplatz und großer
Biergarten geöffnet
19:00 Uhr Bierzeltöffnung – Ordentlich
Stimmung mit »MEMBERS«
20:00 Uhr Traditioneller Bieranstich

Samstag, 06.08.2022

14:00 Uhr Kirchweihbetrieb
Festzelt und Biergarten geöffnet
15:00 Uhr Einholen der Kirchweihbäume
16:00 Uhr **Aufstellen des Kirchweihbaumes
durch die Kärwaboum** am Feuer-
wehrhaus, für Getränke ist gesorgt
19:00 Uhr Sensationeller Stimmungsabend
mit »KLOSTERGOLD«

Sonntag, 07.08.2022

10:00 Uhr Gottesdienst im Festzelt
10:45 Uhr Aufstellen des Kirchweihbaumes
durch die Kärwazwerge und
Schrazn am Festzelt
11:00 Uhr **Großer Frühschoppen und
Mittagstisch mit »Rollbraten« und
anderen Köstlichkeiten. Für Unter-
haltung während der Mittagszeit
sorgt das »BierFrankenTrio«**
13.00 Uhr Bunter Familiennachmittag auf dem
Festplatz Bilderausstellung
»Limbacher Kärwa« von den Kindern
des St. Monika Kindergartens
14.30 Uhr Dorfrundfahrt der Kärwaboum
mit »Fässlasuchen«
18:30 Uhr Heiterkeit am Kärwasonntag
mit »GIPFELGAUDI«
20:00 Uhr Große Verlosung 1. Preis Hammel
2. Preis Spanferkel 3. Preis Fahrrad

Montag, 08.08.2022

15:00 Uhr Kirchweihbetrieb: Festzelt und Bier-
garten geöffnet. Großer Kindernachmittag mit
erm. Fahrpreisen und Angeboten im Zelt.
19:00 Uhr Zünftiger Kärwaausklang
mit der Band »VOLLDAMPF«

Beachbar »Vergnügungspark für Jung und Alt«
Es laden ein: Die Limbacher Kärwaboum und
Madli, die Schausteller sowie der Festwirt
Bastian Schuhmann und die Brauerei Herrnbräu.

Wo: Festplatz Schwabach Limbach,
Limbacher Straße
Gut erreichbar mit der S-Bahn S2 Nürnberg-
Roth. Bahnhof Schwabach-Limbach aussteigen.
Auch mit den Schwabacher Buslinien erreichbar.
Weitere Informationen:
www.facebook.com/kaerwa.limbach
www.instagram.com/limbachkaerwa

Stefan Miehl, Pressewart ■

18. ROTHER [KABARETT] HERBST

Kulturfabrik Roth

Bunt, laut und unterhaltsam in den Herbst

Der Herbst wird bunt und in der Kulturfabrik auf jeden Fall sehr musi-
kalisch. Neben musikalischem Kabarett, Singer-Songwriter-Balladen
und Blues-Highlights von Weltrang geben sich auch wieder liebge-
wonnene Kabarettgrößen die Ehre.

Die Spielzeit startet im September mit der Jahresausstellung des Kunst-
verein Spektrum. Unter dem Motto „Zeit und Vergänglichkeit“ zeigen
26 Künstler*innen alle Facetten ihres Könnens und stellen interessante
und spannende Skulpturen und Bilder aus. Unter anderem angeregt
durch **50 Jahre Kreisstadt Roth** schlagen sie eine Zeitbrücke in die
Vergangenheit: zweimal 50 Jahre 1972 – 1922.

Mit Bayerischen Kabarettgrößen und preisgekrönten Newcomern ist in
diesem Jahr der Kabarett Herbst bestückt und lässt sicher keine Wünsche
offen: **Wolfgang Krebs** (16.9.), **Gankino Circus** (17.9.), **Lucy van Kuhl**
(24.9.) und **Markus Langer** (14.10.) geben sich auf der Kulturfabrik Bühne
die Klinke in die Hand.

Doch vor allem unsere Konzerte
sind im Herbst sehenswert.
Große Stimme und extrava-
gante Persönlichkeit, Marken-
zeichen: Anzug, Krawatte, Geh-
stock und tief ins Gesicht gezo-
gener Schlapphut – **Sir Marla
Glen** kehrt mit neuer Identität
und neuem Album am 15. Okto-
ber auf die Kulturfabrik-Bühne
zurück.



Britta Steinmann ■

KULTURFABRIK

SEPTEMBER / OKTOBER

16 WOLFGANG KREBS
FR, 16. SEPTEMBER



17 GANKINO CIRCUS
SA, 17. SEPTEMBER



24 LUCY VAN KUHL
SA, 24. SEPTEMBER



30 MRS GREENBIRD
FR, 30. SEPTEMBER



01 WOLFGANG BUCK
SA, 1. OKTOBER



HIGHLIGHT HERBST

15 MARLA GLEN
SA, 15. OKTOBER



➔

WWW.KULTURFABRIK.DE
KARTENINFO 09171 848-714
Stieberstraße 7, 91154 Roth



🕒 #01 SA 24. SEP 20:00 UHR

Richard Strauss *Don Juan*, Tondichtung
Hector Berlioz *Roméo et Juliette*, Scène d'amour
Sergej Prokofjew *Romeo und Julia*, Ballett

Chefdirigent Jonathan Darlington



UND JEDEM ANFANG WOHT EIN ZAUBER ...



♣ #02 SO 02. OKT 16:30 UHR

Franz Schubert *Symphonie Nr. 3 D-Dur*
Anton Bruckner *Symphonie Nr. 4 Es-Dur*
Romantische (Fassung 1878/80)

Chefdirigent Jonathan Darlington

ACH, WIE ROMANTISCH!



🕒 #03 SA 08. OKT 20:00 UHR

Bedřich Smetana *Mein Vaterland, Die Moldau*
Xian Xinghai/Yin Chengzong *Klavierkonzert Yellow River*
冼星海 《黄河钢琴协奏曲》 (殷承宗改编)
Robert Schumann *Symphonie Nr. 3 Es-Dur Rheinische*

Solist: Haiou Zhang 张海鸥 *Klavier*

Dirigent: Renchang Fu 傅人长

ALLES IM FLUSS



♣ #04 SO 23. OKT 16:30 UHR

Ludwig van Beethoven *Egmont*, Ouvertüre f-Moll
Jan Antonín Koželuh *Oboenkonzert F-Dur*
Wolfgang Amadeus Mozart *Ave verum corpus*
arr. für Englischhorn und Streicher
Ludwig van Beethoven *Symphonie Nr. 5 c-Moll*

Solist und Dirigent: Albrecht Mayer *Oboe*



TRIUMPH!



🕒 #05 SA 29. OKT 20:00 UHR

Erich Wolfgang Korngold *Schauspiel-Ouvertüre*
Gustav Mahler *Des Knaben Wunderhorn*, Auszüge
Wolfgang Amadeus Mozart *Symphonie Nr. 41 C-Dur Jupiter-Symphonie*

Solist: Christoph Prégardien *Tenor*

Chefdirigent Jonathan Darlington

VORHANG AUF!



♣ #06 SO 06. NOV 16:30 UHR

Béla Bartók *Tanz-Suite*
Alexander Skrjabin *Klavierkonzert fis-Moll*
Igor Strawinsky *Der Feuervogel* (Suite 1945)

Solist: Jean-Paul Gasparian *Klavier*

Chefdirigent Jonathan Darlington

LET'S DANCE



🕒 #07 SA 10. DEZ 20:00 UHR
* #08 SO 11. DEZ 11:00 UHR
♣ #09 SO 11. DEZ 16:30 UHR

Elgar *Enigma*, *Nimrod* Haydn *Konzert für zwei Hörner und Orchester Es-Dur* Rutter *Angels' Carol*
Tabakova *Centuries of Meditations*

Solist:innen: Symphonischer Chor Bamberg
Matthias Nothhelfer | Lars Schmeckenbecher *Horn*
Dirigent: Tarmo Vaask

ANGEL'S CAROLS



🕒 #10 DO 05. JAN 20:00 UHR
* #11 FR 06. JAN 20:00 UHR

Arnold *English Dances Set II* Künneke *Tänzerische Suite* Borodin *Polowetzter Tänze, Nr. 1 de Falla*
El Amor brujo Gade *Jalousie*, *Tango Tzigane*
Chatschaturjan *Säbeltanz* Schostakowitsch *Jazz-Suite*

Solist:innen: clair-obscur *Saxophonquartett*
Chefdirigent Jonathan Darlington

TANZ MIT DEINEM DARLING!

🕒 SAMSTAGS-KONZERT 20:00 UHR ♣ SONNTAGS-KONZERT 16:30 UHR

* WINTER-HIGHLIGHT

SYMPHONISCHE KONZERTE

in der Meistersingerhalle

SEP 2022 – JAN 2023

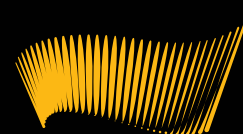

N Ü R N B E R G E R
S Y M P H O N I K E R

Musik erleben

Mit öffentlicher Förderung durch



PremiumPartner



www.nuernberger-symphoniker.de



Markt Wendelstein

Sommerserenaden am Badhausplatz

Der Wendelsteiner Badhausplatz verwandelt sich an den Sonntagen im August in ein Freiluft-Wohnzimmer! Nach 2 jähriger Pause wird die Marktgemeinde Wendelstein auch in diesem Jahr wieder alle Daheimgebliebenen herzlich einladen, Sonntags im August, um 17 Uhr für eine Stunde auf dem Badhausplatz Kultur zu genießen.

Sonntag, 07.08.22 | 17:00 Uhr

Christiane Öttl Trio - So gut wie neu

Von A wie Alexander, C wie Connie, T wie Torriani bis V wie Valente hießen die Originale. Mit Charme und Schalk von den Ansagen bis zur Darbietung erklingen Hits vom Liebeskummer, den Caprifischern, wunderschönen blauen Augen und der Zuckerpuppe aus der Bauchtanzgruppe. Da geht einem das Herz auf!

Sonntag, 14.08.22 | 17:00 Uhr

„Kriminelles Wendelstein“ heiter – spannend – musikalisch

Kriminelle Kurzgeschichten aus der Feder von Hans Pfähler und Mitglieder der Schreibwerkstatt, gewürzt mit musikalischen Verschnaufpausen von Hermann Lahm. Es ist schon Tradition am Badhausplatz, dass sich die lokale Kulturszene an einem Sonntag ein Stelldichein gibt.

Sonntag, 21.08.22 | 17:00 Uhr

Die Namenlosen - frech-fränkisch-heiter



Die Drubbn der „Die Namenlosen“ sind aweng anderscht als anderscht wo Ihr scho anderscht ward. Joe Köstler (Trompete), Mathias Rösel (Klarinette), Klaus Flemming (Kontrabass), Michael Tschöpe (Gitarre) und Thomas Schneele (Akkordeon, Gesang) machen freche-fröhliche-fränkische Musik auch mit eigenen Melodien und Texten.

Sonntag, 28.08.22 | 17:00 Uhr

Weidwingl

Die Wendelsteiner Brüder Roland und Bruno Breinbauer gemeinsam mit Rainer Herzog und Volker Patzelt spielen Rock und Pop in fränkischer Mundart. Sie werden das Publikum mit frischen Texten und Melodien begeistern.



📍 **Wo:** Badhausplatz Wendelstein, Hauptstraße,
Veranstalter: Markt Wendelstein, Der Eintritt ist frei, Beginn: 17 Uhr,
Es sind nur **begrenzt** Sitzmöglichkeiten vorhanden. ■

Schwabach
Florian Tuercke „tune“
Ausstellung

**Sa. 06.08.-
So. 21.08.**

Musikalische Skulpturen, Objekte und Installationen
aus dem Spannungsfeld von Raum und Klang

Eröffnung: Freitag 5.8., 19-20.30 Uhr.
Zur **goldschläger nacht 6.8.2022** Musikperformances in der Stadtkirche, 18-22 Uhr.
Finissage mit Performance in der Städtischen Galerie am 21.8.22, 15 Uhr.

📍 **Wo:** Königsplatz 29a, Schwabach, **Veranstalter:** Künstlerbund Schwabach e.V.,
Öffnungszeiten: Do / Fr 11-18 Uhr ; Sa 10-13 ; So 13-16



die lange nacht im zeichen des goldes
goldschläger nacht
schwabach

Schwabach
Heinrich K. Mangold Aquarelle
Vernissage

Sa. 06.08.
18 bis 20 Uhr

Vernissage zur Ausstellung des bekannten Schwabacher Künstlers Heinrich K. Mangold in der Kunstgalerie Fuchs, Bachgasse 16 Schwabach. Laudatorin Rosalinde Weber-Hohengrund

Anlässlich der Schwabacher **goldschläger nacht**, wird rau Rosalinde Weber-Hohengrund die Laudatio zur Ausstellung Mangold Aquarelle in der Kunstgalerie Fuchs um 18 Uhr machen.

die lange nacht im zeichen des goldes
goldschläger nacht
schwabach



6. August bis 3. September 2022
Heinrich K. Mangold
Aquarelle

Die Ausstellung der Aquarellen ist vom 06. August bis zum 03. September 2022, mittwochs bis freitags von 15 bis 19 Uhr und samstags von 11 bis 16 Uhr zu sehen.

📍 **Wo:** Bachgasse 16, 91126 Schwabach, **Veranstalter:** Kunst Galerie Fuchs

ambiente
GRIECHISCHES RESTAURANT

Wir machen Urlaub
vom 13. Aug. bis 08. Sept.
Am 09. Sept. sind wir
ab 17 Uhr wieder da.

Telefon 0911 / 880 505
Friedrich-Overbeck-Straße 21 | 90455 Nürnberg-Worzeldorf
Täglich 11.00 bis 14:30 Uhr und 17:00 bis 24:00 Uhr | Montag Ruhetag
www.ambiente-worzeldorf.de

► goldschläger nacht

Die lange Nacht im Zeichen des Goldes von 18 bis 1 Uhr



Am 6. August wird die goldschläger nacht in diesem Jahr wieder all das präsentieren, was sie zu einem der schönsten Feste unserer Stadt macht: Kultur- und Bildungseinrichtungen, das Stadtmuseum, Institutionen und Privatleute, Läden, Geschäfte und fast die gesamte Gastronomie der Schwabacher Innenstadt empfangen Gäste aus Nah und Fern zu einer langen Nacht im Zeichen des Goldes.

Sie sind eingeladen, ab 18 Uhr mit offenen Sinnen durch die Gassen zu schlendern und sich überraschen zu lassen von Spannendem, Unerwartetem, Traditionellem, Skurrilem und vielem mehr. Hinter jeder Ecke gibt es etwas zu entdecken – Musik, international und völkerübergreifend von Irgendwo bis Sowieso, bildet den Klangteppich für die bezaubernde Open Air-Nacht. Geboten sind Kunstausstellungen, Feuer- und Jonglageshows, Stelzenperformances, Sanddünen für Goldsucher und vieles mehr. Und selbstverständlich gehört ein Einblick ins namensgebende Handwerk zur goldschläger nacht dazu.

Vergoldungen, Goldener Schnitt oder Schmuck mit Blattgold sind nur einige Programmpunkte, denen das Publikum beiwohnen kann. In diesem Jahr wird erstmalig eine lange Einkaufsnacht bis 23 Uhr stattfinden.

Das Programm der goldschläger nacht ist auch für Kinder interessant. Speziell für große und kleine Kinder bringt die große Sanddüne Strandatmosphäre in die Altstadt. Auch das Stadtmuseum, der dezentrale Schwerpunkt der goldschläger nacht, bietet ein vielfältiges Programm zum Schauen, Hören und Staunen, aber auch zum Selbermachen, für Kinder wie für Erwachsene.



Die Veranstaltung ist kostenlos. Bitte nutzen Sie zur Anreise den ÖPNV. **Programm-Folder zum Download:** QR-Code oder www.meier-magazin.de/link/232
Weitere Infos: www.schwabach.de/goldschlaegernacht

Martin Behringer ■

Schwabach

Brauverein @ goldschläger nacht

Goldener Tropfen auf der goldschläger nacht

Sa. 06.08.

18 bis 24 Uhr

Am 6.8.2022 findet in Schwabach die goldschläger nacht von 18 bis 1 Uhr statt.

Dabei kann man nicht nur bis 23 Uhr in der schwabacher Innenstadt shoppen gehen, sondern auch, unser extra dafür gebräutes Goldschlägerbüschla Bier vom Brauverein Schwabach e.V. in einer lauen Sommernacht vor Ort genießen. Wie immer findet unser Ausschank auf unserem Brauereigelände Nördliche Ringstraße 12A Schwabach statt. Dazu gibt es edle regionale Burger von RömerBEEF. Wir freuen uns auf euer erscheinen. Weitere Infos unter www.Brauverein.org oder www.Bier.sc

Wo: Nördliche Ringstrasse 12A 91126 Schwabach,
Veranstalter: Brauverein-Schwabach e.V.



REISETRAUMERFÜLLERIN VOR ORT UND UNTERWEGS

WIR SIND UMGEZOGEN

Auf der Aich 7
91126 Schwabach



Wir laden Sie herzlich am 06. August 2022 zur Goldschläger Nacht in Schwabach ein, um unsere neuen Räumlichkeiten kennenzulernen.



Instagram



JETZT
Beratungstermin
für Ihren Traum-
urlaub buchen



IHRE

PERSÖNLICHE

REISEBERATUNG

REISEBÜRO YESIM TASÖZ

Mobil 0172/8372030

Festnetz 09122/873390

email@reisebuero-schwabach.de

Katzwanger Kärwa vom 12. bis 16. August

Der Rummel ist zurück im Dorf!

Liebe Leserinnen, lieber Leser!

Katzwang feiert wieder Kärwa! Vorbei die Zeiten in denen man weggesperrt war. Die Zeiten als nachts um 21Uhr die Katze mehr Rechte als das Herrchen hatte und man sich bei einem Bier mit dem Nachbarn am Gartenzaun aussätzig und kriminell vorkam.

Die letzten 2,5 Jahre haben 83 Millionen Gesundheitsminister hervorgebracht und zwangsläufig musste man zu dem Entschluss kommen, dass es im Dorf doch mehr als nur einen Deppen gab. Bis auf wenige Einschränkungen ist von der Pandemie aktuell nicht mehr viel übrig, nur ich als gebürtiger Mittelfranke der von der Wiege an das social distancing praktiziert, wünscht sich seine 4 Meter Mindestabstand zurück. Was die 1,5 Meter hätten bringen sollen, ich weiß es nicht.

Maskenpflicht war ebenfalls ein Thema für sich. In meinem Freundeskreis gab es einige FFP2, die rochen innen nach Bier und generell muss man zugeben, war das Publikum im Supermarkt und in den Öffis selten attraktiver. Trotzdem möchte man in Zukunft dann doch eher darauf verzichten. Muss man aber aktuell eines feststellen, dann das, dass es im Eck



Münchenerstraße, Ecke Zollhaus wieder nach Lebkuchen riecht. Und wenn einem bei 30 Grad Celsius der Duft von Weihnachten in die Nase kriecht, dann heißt das nur eines: die Katzwanger Kärwa steht uns ins Haus.

Jawohl, meine Damen und Herren, der Rummel kommt zurück. Vom 12.08. bis 16.08.2022 geht es auf dem Festplatz Hugo-Wolf-Straße, Ecke Neuseser Straße für uns in die fünfte Jahreszeit. 2020 komplett entfallen und 2021 unter strengen Auflagen nur im internen Kreis gefeiert, soll es heuer wie früher werden. Der Festwirt Horst Gruber lädt bei Musik zu Speis und Trank.

Beginnen wir beim Freitag. 19 Uhr Bieranstich durch einen Abgesandten der Nürnberger Politprominenz. Nach den feierlichen Begrüßungsworten durch eben jenen und dem Meister Gruber gibt sich »K2« die Ehre und führt uns die folgenden Stunden durch den Abend und auf die Bänke. Samstag haben wir die Rothseemusikanten im Haus. Sonntags dann die Gaudiprofis, montags Hollywood Sound und am Dienstag beenden die Steigerwälder Knutschbären das illustre Treiben. Was unser geschätzter Festwirt diese 5 Tage an Specials im Programm hat, das bitte ich den Aushängen, Werbetafeln und anderen Artikeln zu entnehmen.

Für uns, die Katzwanger Kärwaboum- und Madli hat mit Auswärtswärtsspielen u.a. in Penzendorf, Kornburg, iBach, Wendelstein und Wolkersdorf die Kärwasaison schon lange begonnen. Den ersten Paukenschlag für die Zukunft gab es schon letztes Jahr, da haben wir uns entschieden, uns künftig mit dem Zusatz e.V. zu zieren. Mit dieser Entscheidung wurden

die Verantwortung auf mehrere Schultern verteilt und unser Chef in vielen Sachen aus der Verantwortung genommen. Der hat mit uns eh schon genug an den Hacken und in der Schlussphase gilt es für ihn noch Arbeitsdienste zu organisieren, Anträge zu stellen, Formulare auszufüllen und Sachen zu erledigen, die man halt zu erledigen hat. Arbeit, die sonst keiner sieht. Was man sehen kann, ist zum Beispiel die letzte Versammlung, mit **Einsingen unserer Kärwakinder**, im Gasthof Schmidt in der Rennmühlstraße 7. Am 05.08. um 16 Uhr geht es da los und jeder der sich kurzfristig entscheiden sollte, den KWB beizutreten oder sich über unser Tun und Wirken informieren möchte, Der oder Die oder Es ist herzlichst eingeladen.

Nach unserem internen Warm-up am 11.08. betreten wir die offizielle Bühne dann einen Tag später bei der Waldgaststätte zum Goggerer. Dort stellt gegen 18 Uhr unsere Nachwuchsabteilung ihren **Kinderkärwaboum**. Zur Belohnung gibt es für die Kurzen dann noch ein Spezi und ein paar Chips für die Autoscooter und die Meute tingelt dann im Anschluss, zum **Bieranstich** ins Festzelt.

Samstag um 7 Uhr, mitten in der Nacht, geht es mit dicken Kopf, Leinen, Leitern und dem Benzinbiber in den Wald. Gut versteckt steht da unsere neue Fichte, die für das kommende Jahr als Kärwaboum erhalten muss.

Mit der fangfrischen Konifere im Gepäck beginnt um 14 Uhr am Parkplatz Hallenbad der **große Umzug** entlang der Hauptstraße Richtung Festplatz. Aufgrund von Straßenbauarbeiten Höhe Sauerbruchstr. kann heuer die Ecke Lausitzer Straße schweren Herzens leider nicht bedient werden. Erfahrungsgemäß wird die Wiese hinter der Bushaltestelle Hugo-Wolf-

Solvis Hybridheizungen Ein System für alle Energien.

Energiemanagement in Perfektion: Für maximale Effizienz und Klimaschutz.

„Nutzen Sie die hohe Förderung und lassen sich beraten.“



KLAUS BUCKEL
Energie · Klima · Bad

Strawinskystraße 31
90455 Nürnberg

Tel. 09122 / 630 700
www.klaus-buckel.de

Straße gegen 16 Uhr erreicht sein und dann wird dort auf althergebrachter Art der neue Baum gestellt. An dieser Stelle ein großes Dankeschön an den Herrn Zollet, seines Zeichens Förster vom bayrischen Staatsforst. Der hat uns den Kärwabaum 2022 und das Rohmaterial für unsere neuen Schwalben gespendet.

Schwalben, das sind die langen weißen Stangen, die sich immer so ekelhaft in den Boden graben und uns die Socken versauen. Aber ohne dieses Handwerkszeug wäre das Stellen leider so nicht möglich. Steht die neue Fichte, dann gibt es noch ein Erinnerungsfoto für die Ahnengalerie und der Tag endet im Zelt und an der Baumwache.

Und dann sind wir schon beim **Sonntag** und der geneigte Kärwagänger weiß, was die Uhr geschlagen hat. BÄÄÄM! **SAUTROGREN-NEN!** Parkplatz links der Wehrkirche, wie all die Jahre auch schon, und bei Gott, was wird das wieder schön! **Openair-Festgottesdienst** ab 10 Uhr, **Frühschoppen** ab 11 Uhr. Aber bitte, wer früher kommt, wird gebeten sich möglichst ruhig zu verhalten und die laufende Andacht nicht zu stören. Vor „Gehet hin in Frieden! Amen“ wird nichts serviert oder ausgeschenkt. Start Sautrogrennen 14 Uhr. Ende der Veranstaltung (offiziell) 18 Uhr, Ende der Veranstaltung (tatsächlich), wenn wir euch energisch bitten.

Die Zeit dazwischen habt ihr bitte Spaß. Esst, trinkt, feuert die Teilnehmer an oder seid selbst Teil des Rennens. Es locken Ruhm und Ehre, Wanderpokal, Medaillen und im günstigsten Fall winkt als Preis viel mehr als nur ein Ring Stadtwurst. Wie alle Jahre auch ist die Teilnahme umsonst, nur um eine kleine Spende für karitative Zwecke wird gebeten. Spendenbox steht an der Rennleitung. Nach Ende der Siegerehrung wird vor Ort noch der Kärwabaum aus dem Jahr 2019/2020 versteigert.

Montag und Dienstag gehören wir dann nur uns und kümmern uns bei einem leichten Frühstück im Rahmen eines Frühschoppens um unsere müden Knochen, eventuelle Heiserkeit, Kopfschmerzen, Sodbrennen oder einem Holzspießel im Finger. Erwähnen möchte ich noch den **Montagabend**, hier gibt es im Festzelt, wie die letzten Jahre auch, wieder unsere große **Tombola**. Lose werden ab dem Freitag für wenig Geld von unseren Losfeen, die durch die Bierbankreihen wackeln, käuflich zu erwerben sein. Von Fahrrädern bis hin zu Gutscheinen für Rundflüge hatten wir schon viele attraktive Preise und auch heuer werden wir die Glücksritter sicher nicht enttäuschen.

Ja, und dann ist nach 5 turbulenten Tagen und einem abschließenden Arbeitsdienst die Kärwa auch schon wieder vorbei. Unterm Strich hoffen wir, die Katzwanger Kärwaboum- und Madli e.V., unter dem Kommando vom Sebastian Winnerlein, dass ihr und wir alle Spass hattet, und es nach 2 Jahren Zwangspause einfach nur friedlich und schön war wieder eine Kärwa in Katzwang zu feiern.

Zum Abschluss noch etwas in eigener Sache: Herzliche Glückwünsche an Jacky und Sven zur Geburt ihres Töchterchens. Auch Lisa und Thorsten waren nicht ganz untätig, Gratulation zur Vermählung und auch hier gab es schon Nachwuchs. Gleiche Glückwünsche gehen an Philipp, der seiner Sandra ebenfalls den Ring an den Finger gesteckt hat. Auch unser Jungbauer Michael ist vom Markt. Alles Gute ihm und seiner Michaela für den weiteren Lebensweg. Hier sind bei beiden Parteien ebenfalls die Elternfreuden in greifbarer Nähe. Der Nachwuchs sollte vorerst gesichert sein.

Außerdem freuen wir uns alle auf die FIFA-WM 2022 in Katar im November. Da sind dann nämlich alle 83 Millionen Gesundheitsminister wieder Bundestrainer!

*In diesem Sinne, auf 5 geile Tage Kärwa, Kärwa, Kärwa!
Lou net nouch!*

*Sebastian Winnerlein und die
Katzwanger Kärwaboum- und Madli e.V.*

Ingo Schwarz,
Presse- und Öffentlichkeitsarbeitbeauftragter ■

Gaststätte
„Zum Döllinger“
www.schaftnach.de
Freitag, 29. Juli ab 19:00 Uhr
im Biergarten
Line-Dance-Abend mit
Country Friends
Eintritt frei, Hutsammlung

Montag 1. August ab 10 Uhr
**Schoftlacher
Traditions-Frühschoppen**
mit den **Rohrer-Schbozen**
Saure Zipfel, Weißwürste und ab 11:00 Uhr Mittagstisch

Blasmusik-Abend mit der
Schwabacher Blasmusik
Donnerstag 4. August ab 19 Uhr
Der Eintritt ist frei, es gibt eine Hutsammlung

Seit 1997

Ihr Partner vor Ort:

- Radio & Fernsehen
- Sicherheitstechnik
- Hausgeräte
- Reparaturen

Beratung & Service

Bei Ihnen zu Hause oder im Ladengeschäft mit Werkstatt:

- Ist Ihr Gerät defekt oder nur falsch eingestellt?
- Lohnt eine Reparatur oder empfiehlt sich ein Neukauf?
- Welches Gerät ist optimal für Sie geeignet?



Electronic EP Parts Jürgen Uwe Schröter
Tel. 09129 / 44 88 oder 0172 / 815 88 88
Äußere Further Straße 4a · Wendelstein
www.ep-schroeter.de

Kirchweih in Schwand 2022

Grußwort



Liebe Bürgerinnen und Bürger,
liebe Kirchweihbesucher,

„alle guten Dinge sind drei“, will heißt im dritten Jahr seit Beginn der Corona-Pandemie dürfen wir dank der verfügbaren Lockerungen heuer endlich wieder Kirchweih feiern.

Traditionell feiert Schwand am zweiten August-Wochenende seine Kärwa. Nach der langen Zeit der Einschränkungen wird die Kirchweih ein beliebter Treffpunkt für alle Generationen sein. Jung und Alt, Familien mit Kindern freuen sich auf eine unbeschwernte Geselligkeit und spontane Treffen mit Nachbarn und Freunden.

Gemeinsam stellen die Brauchtumsfreunde Schwand, die Kärwaboum und –madli, unsere Gastwirte und Fieranten ein attraktives Programm auf die Beine. Alle brennen nach dem langen Stillstand darauf, an den Kirchweih Tagen für ein buntes Treiben in der Rother Straße und Rosengasse sorgen zu dürfen.

Freuen dürfen wir uns auf bewährte Attraktionen wie unter anderem den Festumzug, das Birken-Ausfahren zu den Gaststätten, Schwanen-Derby am Hembach, Betzen-Austanzen, Umzug mit dem Kärwa-Rädla für Hartgesottene, das Abschlussfeuerwerk am Montagabend und vieles mehr.

Mal schau'n wie mir nach der mehrjährigen Pause der Bieranstich gelingt, also wie viel Schläge brauche ich bis es heißt: „O'zapft is'!“ Eines ist sicher – die Kärwaboum werden mich dabei sangeskräftig mit zünftigen Kärwaliedern unterstützen.

Die Weihe der Johanneskirche ist uns wieder Anlass am Sonntag, 14. August 2022 um 9.30 Uhr mit einer zündenden Predigt von Pfarrer Hermann Thoma den Festgottesdienst feierlich zu begehen.

Bürger Stub'n
feine fränkische Küche

Tel. 09170 / 9390
Fax 09170 / 93915

Zu der Kirchweih Sa/So in Schwand verwöhnen wir Sie

- fränkisches Schäufele mit Krautspecksalat und Kloß
- Holzfüllersteak mit Kräuterbutter an Salatkreation

www.feine-fraenkische-kueche.de
Familie Zimmer Rathausplatz 2



Schulanfang 13.09.22
Mittag Geöffnet

Betriebsruhe vom 22. August bis 06. September

Ich danke allen Beteiligten sehr herzlich, die mit ihrem Einsatz zum Gelingen der Schwander Kirchweih beitragen. Mit Ihrem Besuch würde dieses Engagement eine besondere Wertschätzung erfahren.

Bitte kommen Sie also zu unserer schönen Kirchweih und fühlen sich als Gast bei uns wie zu Hause. Mit anderen Worten: lassen Sie an diesem Wochenende den Alltag hinter sich und genießen fröhliche und harmonische Stunden.

Allen Gästen der Schwander Kirchweih wünsche ich heute schon viel Spaß, Vergnügen und unterhaltsame Stunden bei hoffentlich strahlendem Sonnenschein.

Es grüßt herzlichst
Ihr Robert Pfann, Erster Bürgermeister ■



Kremer
Gebäude- & Haustechnik GmbH

Alte Straße 37 | Schwanstetten
Telefon 09170 / 13 96

Wir sind Vertrags- und Servicepartner der Firmen:
Siemens · Miele · Stiebel Eltron · Constructa · Bosch · AEG
Liebherr · Neff · Brötje · Buderus · ATAG · Elco · Viessmann



Heizung Sanitär

- Photovoltaik
- Solartechnik
- Wärmepumpen
- Brennwerttechnik
- Öl- und Gasheizungen
- Holz- und Pelletsheizungen
- Sanitär- und Badsanierung

Notdienst für alle Heizungsarten

Hausgeräte

- Alarmanlagen
- Garagentor- und Rolltorantriebe
- Wohnraumlüftung
- Gewerbemaschinen
- Zentralstaubsauger
- Kühl- und Klimageräte

**Kleingeräte
Reparaturzentrum**

Meisterbetrieb seit über 30 Jahren

www.Kremer-Haustechnik.de

Kärwaprogramm

Freitag, 12.08.

19:00 Uhr **Festzug** der Ortsvereine vom Margaretenhof zum Festplatz in der Rother Straße, **Festbieranstich** durch den 1. Bürgermeister. Anschließend Festbetrieb in der Rother Straße.

Samstag, 13.08.

14:00 Uhr Die Kärwaboum und -Madli stellen Birken an den Gaststätten auf, Festbetrieb in der Rother Straße
 16:00 Uhr **Kutsche fahren** mit den Brauchtumsfreunden Schwand für Klein und Groß. Rundfahrt durch Schwand mit dem Kärwagen gegen einen kleinen Betrag von 1,50 € pro Person und Fahrt, Abfahrt jeweils am Marktplatz 5.
 18:30 Uhr **Auftritt der Prinzensgarde** des Schwander Carnivals Club e.V.

Sonntag, 14.08.

09:15 Uhr Marktplatz: Aufstellung der Ortsvereine zum **Kirchgang mit Posaunenchor**
 09:30 Uhr **Festgottesdienst** in der Johanneskirche, anschl. **Kärwa-Frühschoppen** mit dem Posaunenchor
 13:00 Uhr **Festbetrieb** Rother Straße
 14:00 Uhr **NEU!!!! Kutsche fahren** mit den Kärwaboum und -Madli für Klein und Groß. Rundfahrt durch Schwand gegen einen kleinen Betrag von 1,50 € pro Person und Fahrt. Abfahrt am Marktplatz 5.
 14:00 Uhr **Kaffee- und Kuchenbuffet** der evangelischen Kindertagesstätte und des Horts „Regenbogen“ mit Kinderschminken gemeinsam mit dem Kirchenvorstand am Feuerwehrhaus
 16:00 Uhr **Schwanen-Derby** auf dem Hembach zwischen Mühle und Brücke, Schwäne werden ab 14:00 Uhr verkauft
 18:30 Uhr **Betzen-Austanzen** im Schrödelhof

Montag, 15.08.

06:30 Uhr **Weckruf** der Kärwaboum- und Madli mit dem Wagenrad
 14:00 Uhr **Festbetrieb** in der Rother Straße – **Familiennachmittag** der Schausteller
 14:00 Uhr **Kaffee- und Kuchenbuffet** der evangelischen Kindertagesstätte und des Horts „Regenbogen“ gemeinsam mit dem Kirchenvorstand am Feuerwehrhaus
 21:45 Uhr **Bengalisches Feuerwerk** am Marktplatz

Stefanie Weidner, Kulturamt ■





Der SCHWAN
Restaurant & Hotel

*Das gesamte Team
mit Sylvia & Fabian
Lehmann wünscht
Ihnen eine schöne
Kirchweih 2022!*

Kirchweih im Schwan ... mittendrin statt nur dabei!

Wir begrüßen alle Gäste ganz herzlich auf unserem Festplatz vor dem SCHWAN. Feiern Sie mit uns bei Livemusik und leckeren Kirchweih-Schmankerl.

Täglich: Burger & Bratwürste vom Grill, Pommes Frites und „Kuhles Eis“ vom Bauernhof
Täglich ab 20 Uhr: Feine Weine & Co. an der WEINBAR vor dem Brauhaus

Freitag, 12.08.2022
 ab 17:30 Uhr: unsere leckeren Kirchweih-Schmankerl
 ab 18:30 Uhr: LiveMusik mit **FELICIA PETERS** – Singer/Songwriter, bekannt aus The voice of Germany

Samstag, 13.08.2022
 ab 11:30 Uhr: leckere Gerichte von unserer Kirchweih-Karte
 ab 17:30 Uhr: LiveMusik mit **DANA RAABE** – Schlager & Co. mit einer tollen Stimme!

Sonntag, 14.08.2022
 ab 10:30 Uhr: Frühschoppen mit kesselfrischen Weißwürsten und Brez'n
 Mittag- und Abendtisch mit unseren Kirchweih-Schmankerl
 Nachmittags frisch gebackene Waffeln und Kaffeespezialitäten
 ab 17:00 Uhr: **IRISH MUSIC** mit **MARTY & DOC** – Lieblingsmusik von der grünen Insel

Montag, 15.08.2022
 ab 11:30 Uhr: unsere Kirchweih-Schmankerl
 ab 17 Uhr: Kirchweih-Ausklang mit **DANA RAABE** – Schlager & Co. inkl. toller Stimmung



Am Marktplatz 7 – 90596 Schwanstetten
 Fon 09170 1052 – Fax 09170 2377
 kontakt@hotel-der-schwan.de – www.hotel-der-schwan.de



genießen – wohlfühlen – feiern

Wir bilden aus: Schreiner (mwd)
Wir stellen ein: Möbelschreiner-Gesellen (mwd)



Schreinermeister Robert Fischer

200m² Ausstellung für Bauen, Wohnen und Einrichten
 ... mitten in Schwanstetten - Rednitzhembacher Str. 3
 Büro/Werkstatt: Allersberger Straße 38 - Tel. (09170) 9 08 71
info@schreinermeisterfischer.de - www.schreinermeisterfischer.de

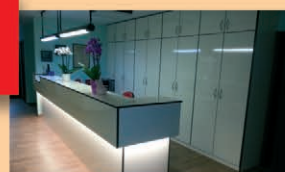

Individueller Möbelbau, maßgeschneidert für jede Raumnische, jeden Einrichtungswunsch und ganz individuell für Ihre persönlichen Bedürfnisse geplant.

Als erfahrener Meisterbetrieb sind wir der richtige Partner für individuelles Ausbauen:



Kirchweih-Gaudi in Roth

Vom 12. bis 16. August startet die Rother Kirchweih nach zweijähriger Pause in eine neue Runde. Fünf Tage lang wird auf dem Festplatz gelacht, getanzt und gefeiert.

Nach dem **Standkonzert des Rother Stadtorchesters im Schlosshof am Freitag ab 17 Uhr** und dem anschließenden **Eröffnungsfestzug** zum Festplatz, widmet sich Bürgermeister Andreas Buckreus traditionell dem **Bieranstich im Festzelt**. Im Anschluss sorgen die „**Rothsee-Musikanten**“ bei den Besuchern für erstklassige Stimmung beim Kirchweih-Auftakt.

Verschiedene **Fahrgeschäfte**, wie zum Beispiel die Familien-Achterbahn „**Twister**“, der 36 Meter hohe Kettenflieger „**Aviator**“ und das Karussell „**BayernWippe**“ bieten aktionsreiche Abwechslung. Auch für die kleinen Gäste ist unter anderem mit einem Kindersportkarussell und einem „**Mini Ufo Jet**“ einiges geboten.

Ein reichhaltiges **kulinarisches Angebot** lädt mit verschiedenen Imbissbetrieben und süßen Leckereien zum Verweilen ein. Im großen Festzelt sorgt die Festwirtsfamilie Gschrey mit ihrem Team und den kühlen Getränken der Privatbrauerei Hofmühl für das leibliche Wohl der Gäste.

Der Sonntag beginnt traditionell um 9 Uhr mit dem **Kirchweihlauf rund um das Festgelände**, bevor um 10:30 Uhr der bewährte **Kirchweihmarkt in der Rother Innenstadt** zum Flanieren einlädt. Spezialangebote gibt es dann beim Mittagstisch und anschließendem **Senioren-Nachmittag** für die Lebenserfahreneren. Ab 17:30 startet der zünftige **Abend im Festzelt** mit der stets beliebten Band „**Klostergold**“.

Der Montag als Tag der Betriebe und Vereine beginnt mit dem beliebten großen **Vereinsumzug durch die Stadt**. Rund vierzig Vereine und Verbände nehmen jedes Jahr daran teil und ziehen von der Bahnhofstraße, über den Marktplatz hin zum Festplatz. Nach dem Festzug durch die Stadt laden im Festzelt die aus 2019 bekannten „**Aalbachtaler**“ die Gäste zum Schunkeln und Feiern ein, bevor am Abend die „**Moonlights**“ für einen runden Abschluss des Kirchweihmontags sorgen.



Zum Familien-Nachmittag lädt ab 14:00 Uhr der **Dienstag** mit vergünstigten Fahrpreisen, **Kinderschminken** und einem Besuch des **Ballonkünstlers „ERNESTO“** im Festzelt. Ab 15:00 Uhr startet auch die „**Kinderbelustigung**“ im Garten der Evangelischen Freikirche Ecclesia, bevor um 22:15 Uhr der Himmel durch das **Hochfeuerwerk** in vielen bunten Farben erstrahlt. Die Stimmungs- und Partyband „**Members**“ begleitet am Abend diesen letzten Kirchweih tag mit Musik im Festzelt und sorgt für einen perfekten musikalischen Abschluss eines ausgelassenen Festwochenendes.

Programm-Flyer als PDF-Download unter QR-Code oder www.meier-magazin.de/link/231. Weitere Infos unter www.stadt-roth.de/kirchweih



📍 Biermarken-Vorverkauf und Reservierungen

Am Montag, 01. August beginnt der Vorverkauf für die Bier- und Getränkemarken zur Rother Kirchweih. Bis 12. August können die Marken zum Preis von 8,30 Euro zu den regulären Öffnungszeiten der Tourist-Information im Schloss Ratibor erworben werden. Beim Kauf von 10 Stück gibt es eine Biermarke gratis dazu. EC-Kartenzahlung möglich. Für alle, die unter der Woche verhindert sind, bietet die Tourist-Information der Stadt Roth am Sonntag, 7. August die Möglichkeit, die Biermarken zwischen 13:00 und 15:00 Uhr zu ergattern.

Andreas Kowohl,
Veranstaltungsorganisation ■



**JA, ICH WILL -
ABER NUR IN
EINEM SCHLOSS.**

Glück gehabt!
Die Ratsstuben im
Schloss Ratibor lassen
auf ca. 340m² Hochzeits-
wünsche wahr werden.

**STADT
ROTH**

www.stadt-roth.de/ratsstuben
Stadt Roth, 09171 848-557

Schwanstetten

Tag der offenen Türe & Grillfest mit Live-Musik

Sa. 20.08.

16 bis 24 Uhr

Die Freiwillige Feuerwehr Leerstetten lädt Sie recht herzlich ein.

Aktion/Programm ab 16 Uhr, Abendprogramm ab 18 Uhr. Wir freuen uns auf Ihr / Euer Kommen.

📍 **Wo:** Schwabacher Straße 12, Schwanstetten
Veranstalter: Freiwillige Feuerwehr Leerstetten



Nürnberg

Sandy Wolfrum

und Robert Wachsmann / Livekonzert

Fr. 09.09.

19:30 bis 21:30 Uhr

Lieder im akustischen Gewand mit Sandy Wolfrum und Robert Wachsmann.

Sandy Wolfrum hat sich immer den klaren Tönen verschrieben. Mit über 30 Jahren Bühnenerfahrung hat der Sänger und Liedschreiber, „Zwischendurchkabarettist“ und „Spontan-Parodist“ allerlei Höhen und Tiefen erlebt.

📍 **Wo:** Bertolt-Brecht Straße 6 (Hintereingang), 90471 Nürnberg,
Veranstalter: BUNI Kultur- und Freizeitreff,



Wendelstein

Sommerfest der Kita Pfiffikus

30 Jahre Kindergarten Pfiffikus

Sa. 10.09.

13 bis 16 Uhr

30 Jahre Kindergarten Pfiffikus - das muss gefeiert werden und dazu laden wir herzlich ein.

Fühlen sie sich herzlich eingeladen zu unserem Sommerfest am Samstag, den 10.09.2022! Wir eröffnen um 13 Uhr unseren Pfiffikus Kindergarten: ein kunterbuntes Angebot an Mitmachaktionen, Clown, Kinderband, Essen und Getränke erwartet jung und alt! Mit einer Abschlussrunde möchten wir alle gegen 16 Uhr verabschieden. Wir freuen uns auf sie!

📍 **Wo:** AWO-Kindertagesstätte »Pfiffikus«, Forststraße 2, 90530 Wendelstein,
Veranstalter: AWO-Kindertagesstätte »Pfiffikus«



Alle Termine, immer aktuell:
www.meier-magazin.de/events



Greding

6. Trachtenbörse

Lions Club bittet um Unterstützung

Sa. 03.09.-

So. 04.09.

10 bis 18 Uhr

Aus diesem Grund ist die Bevölkerung aufgerufen, nicht mehr benötigte, zu groß oder zu klein gewordene Trachtenteile oder komplette Trachten-Outfits an den Club abzugeben.

In den vergangenen Jahren zeigte sich, dass sich nicht nur Kleidung, sondern auch Hüte, Taschen, Schuhe und Schmuck ganz besonders gut verkaufen ließen. 25 % des erzielten Verkaufserlöses kommen dem Hilfswerk des Lions Club zugute. Es werden damit gemeinnützige Projekte unterstützt.

Neues Konzept im Jahr 2022:

Vergabe Anbieternummern: 25. bis 28.07.2022 und 22. bis 23.08.2022

per Telefon: (0 84 63) 64 23 - 15 oder per Mail: trachtenboerse@lions-greding.de

Annahme der Trachten: Freitag, 02.09.2022 16:30 bis 18:00 Uhr

Pfarrheim Greding, Badergasse 1, Annahme nur mit Anbieternummer, Teileliste und ausgezeichneten Artikeln! Details auf www.lions-greding.de

Angenommen werden nur saubere und gut erhaltene Stücke (gerne auch als Spende).

Rückgabe der Trachten:

Mo., 05.09.2022 17:30 - 19 Uhr Pfarrheim Greding, Badergasse 1

📍 **Wo:** Pfarrheim, Greding, Badergasse 1,

Eine Aktion des Hilfswerks des Lions Club Greding (www.lions-greding.de)



Verkaufen Sie Ihre gebrauchten Trachten am 03. und 04. September in Greding
ACHTUNG: Neues Konzept!

FOTO SPANG

Telefon: 09122 85352
foto-spang@t-online.de

Königstraße 1 Schwabach
Mo-Fr 10-18 Sa 9.30-13



Große Auswahl trotz Lieferengpässen Kompakt-, Bridge-, und Systemkameras. Sowie die passenden Objektive.

Ideale Begleiter für Ihren Urlaub



Ihr Profi rund ums Bild im Herzen von Schwabach

www.foto-spang.de

EDLER GEHT'S NICHT!
ERSTAUNLICH ROBUST
UND SUPER LEICHT



PASSION MEETS PERFECTION
20 JAHRE ERFAHRUNG IM KANUBAU

KANUS BAUSÄTZE VERLEIHBOOTE KURSE ZUBEHÖR

+ KANUBAU-WORKSHOP

GESCHENK-TIPP

Bauen Sie sich unter meiner Anleitung Ihr eigenes, individuelles Kanu. Von der Planung bis zur ersten Fahrt eine einzigartige Erfahrung - alleine oder zu zweit.

+ GEFÜHRTE KANUTOUR

GESCHENK-TIPP

Buchen Sie eine unvergessliche Kanutour mit Ihren Liebsten oder Freunden: Tages-, Wochenend- oder mehrtägige Tour. Fahren Sie mit Ihrem eigenen Boot oder einem Mietboot aus unserer Werft. Alleine oder in einer kleinen Gruppe. Termin, Route, Schwierigkeitsgrad...

Ich plane Ihre Tour individuell nach Ihren Vorstellungen!

Workshops & Touren gibt's natürlich auch als Geschenk!

Ich berate Sie gerne umfassend, bitte vereinbaren Sie einen Termin.



KÄRWA in Neuses

**Einfach anders – einfach schäi: Die Neuseser KÄRWA 2022
Eine Zeit des Miteinanders und der Zusammengehörigkeit!**

Lange Zeit mussten wir darauf warten, aber nun sprießen in der ganzen Region wieder Kirchweihen aus dem Boden. Für kleinere Ortschaften oft DAS Highlight des Jahres. Denn dann ist es wieder soweit, das Fest steht an, das alle Leute im Ort vereint. Egal ob Handwerker oder Business-Manager, alle helfen zusammen, um etwas Großes zu bewegen. Im geringsten Falle ist es ein Kärwabaum ;)

Auch in Neuses ist es bald wieder soweit. Das kleine Dorf im westlichsten Bezirk des Gemeindegebietes leistet als Verein „Fränkische Brauchtumpflege Neuses e.V.“ seit nun 33 Jahren Unvorstellbares. In Neuses ist die Kärwa ein Fest von Bürgern für Bürger, denn es gibt keinen Festwirt. Richtig d.h. – vom Zeltaufbau mit selbstgebaute Holzboden über die Einrichtung der Schänke und Küche bis hin zur BAR wird alles von den Vereinsmitgliedern ehrenamtlich geleistet und auch betrieben. Viele opfern einige Urlaubstage, um mithelfen zu können.

Dass sich so viel Einsatz auszahlt, das weiß jeder, der schon mal auf der Neuseser Kärwa, immer am Wochenende des 1. Sonntages im September, zu Gast war. Gemütlich, familiäre Geselligkeit, mit netten Leuten, die in Service und Qualität auf sehr hohem Niveau ihre Gäste bewirten und das zum kleinen Preis.

Dass unter diesen Voraussetzungen natürlich 3 Tage lang beste Stimmung im 300 Mann Zelt herrscht, ist fast schon unvermeidbar. Der Auftritt der Volkstanzgruppe des eigenen Vereins und der Gottesdienst im Kärwazelt am Sonntag mit anschließendem Weißwurstfrühstück sind zusätzliche Höhepunkte. Auch musikalisch lässt sich der Verein nicht lumpen und schafft es jedes Jahr TOP-LIVE-BANDS zu verpflichten.

Es gibt also jede Menge Interessantes zu erleben und ich würde mich freuen, wenn wir uns auf der diesjährigen Kärwa vom 03.09. bis 05.09.2022 in Neuses auf das ein oder andere „Seidla“ treffen würden.



KÄRWA NEUSES vom Samstag, 03.09. bis Montag, 05.09.

Samstag, 03.09.22
ab 15:00 Uhr Umzug durch den Ort, anschließend Baumstellen, ca. 16:30 Uhr Volkstanz, danach Bieranstich durch den 1. Bürgermeister ab 19:00 Uhr Partystimmung legendär durch »Jet Set«

Sonntag, 04.09.22
um 09:30 Uhr Gottesdienst im Festzelt ca. 10:30 Uhr Weißwurstfrühstücken mit den »Gmünder Kirwa-Musikanten« Mittagstisch mit feinen Spezialitäten aus dem Holzbackofen ab 14:00 Uhr Kaffee und Kuchen ab 18:00 Uhr spielt für Sie die »Steff-Bänd«

Montag, 05.09.22
ab 19:00 Uhr Kärwaendspurt mit Spanferkelessen und den „LEDER-HOSEN-ROCKER“

Auf Ihren Besuch freut sich die Fränkische
www.brauchtumpflege-neuses.de

Veranstaltungsort: Dorfplatz Neuses, 90530 Wendelstein

Herzlichst,
Ihr Maximilian Quaschner, 1.Vorstand ■



 **Floribelle**
FRISEURSAALON



**Tina & Selina sind
Ihr Expertenteam für
Colorationen und alles
rund um Ihr Haar**

Terminreservierung:
 09122 - 888 7 333
 @floribellefriseursalon

Mit Herz und Seele für Sie da!
Sie finden uns in Wendelstein - Neuses

Hembacher Weg 1A
90530 Wendelstein - Neuses

Refugium Vital
Raum zur Entspannung von Körper, Geist und Seele

NEUERÖFFNUNG!

**Anke Aubert
Massage- & Wellnesstherapeutin**
Klassische Massagen
Wellness-Anwendungen
mobile Massagen
u.v.m.

Terminreservierung:
 0175 528 02 59

Preise und Infos: www.refugium-vital.de

Kerwa Leerstetten vom 26. bis 29. August

Grußwort der Kerwaboum Leerstetten

Nach 2 Jahren Zwangspause melden sich die Kerwaboum Leerstetten zum 50-jährigen Jubiläum zurück. In den letzten zwei Jahren wurde das Programm der 15 aktiven Kerwaboum durch Corona sehr eingeschränkt. Perfekt zum 50-jährigen Bestehen sieht es so aus, als könnte das Jubiläum wieder wie gewohnt gefeiert werden. Die Kerwaboum Leerstetten freuen sich auf ein schönes Kerwawochenende vom 26.08 - 29.08. Ein großer Dank geht an die zwei Festwirte „Pizzeria da Francesca“ und den SV Leerstetten unter der Leitung von Sigfried Doberer. Auf der Fläche vor der Kulturscheune wird die Pizzeria da Francesca wieder das Festzelt bewirten und mit Livemusik und Fassbier auf die Kerwabesucher warten. Der SV Leerstetten ist wieder zu Gast im Gemeindegarten und wird hier im Biergartenfeeling die Kirchweih begleiten.

Zum 50-jährigen Jubiläum werden auch die Alt-Kerwaboum Leerstetten wieder mit verschiedenen Programmpunkten unterwegs sein. In Eigenregie wurde wieder Bier selbst gebraut und am Sonntag nehmen die ehemaligen Kerwaboum am Wagenfahren teil.

Für die aktiven Kerwaboum laufen die Vorbereitungen bereits seit Juni. Ab dem **Kerwafreitag** um 9:30 Uhr fällt der Startschuss mit einem Schlachtschüsseessen im Festzelt. Anschließend stehen die Arbeitsdienste an. Der **Festumzug** um 18:30 Uhr wird dieses Jahr wieder vom „alten Kirchweihplatz“ zum Festzelt vor der Kulturscheune führen. Im direkten Anschluss ist der **Bieranstich** gegen 19:30 Uhr geplant.

Am **Samstagsmorgen** geht es in den Wald, um den neuen **Kerwaboum** zu fällen. Ab 15:00 Uhr wird dieser das unter der Leitung von Jörg Ruder aufgestellt.

Der **traditionelle Kirchgang** am **Sonntag** um 9:30 Uhr und das **Wagenfahren** ab 13:00 Uhr bilden das Programm für den Sonntag.

Nach ausgelassenen drei Tagen Kerwa, treffen sich die Kerwaboum um 6:00 Uhr am **Montag** zum beliebten **Weckruf** des „unteren Dorfs“.

Einen perfekten Abschluss der Kerwa erleben die Leerstetter am Montagabend beim **Betzenaustanzen** im Rühl-Hof. Hier werden nach zwei Jahren Pause endlich wieder Preise und Gutscheine aus der Umgebung verlost und einige Kerwaboum nach 10 Jahren im „aktiven“ Dienst zu den Alt-Kerwaboum verabschiedet.

Abschließend möchten wir uns bereits im Vorfeld bei allen Unterstützern und Helfern der Kirchweih bedanken und freuen uns die Dorfgemeinde auf der Kerwa 2022 in Leerstetten begrüßen zu dürfen.

Marco Stroech, Kerwaboum Leerstetten ■



Konzert für Corona-Opfer

Mozart Requiem

Purcell's Funeral Music of Queen Mary

am 01.11.2022, 17 Uhr
Evangelische Stadtkirche Schwabach

Lust mitzusingen? Melden Sie sich bei uns!

Mehr Infos
Flyer zum Herunterladen auf unserer Website:
www.mozart-requiem-verein.de

Kontakt
Chorleiter Belcanto Chor Schwabach: Erwin Feith
E-Mail: erwin.feith@t-online.de
Telefon: 09122/82099

Schmetterlingshaus bis 23. September

Immer Mittwoch bis Freitag
Kaffee und Kuchen.



Samstag 23.7.
langer Samstag bis 17 Uhr

**blumen
Schwarz**

Öffnungszeiten
Montag - Freitag
7 bis 18 Uhr
Samstag
7 - bis 13 Uhr

www.blumen-schwarz.de
Limbacher Str. 60 Schwabach Tel. 09122 691850

**REGIONAL
& Fair
PRODUZIERT**

Getreide und Mehl

sind Produkt des Monats



Reife Getreidefelder und der damit verbundene Duft des Sommers sind ein Erlebnis für alle Sinne. Die Verwendungsmöglichkeiten von Getreide in der Küche sind schier unerschöpflich. Von Brot über süße und deftige Backwaren bis hin zu unterschiedlichen Beilagen, gehen Getreideprodukte mit einer vollwertigen Ernährung einher.

Das neue Produkt des Monats widmet sich deshalb ganz dem Thema „Getreide und Mehl.“

Getreide und Getreideerzeugnisse sind ein Grundpfeiler unserer Ernährung. Als Getreide werden die Samenfrüchte von Weizen, Roggen, Gerste, Hafer, Mais, Reis und Hirse bezeichnet. Durch den Kauf von regionalem Mehl und Getreideerzeugnissen leisten Sie einen wichtigen Beitrag zum Erhalt unserer Kulturlandschaft. Der direkte Weg vom Feld in die Haushalte ist aktiver Klimaschutz, denn die Transportwege sind sehr kurz. Die Wertschöpfung, vom Landwirt, zur Mühle bis zum Verarbeitungsbetrieb, bleibt in der Region.

Lassen Sie sich von der Vielfalt und dem einzigartigen Geschmack von „original regional“ erzeugtem Mehl, Brot, Gebäck oder Müsli begeistern.

Mit der damit verbundenen „Tour vor der Tür“ lädt Sie der Landkreis Roth dazu ein, heimische Mühlen und Industriekultur in unmittelbarer Nähe kennenzulernen. Unsere Direktvermarkter und Mühlen freuen sich über Ihren Einkauf.

Die Faltblätter „Produkt des Monats“ erhalten Sie bei den Gemeinden, in den Filialen der Sparkasse und Raiffeisenbanken sowie im Landratsamt Roth.

In der Stadt Schwabach gibt es die Flyer im Bürgerbüro, in den Filialen der Sparkasse und in vielen öffentlichen Einrichtungen.



Im Internet finden Sie den Flyer auf der Seite des Landratsamtes unter www.landratsamt-roth.de/produktdesmonats

ⓘ Weitere Informationen:

Landkreis Roth, Wirtschaftsförderung,
Tel. 09171 81-1326, www.landratsamt-roth.de
Stadt Schwabach, Tel. 09122 860-340, www.schwabach.de

Andrea Persson, Wirtschaftsförderung ■

Eier & Kartoffeln frisch vom Hof!

- **Berghof-Eier** (nur aus eigener Erzeugung!)
· heimische Futtermittel & ohne Gentechnik
- **Kartoffeln vom Berghof**

Jetzt neu bei uns:

- **Holundersaft**
- **Milch & Joghurt**

SB-Mini-Hofladen – jeden Tag von 8-19 Uhr!

Martin Löhlein · Tel. 09129/98 83
Nürnberger Straße 32 · Wendelstein

Die Ähre

Zöllnertorstraße 8
91126 Schwabach
09122 / 155 20
www.die-aehre.de

BISTRO

- große Frühstücksauswahl
- täglich wechselnder Mittagstisch
- Snacks To Go & bio Dinzler Kaffee
- auch vegetarisch, vegan, glutenfrei

BIOLADEN

- Viele regionale Erzeugnisse
- auch vegetarisch, vegan, glutenfrei
- teilweise unverpackt
- ... mit Lieferservice!

Öffnungszeiten: Montag - Freitag 9 - 18 Uhr · Samstag 9 - 14 Uhr

Bauernladen Zimmermann

**Jetzt wieder frisch vom Acker:
Unsere feinen Frühkartoffeln!**

Außerdem im Bauernladen:

- frisches Beerenobst aus der Region
- saisonales Gemüse
- Bauernkäse von Kuh, Ziege & Schaf
- frisches Bauernbrot
- regionale Wurstspezialitäten
- Milch, Joghurt, Eier & Honig
- viele weitere regionale Spezialitäten

Mo-Fr 9-18 & Sa 8.30-12.45 Uhr · Tel. 09122 / 633 442
Katzwang · Ecke Johannes-Brahms-Straße / Penzendorfer Straße

Holzofenbrot und Hausbrauerbier

das Wendelsteiner Backofenfest am 04. September 2022

In diesem Jahr zum ersten Mal laden Heimatverein und Brauverein Wendelstein die Bürgerinnen und Bürger am 04. September gemeinsam zum traditionellen Backofenfest am Mosthaus ein.

Früher gab es Backöfen und Backhäuser in vielen Höfen auf dem Land und viele Gemeinden unterhielten für ihre Bürger zur Selbstversorgung öffentliche Backöfen. An diese Tradition erinnert seit über 30 Jahren das Wendelsteiner Backofenfest des Heimatvereins am alten Backofen an der Zandersstraße.

Als jährliches Traditionsfest des Heimatvereins entstand die Idee des „Backofenfestes“ in den 1980er Jahren, als der Verein einen Backofen in Raubersried vor dem Abbruch gerettet und beim Mosthaus des Obst- und Gartenbauvereins an der Zandersstraße gegenüber der Grundschule Wendelstein wiederaufgebaut hatte. Die Wiedereinweihung mit einem ersten „Backofenfest“ wurde Ausgangspunkt für ein gemütliches Fest zum Ausklang der Sommerferien in Wendelstein und Umgebung.

Da liegt es nahe, dass auch der Brauverein Wendelstein (Verein zur Erhaltung und Förderung der Wendelsteiner Hausbrauerkultur e.V.), dessen provisorische Braustätte im Mosthaus eingerichtet ist, seinen Beitrag zum Fest leistet: „Man sieht bei Bier wie Brot, wie man mit reinen Naturzutaten hochwertige Produkte erschaffen kann, das haben die beiden traditionellen Lebensmittel gemeinsam. Außerdem erkennt man, wie viel Arbeit und Liebe in diesen Alltagsprodukten stecken muss, damit sie richtig gut werden“, so Uwe Ursprung, Vorstand des Brauvereins.

Die Gäste können beim Backofenfest also wieder das Brotbacken durch die „Backofenmannschaft“ des Heimatvereins aus nächster Nähe miterleben, sich außerdem aber auch mit den Hausbrauerinnen und Hausbauern des Brauvereins Wendelstein über die Braukunst und die Aktivitäten des jungen Vereins informieren. Zur Verköstigung gibt es also frisch belegte Holzofenbrote, Wendelsteiner Hausbrauerbier und andere Getränke. Am Nachmittag werden noch frischen Kuchen und Kaffee sowie andere Spezialitäten angeboten. Ein fester Bestandteil des Festes ist zudem, dass die frisch gebackenen Brotlaibe verlost werden.

► **Das Backofenfest beginnt am Sonntag, den 04. September, um 13 Uhr, im Mosthaus (Zandersstraße).** Für die musikalische Umrahmung sorgt ab 14 Uhr die „Lehrerhaus-Musik“ aus Heideck.

📍 Kontakt Heimatverein

Irene Jantschke, Tel. 09129 2195, irene.jantschke@t-online.de
Thomas Pfaffinger, Tel. 0171 6220298, thomas@wendelsteiner-brot.de

Kontakt Wenden Bräu

Uwe Ursprung, 0151 20121000, wendenbraeu@online.de
Uwe Holm, 09129 82 05 www.brauverein-wendelstein.de



Historischer Backofen Wendelstein – Brote am Backofen

Markus Streck, meier Redaktion ■

NEU IN WENDELSTEIN

SOTTOVOCE

Johann-Trinker-Str. 53
Ecke Querstraße 8, WEP,
ehem. Avocado Café
Bitte reservieren Sie
09129 / 908 60 86

ITALIENISCHE FEINKOST



BISTRO MIT GARTEN
Authentische traditionelle italienische Gerichte, liebevoll für Sie zubereitet. Original neapolitanische Pizza und Pasta, Mauro-Brot, Antipasti ...

GENUSS »TO GO«
Bitte bestellen Sie möglichst rechtzeitig vor, unsere Wochenkarte finden Sie auf www.sottovoce-feinkost.de

AUCH VEGANE PIZZA & GERICHTE

FEINKOST
Ausgewählte Spezialitäten in der Frischetheke und verpackt, Süßes, Herzhaftes ...

PRÄSENTE
Kombinieren Sie Feinkost-Delikatessen mit einem Genießer-Gutschein für unser Bistro.



**BETRIEBSURLAUB 06.-22.08.
GESCHL. GESELLSCHAFT AM 27.08**

MONTAG BIS FREITAG 09-20 | SAMSTAG 17-21



STEIGERWALD MESSER
Schwander Straße 12a
90530 Wendelstein
Tel. 09129-402151
info@steigerwald-messer.de
www.steigerwald-messer.de

Messermacherkurse

Bei uns stehen Ihnen eine große Auswahl an Kursen zur Verfügung. Es sind keine Vorkenntnisse nötig.

Kurs I:
2-tägiger Messermacherkurs für ein feststehendes Messer inklusive Material und Verpflegung 380€ pro Person
Teilnehmerzahl max. 3 Person



Handgefertigte Messer
Messermacherkurse
Materialien für Messerbau

Ab in den Urlaub

TÜV SÜD

Ältere Fahrer sind fein raus

Der Markt boomt. Innerhalb von vier Jahren haben sich die Reisemobilzulassungen mehr als verdoppelt. 81.420 Neuzulassungen zählte 2021 der Caravaning Industrie Verband (CIVD). Das sind noch einmal 4,3 Prozent mehr als im Rekordjahr 2020. Immer mehr jüngere Menschen und Neueinsteiger interessieren sich für Urlaub mit dem Wohnmobil, beobachten die Trendforscher. Wer mit einem Urlaub in einem fahrenden Feriendomizil liebäugelt, sollte allerdings zuvor einen Blick auf seinen Führerschein werfen, erinnert Marcellus Kaup von TÜV SÜD: „Einen speziellen Wohnmobilmführerschein gibt es zwar nicht, wohl aber exakte Bestimmungen, mit welchem Führerschein welche Art von Wohnmobil bewegt werden darf.“

„Die Lizenz zur Ferienfahrt hängt von drei Faktoren ab“, erläutert Marcellus Kaup: „Erstens vom Gewicht des Reisefahrzeugs. Zweitens von der vorliegenden Fahrerlaubnis und dem Datum, an dem sie erteilt wurde. Liegt das zulässige Gesamtgewicht (zGG) des Wohnmobils bei weniger als 3,5 Tonnen (die Angabe findet sich in der Zulassungsbescheinigung I in Zeile F.1, im Fahrzeugschein unter Punkt 15), ist die Frage nach der passenden Fahrerlaubnis rasch geklärt. Für solche Fahrzeuge reicht ein Führerschein der Klasse B, unabhängig davon, wann dieser erworben wurde.“

Für Wohnmobile mit mehr als 3,5 Tonnen Gesamtgewicht wird die Frage nach dem Führerschein komplizierter, denn nun ist das Jahr entscheidend, in dem die Fahrerlaubnis ausgestellt wurde. „Wer die Fahrerlaubnis nach 1999 erhalten hat, benötigt für ein Wohnmobil mit mehr als 3,5 Tonnen Gesamtgewicht einen Lkw-Führerschein der Klasse C1. Mit dieser Fahrerlaubnis dürfen Reisemobile mit bis zu 7,5 Tonnen plus einem Anhänger mit bis zu 750 Kilogramm Gesamtgewicht bewegt werden“, so der TÜV SÜD-Fachmann. Wer ein Gespann, also Wohnmobil samt Anhänger, steuern möchte, dessen Gesamtgewicht unter 4,25 Tonnen liegt, für den reicht der Erweiterungsführerschein B96. Diese Fahrerlaubnis bekommt man nach einem eintägigen Kurs in einer Fahrschule samt einem Theorie- und einem Praxisteil. Eine Fahrprüfung muss dabei nicht abgelegt werden.

Wurde die Fahrerlaubnis vor 1999 erworben, ist man fein raus, denn dann besitzt man einen Führerschein der ehemaligen Klasse 3. Mit dem dürfen Fahrzeuge mit einem zulässigen Gesamtgewicht bis zu 7,5 Tonnen gefahren werden. Zudem dürfen mit diesem Führerschein Gespanne (Wohnmobil plus Wohnwagen oder Anhänger) mit einem Gesamtgewicht bis zu 18,75 Tonnen gefahren werden. Diese Regelung greift aber nur, wenn der Fahrer maximal 50 Jahre alt ist. **Wichtig ist, dass bei der Umstellung eines derartigen Führerscheins die Schlüsselzahl CE79 in Spalte 12 zur Klasse CE eingetragen wird**, ergänzt der TÜV SÜD-Fachmann seine Übersicht über das Regelwerk.

TÜV SÜD ■

Klima-Service komplett

Bevor es zur Klimakatastrophe kommt und Sie Ihr Auto als Muffkiste, Schwitzkasten oder Eisfach empfinden, kommen Sie einfach bei uns vorbei!!!

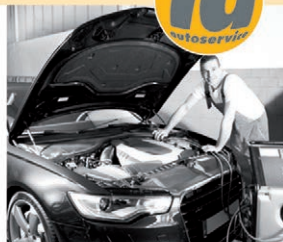

AUTO KÖHLER
Ihr Kfz.-Meisterbetrieb

Spitze rund um's Auto

Spielhagenstraße 10
90455 Nbg./Kornburg
Tel. 09129/80 88
Fax 09129/264 79
g.mahler@autokoehler.net
www.autokoehler.go1a.de

Tourismusverband Franken e.V.

Neue Tagestouren-Tipps

Buchtipps

Mit dem Rad durch die Fränkische Schweiz

Neun Familientouren und eine Brauereitour durch eine traumhafte Landschaft vereint die neue Broschüre „Radfahren Tagestouren“ für die Fränkische Schweiz. Der aktualisierte Prospekt mit neuem Erscheinungsbild stellt die Routen, die zwischen 22 und 102 Kilometern lang sind, umfassend vor. Zur großen Übersichtskarte gesellt sich zu jeder Tour eine extra Karte mit dem jeweiligen Streckenverlauf. Auch ein Höhenprofil ist angegeben. Das erleichtert die Auswahl der persönlichen Wohlühlstrecke. Parkmöglichkeiten, Sehenswürdigkeiten und natürlich auch Einkehrmöglichkeiten machen die Informationen komplett. Den neuen Fahrradtouren-Guide gibt es **kostenfrei** im Shop der Tourismuszentrale Fränkische Schweiz oder in den örtlichen Tourist-Infos. www.fraenkische-schweiz.com

Jörg Hentschel, Presse- und Öffentlichkeitsarbeit ■

AUTO-MIETSAM

GmbH & Co.KG

Kfz MEISTERWERKSTATT

www.auto-mietsam.de

- Achsvermessung
- Bremsenservice
- Unfallinstandsetzung
- Klimaservice
- Kundendienst für PKW/LKW
- Stoßdämpferprüfung

Bewahren Sie auch im Sommer einen kühlen Kopf!

Das geht am besten mit einer funktionierenden Klimaanlage. Denken Sie daran alle 2 Jahre einen Klima-Service durchführen zu lassen!

Dabei kontrollieren wir für Sie:

- Sichtprüfung aller Komponenten sowie Funktions- und Leistungsprüfung
- Dichtigkeitsprüfung und Prüfung Innenraumluftfilter
- Desinfektion des Verdampfers
- Prüfen des Kältemittels

Komplettpreis 49,00 EUR

Preis zzgl. Material (Differenzmenge Kältemittel, ggf. neuer Innenraumfilter) Angebot gilt nur für Anlagen mit Kältemittel R134a

Richtweg 85 · Wendelstein · Tel. 09129 / 27 77 33 Für Sie da: Mo-Do: 7.30-18 • Fr: 7.30-16 • Sa: 8-12 Uhr



TÜV SÜD

Mit Rad und Auto

Längeres Tageslicht und wärmere Temperaturen locken wieder zu Streifzügen mit dem Rad. Rund vier Millionen Bundesbürger haben laut einer Radreiseanalyse des ADFC im vergangenen Jahr einen Radurlaub unternommen. Wer sein Fahrrad hierfür oder aus einem anderen Grund mit dem Auto transportieren möchte, muss sich entscheiden: Entweder wird das Rad auf dem Dach transportiert, im Innenraum oder am Heck.

„Welche Wahl die jeweils beste ist, hängt von Fahrzeug, Fahrrad und den eigenen Vorlieben ab“, schildert Jürgen Leberherz von TÜV SÜD in München seine Erfahrungen. Zumeist steht vor der Autofahrt zum Ausflugsort ein Transport auf dem Autodach oder -heck an. Um sicher ans Ziel zu kommen, müssen vor der Fahrt jedoch einige wichtige Punkte beachtet werden, legt Leberherz Freizeitradlern ans Herz. Allgemein gilt: Vor dem Kauf sollte jedes Trägersystem ausprobiert werden. Ein Heckträger ist prinzipiell leichter zu montieren und zu beladen als ein Dachträger.

Bevor es ans Verstauen geht – egal, ob auf dem Dach oder auf dem Heckträger – muss sichergestellt werden, dass das zulässige Gesamtgewicht des Fahrzeugs nicht überschritten wird. Der Fahrzeugschein oder die Zulassungsbescheinigung Teil 1 enthält die erforderlichen Angaben zu Stützlast, Leergewicht und zulässigem Gesamtgewicht. „Um das herauszufinden, muss das Fahrzeugleergewicht vom zulässigen Gesamtgewicht abgezogen werden.“ Die Differenz darf durch die Passagiere, Gepäck, Fahrradträger und Räder nicht überschritten werden. „Wichtig für den Dachgepäckträger ist die Dachlast“, erinnert Jürgen Leberherz, „diese findet man in der Bedienungsanleitung des Fahrzeugherstellers“. Sollen die Fahrräder am Heck des Fahrzeugs transportiert werden, ist hierbei zusätzlich die zulässige Stützlast zu beachten. Denn: Gerade beim Transport von mehreren schweren E-Bikes kann diese schnell überschritten werden.

Unterwegs lautet die Maxime: Zurückhaltung. Nicht nur der Luftwiderstand erhöht sich, auch das Kurven- und Bremsverhalten des Wagens wird schlechter. Daher plädiert der TÜV SÜD-Fachmann „für ein privates Tempolimit von maximal 130 Kilometer pro Stunde (km/h).“ Zudem empfiehlt sich nach ein paar Kilometern ein kurzer Stopp, um den festen Sitz von Rad und Träger zu kontrollieren. Auch schnelle, ruckartige Fahrmanöver sollten vermieden werden. Beim Rückwärtsfahren oder etwa der Einfahrt in ein Parkhaus muss man einkalkulieren, dass das Auto länger oder höher ist als gewohnt und dass die Parkassistenzsysteme möglicherweise nicht einwandfrei funktionieren.

Bei einer Beförderung per Träger auf einer Anhängerkupplung oder einem tiefliegenden, das Kennzeichen verdeckenden Heckträger, muss ein Wiederholungsnummernschild mit dem amtlichen Kennzeichen des Pkw angebracht werden (Paragraf §10, Absatz 9 der Fahrzeug-Zulassungsverordnung). „Vor der Fahrt ins Ausland sollte man sich unbedingt über die dort geltenden Vorschriften informieren“, empfiehlt Leberherz zudem. In manchen Ländern wie Italien oder Spanien muss die überhängende Ladung beispielsweise mit einer dort gültigen Warntafel gekennzeichnet sein.

Für viele Hecktragesysteme benötigt das Auto eine Anhängerkupplung. Auf dem Kugelkopf wird der Träger befestigt. Darüber hinaus ist eine zusätzliche Beleuchtungsanlage Pflicht, wenn die Originale dadurch verdeckt wird. Das Rad wird zunächst mit dem Rahmen an der Trägerstange fixiert, danach die Reifen mit Schlaufen festgezurt. Schließlich das Fahrrad zusätzlich mit einem Kabelschloss sichern und Anbauteile wie Luftpumpe, Akku oder Transportkörbe entfernen. Wichtig: Die Räder dürfen seitlich höchstens 40 Zentimeter über die Schlussleuchte hinausragen, die maximale Breite beträgt 2,55 Meter.

Für den Transport mit einem Dachgepäckträger ist eine Dachreling oder ein vom Autohersteller empfohlenes Trägersystem nötig. Rad und Träger dürfen dabei die zulässige Dachlast nicht überschreiten. Tipp: Eine Decke schützt das Fahrzeugdach während der Montage vor Kratzern. Die Bauteile müssen fest am Auto angebracht sein, die Fahrräder so verzurt, dass sie dem Fahrtwind standhalten.



„Wer einen Gepäckträger einsetzen möchte, sollte auf Produkte namhafter Hersteller zurückgreifen und auch auf das GS-Zeichen achten“, legt der TÜV SÜD-Fachmann Velo-Ausflüglern ans Herz. Das GS-Zeichen sagt aus, dass alle sicherheitstechnischen Anforderungen des Gepäckträgers geprüft worden sind. Das betrifft die Beständigkeit des Materials, den Ausschluss von Schadstoffen, aber ebenso die Vollständigkeit der Bedienungsanleitung und dauerhaft lesbare Kennzeichnungen. Im Gegensatz zu ungeprüfter Ware kann der Käufer sicher sein, dass sich keine Quetsch- und Scherstellen am Produkt befinden. „Das ist gerade bei der Montage der oft ausladenden Bauteile wichtig“, schildert Leberherz seine Erfahrungen.

TÜV SÜD ■

Sommer
Ferien!

Vom 15. bis 26.08.2022
machen wir Sommerurlaub.

Ihre Edda Binder

DR. EDDA BINDER
Die Zahnärztin.



Waldorfschulverein Wendelstein e.V.

„Diese Schule wird uns vermissen“

Rauschendes Fest zum 20. Abitur an der Freien Waldorfschule Wendelstein

Erstmals wieder in Anwesenheit vieler Gäste und Ehrengäste erhielten 26 Abiturientinnen und Abiturienten im wunderschön geschmückten Festsaal der Wendelsteiner Waldorfschule ihre Reifezeugnisse. Lana Hampel konnte sich über die Traumnote 1,0 besonders freuen.

Unter der souveränen Leitung von Volker Felgenhauer eröffnete das Schulorchester mit „Time“, einer Filmmusik aus „Inception“ von Hans Zimmer, mit zarten und kraftvollen Klängen die Feier.

Schulleiter Gerhard Gauer betonte die gute, wertschätzende Zusammenarbeit der beiden Abschlussklassen mit ganz unterschiedlichem Werdegang: die 13a eine dynamische Waldorfklasse vom Kindergarten bis zum Abitur mit viel Selbstbewusstsein; die 13b eine Quereinsteigerklasse mit Schulvorerfahrungen, die dazu führten, die Angebote der Waldorfschule besonders schätzen zu können. Nach seinen Glückwünschen dankte der langjährige Schulleiter den Eltern für die hervorragende Begleitung und das Ausrichten des rauschenden Festes mit einem „Chapeau“, wie es sich für einen Französischlehrer gehört.

Landrat Herbert Eckstein blickte als Ehrengast humorvoll auf seine eigene Schulzeit ohne „Wischkästchen“ zurück. Manches konnte im Verborgenen, ohne digitale Überwachung durch besorgte Eltern, leichter ausprobiert werden als heute. „Ausprobieren müssen junge Leute!“, schmunzelte er. „Wir stehen nun vor besonders großen Herausforderungen in allen Lebensbereichen. Veränderung ist angesagt“, meinte der gut gelaunte Landrat und fügte hinzu: „Das ist Aufgabe der neuen Generation!“

Der Wendelsteiner Bürgermeister Werner Langhans wies darauf hin, dass nur ein Viertel der Waldorfschüler aus Wendelstein kommt und betonte, dass die Waldorfschule dennoch geschätzter Teil der Schullandschaft hier sei. „Sie haben unter schwierigen Bedingungen große Herausforderungen gemeistert“, lobte er anerkennend die jungen Damen und Herren. Das Abitur verglich er mit einem „Führerschein fürs Leben“. Im Gegensatz zum echten Führerschein könne das Abitur jedoch niemandem abgenommen werden. Er wünschte den Absolventen „Allzeit gute Fahrt!“

Nach einem meisterhaft musizierten Violinbeitrag von Clara Arrantes (13a) blickte Sigrid Fehn, Schulleiterin vom Gymnasium Hilpoltstein, auf den gemeinsam gegangenen Weg zurück und konstatierte, dass wohl alle voneinander gelernt hätten. Sie und ihre Kollegen hatten die Zusatzaufgabe, die Prüfungen der Waldorfschüler zu überwachen und zu begleiten. An der jetzt erreichten Weggabelung könne nun jeder Mut zu seinem eigenen Weg zeigen und den über Jahre entwickelten eigenen Kompass zum Einsatz bringen, resümierte Sigrid Fehn und beglückwünschte die Wendelsteiner Absolventen zur bestandenen Reifeprüfung.

Oberstufenkordinatorin Sylvia Ballwießer gratulierte ihren Schützlingen von Herzen mit einem Zitat von Goethe: „Auch aus Steinen, die einem in den Weg gelegt werden, kann man etwas Schönes bauen.“ Sie fügte hinzu, dass die Abiturientinnen und Abiturienten es tatsächlich geschafft haben, aus all den Steinen, die ihnen in den letzten Jahren in den Weg gelegt wurden, etwas Schönes zu bauen – das Abitur, einen weiteren Teil ihrer Zukunft. Ein besonders großer Brocken war die Corona-Pandemie, eine Zeit der Unsicherheit, der offenen Fragen, des Ausharrens und Durchhaltens.

Am Ende galt es einen Steinhaufen von acht Prüfungen (vier zentrale und vier interne Prüfungen) unter der Aufsicht fremder Kolleg*innen und in fremden Räumen zu bewältigen. An acht Prüfungstagen musste das Gelernte abrufbar sein; Vorleistungen konnten nicht eingebracht werden. Diese Erschwernis für Schülerinnen und Schüler einer Waldorfschule in Bayern als genehmigter Ersatzschule hinderte Lana Hampel nicht an



Im 20. Abiturjahrgang der Freien Waldorfschule Wendelstein haben 26 Schülerinnen und Schüler ihre Reifezeugnisse erhalten, darunter eines mit der Note 1,0

ihrem Schnitt von 1,0; auch für die anderen mit einem Gesamtschnitt von 2,3 gilt: Wer diesen „Steinhaufen“ überwunden hat, ist gerüstet für die Herausforderungen des Lebens.

Nach dem Erhalt der Reifezeugnisse und einer weiteren beschwingten Musikeinlage durch Clara blickten Schülervertreter*innen humorvoll und ernst auf ihre Waldorfschulzeit mit Höhen und Tiefen, Highlights wie Klassenfahrten und Praktika und unvergesslichen Klassenspielen zurück. Während Amélie Benkert von der 13a hervorhob, wie stark der Klassenzusammenhalt und das stille Vertrauen in die Lehrer waren, betonte Inka Scheller von der 13b die Bedeutung der vielen künstlerisch-praktischen Fächer für sie und ihre Mitschüler. Sehr herzlich und stilvoll bedankten sich die frischgebackenen Abiturienten mit Blumen und kleinen Geschenken bei ihren Oberstufenlehrern. Ein erheiterndes Video endete mit dem selbstbewussten Fazit: „Diese Schule wird uns vermissen!“

Monika Wachsmuth und Inge Fink leiteten als Elternvertreterinnen mit bemerkenswerten Beiträgen zu einer gelungenen Abschiedsvorstellung der Eltern mit Rezitation und Waldorf-Rap ein. Beide bedauerten, was alles in den letzten Jahren durch Corona komplett ausfallen musste. Als Eltern erlebten sie die Gefühlsachterbahn der jungen Menschen während der dramatischen Pandemiezeit daheim hautnah mit. Sie dankten den Lehrern von Herzen für ihren Einsatz in den unterschiedlichsten Rollen als Welterklärer, Online-Profi, Benimmtrainer, Zirkusdompateur, Mediator, Zeitmanager, Ersatzeltern.

Die Schicksalsgemeinschaften mit Schülern, Eltern und Lehrern hatten große Belastungsproben zu bestehen, doch die langjährige Erziehungspartnerschaft und das Bemühen um eine gute Gesprächskultur bewährten sich. Die Eltern dankten schließlich auch ihren Kindern dafür, dass sie sich immer wieder auf die Waldorfpädagoik eingelassen haben, auch wenn manchmal Zweifel und Unverständnis aufkamen. „Danke, dass ihr diesen Weg bis zu Ende gegangen seid und uns Eltern und den Lehrern vertraut habt!“, sagte Monika Wachsmuth abschließend.

Wahre Augenweiden waren die diversen Buffets mit pikanten und süßen Köstlichkeiten, an denen sich die Feiernden nun stärken konnten. An festlich und liebevoll gedeckten Tischen unter freiem Himmel gab es Gelegenheit zum Austausch von Erinnerungen und Zukunftsplänen. Die Band der Karl-König-Schule untermalte die heitere Feierstimmung mit beschwingten Melodien. Ein unvergesslicher Tag!

Kindermusiktag in Georgensgmünd

Klassische Musik ist schwere Musik – von wegen: Mit großer Freude, andauernder Konzentration und auch einer gewissen Leichtigkeit nahmen die Buben und Mädchen die Werkstücke klassischer Komponisten mit Singen, Begleitung mit verschiedenen Rhythmusinstrumenten und Tanzen beim Kindermusiktag auf, die der Volkschor Georgensgmünd unter der Leitung von Ruth Schauer in den Pfingstferien durchgeführt hat.

„Classic Hits for Kids – Hört und seht, wir machen heut Musik“ war das Motto für den Kindermusiktag, und fünfzehn Buben und Mädchen im Alter von sechs bis elf Jahren waren der Einladung gefolgt. Ermöglicht wurde die Veranstaltung auch durch die Förderprojekte vom Bundesfamilienministerium für Familien, Senioren, Frauen und Jugend; AUFHOLPAKET, das Förderprogramm für Kinder, Jugend und Familien; deutsche Kinder- und Jugendstiftung; und AUF!leben.

Der erfahrenen Musikpädagogin Ruth Schauer gelang es mit ihrer Dynamik und Impulsivität und auch präziser Planung mit viel Abwechslung die Aufmerksamkeit der Kinder den ganzen Tag hoch zu halten. Und da gibt es ja auch wirklich „Classic Hits for Kids“, wenn man sie nur ausgräbt und mit erzählender Untermalung weiter gibt. Und schließlich stand für jedes Kind ein passendes Rhythmusinstrument zum Mitmachen bereit. Da findet sich eine Improvisation zur „Kleinen Nachtmusik“ mit: „Seht und hört, heut machen wir Musik“ von W. A. Mozart, dem Wolferl, da wurde auch nicht der Hinweis auf dessen manchmal deftige Ausdrucksweise ausgespart wie bei „Bona nox! Bist a rechta Ox“. Zur damaligen Zeit war Mozart vergleichbar mit den heutigen Popmusikern.

Beim türkischen Marsch alla turca konnte forte und piano geübt werden. Und was hat Josef Haydn mit der deutschen Nationalmannschaft zu tun? Lösung: die deutsche Nationalhymne, ursprünglich ein Geburtstagsstück für Kaiser Josef. Beeindruckend dann die ersten Takte der Sinfonie mit dem aufweckenden Paukenschlag. Schon aus dem Stegreif gelang der Beginn der Europahymne „Freude schöner Götterfunken“ aus der 9. Sinfonie von Beethoven. Barockmusik mit Tanz war ein weiterer Programmpunkt, da gab es einen Tanz zusammen mit der Wassermusik von Georg Friedrich Händel einzuüben.

Mit Béla Bartoks Kinderlied „Tulpe, Nelke, Hyazinth“ wurde von Ruth Schauer der ungarische Komponist aus dem 20. Jahrhundert vorgestellt.



Zum Schluss kam das Highlight: Mit einem halbstündigen Konzert konnten die Kinder ihren Eltern und Großeltern darbieten, was sie an diesem Tag gelernt hatten, eindrucksvoll dabei noch die große Konzentration.

Am Ende galt auch der Dank an Ruth Schauer und an die Organisatorinnen und Betreuerinnen Gudrun Hofer, Ilse Hoffinger und Erika Übelhör, denn die Kinder mussten ja auch mit Getränken und Essen versorgt und in den Pausen betreut werden.

Tanja King, 2. Schriftführer ■



**MUSIKZENTRUM
SCHURICHT
WENDELSTEIN**



Unterricht in allen gängigen Instrumenten

Neue Kurse im September:
Jetzt informieren!

Wir wünschen eine erholsame Ferienzeit!

Musikzentrum Schuricht

Sperbersloher Str. 11
90530 Wendelstein

T 09129 9062 851

mail@musikzentrum-schuricht.de

www.musikzentrum-schuricht.de

Buchhandlung am Sägerhof

Neue Cover für eure Lieblingsbücher

Habt ihr euch auch schon öfter über ein Buchcover geärgert? Zu bunt, zu fade, passt einfach nicht zum Inhalt? Dann habt ihr jetzt die Gelegenheit es besser zu machen!

Malt ein neues Cover (Umschlagbild) für euer Lieblingsbuch. Bei der Wahl der Mittel habt ihr völlig freie Hand. Buntstifte, Wasserfarben, alles ist erlaubt, Hauptsache selbstgemalt. Gebt euer Bild (Größe Din A4) bei uns im Laden ab. Der letzte Tag dafür ist der 5. August 2022.

Bitte schreibt auf einen separaten Zettel euren Namen, Alter und wie wir euch erreichen können, entweder Telefonnummer oder Mailadresse. Natürlich werden die Kontaktdaten nicht veröffentlicht. Die Bilder werden nummeriert und hängen in den Ferien vom 8.8. bis 28.8.22 bei uns im großen Schaufenster. Jeder der sie sieht, darf abstimmen welches Bild ihm am besten gefällt. Dazu entweder eine Mail mit dem Betreff „Cover-Aktion“ an info@schwanbuch.de senden oder einen Zettel mit der Bildnummer in den Briefkasten des Ladens.

Pro 10 Teilnehmer gibt es einen Preis zu gewinnen, u.a. Armbänder, Pokemonkarten oder Bücher. Je mehr von euch mitmachen, desto mehr Preise gibt es auch. Welchen Preis man am Ende bekommt darf sich jeder Gewinner selbst aussuchen.

📌 **Abgabeschluss:** 5. August 2022 **Preisverleihung:** 17. September 2022
Ort: Buchhandlung am Sägerhof, Alte Straße 11, 90596 Schwanstetten

Philipp Röstel ■

Schwanbuch
Buchhandlung am Sägerhof

Öffnungszeiten:
Mo - Sa 9⁰⁰ Uhr - 12³⁰ Uhr
Mo - Fr 14³⁰ Uhr - 18⁰⁰ Uhr
Mittwoch Nachmittag geöffnet

☎ 09170 / 94 77 66
✉ info@schwanbuch.de
📞 0176 / 42 96 32 24

Blühstreifen an der Grundschule

Naturschutz im Alltag der Schülerinnen und Schüler



Das Bewusstsein für Natur- und Umweltschutz wird in Wendelstein schon von den Kleinsten geübt. Die Klasse 1a der Grundschule Wendelstein mit ihrer Lehrerin Frau Goller kümmert sich liebevoll um einen Blühstreifen im Pausenhof. Das Beet wurde gemeinsam vorbereitet. Dann wurden die Blühsamen eingesät, die die Klasse von der Marktgemeinde Wendelstein geschenkt bekommen hat. Bürgermeister Werner Langhans lobte bei einer kleinen „Einweihungsfeier“ das Engagement der Schülerinnen und Schüler, die sich um ihren Blühstreifen kümmern. Rektorin Ulrike Eurich freut sich, dass die Grundschule Wendelstein auch eine Bienen AG hat. Die Grundschüler bauten in Kooperation mit dem Kinder- und Jugendbüro bereits Insektenhotels.

Katharina Polster, Bürgermeisteramt ■

Jetzt anmelden!

Mit unserem Sommerkurs Wissenslücken schließen!

Kostenlose Beratung: 09128-19418

* 1 Ferienkurs = 10 Unterrichtsstunden (5 x 90 Min. oder gleichwertig). Bei Buchung eines Laufzeitvertrages mit einer Mindestlaufzeit von 12 Monaten erfolgt eine Gegenverrechnung mit der Kursgebühr. Gültig nur für Neukunden. Einmalig buchbar in den Sommerferien 2022. Nur in teilnehmenden Standorten. Nicht gültig in Verbindung mit anderen Aktionen, Angeboten, Coupons oder Rabatten.

Schülerhilfe!
Das Original. Seit 1974.

10 Stunden für 99€ oder gratis!

Feucht • Hauptstraße 1 • Tel. 09128-19418
www.schuelerhilfe.de/feucht

Ancole

Sinn für Kreatives

Schultütenbasteln bei Ancolè

Wir haben jegliches Material und KnowHow für die schönsten und individuellsten Schultüten der Welt!

Buchten Sie einfach einen Termin und basteln Ihre Schultüte direkt bei uns.

Einige Inspirationen finden Sie unter www.meier-magazin.de/ancole

Höllgasse 3 • 91126 Schwabach • Telefon: 09122 / 88 74 28
Mo. bis Fr. 10 – 18 Uhr • Samstag 10 – 13 Uhr • www.ancole.de

Malwettbewerb des Museumsvereins

Nach zwei Jahren Pause hat der Museumsverein wieder einen Malwettbewerb mit Kindern der 3. und 4. Klassen der Grundschule Schwanstetten veranstaltet. 100 Arbeiten wurden abgegeben. 12 Bilder wurden ausgewählt und mit Preisen belohnt.

Thema war diesmal „50 Jahre Schule in Schwanstetten“. Unsere jetzige Grundschule wurde nämlich im Dezember 1971 eingeweiht und feierte im letzten Jahr Geburtstag. Wegen „Corona“ wurde die Geburtstagsfeier verlegt und mit dem Schulfest am 1. Juli 2022 begangen. An diesem Tag fand auch die Preisverleihung für den Malwettbewerb statt.



1. Preis: Maria Dykschak, Klasse 4a
2. Preis: Sophie Lanitz, Klasse 4a
3. Preis: Hannah Rothlauf, Klasse 4a

Die weiteren Preisträger waren:

Helena Gebattel, Kl. 4a, Sina Richter, Kl. 3a, Jana Niebelschütz, Kl. 3a, Ana Barbura, Kl. 4a, Maja Söllner, Kl. 4a, Leonhard Hader, Kl. 3a, Mira Schliebener, Kl. 3b, Noah Borowsky, Kl. 4a und Kian Simsek, Kl. 3a.

Als Preise gab es für die 3 ausgezeichneten Bilder Malblöcke, Pinsel und für alle Preisträger mit Wasser vermalbare Aquarellstifte.

Brigitte Geiß, Vorsitzende ■

Markt Wendelstein

Kleidertreff – Spenden-Ausgabestelle in der Waldhalle

Im September ist Schulanfang. Viele Kinder kommen in die erste Klasse. Benötigt werden Schulranzen, Sportbeutel, Sportschuhe, gefüllte Federmäppchen und Schultüten. Eine gefüllte Schultüte lässt Kinderaugen strahlen – wer erinnert sich an den ersten Schultag?

Für Spenden wie Kinder- und Jugendfahrräder, Küchenutensilien, Geschirr, Vorhänge, Betten, Hygieneartikel, Musikinstrumente wie Flöten, Kinderbücher, Spielsachen für innen und außen und vieles mehr sind wir den Spendern sehr dankbar. Sperrgitter für Treppen (Kleinkinderschutz) Teppiche bis 2m, Klappstühle dürfen Sie gerne zu uns bringen. Vielleicht nutzen Sie die Urlaubszeit, um Keller, Dachboden oder Garage zu durchforsten und finden nützliche Sachen! Die gespendeten und weitervermittelten Fahrräder geben Kindern und Erwachsenen Mobilität und schenken ein kleines Gefühl von Freiheit.

Ausgabe und Annahme:

Montag – понеділок	17.00 bis 19:00 Uhr
Mittwoch – середа	17:00 bis 19:00Uhr
Freitag geschlossen п'ятниця ЗАЧИНЕНО	
Samstag – субота	10:00 bis 12:00 Uhr.

Wo: Waldhalle, Wendelstein, OT Großschwarzenlohe, Erlenstr.3

*Wir danken allen Bürger*innen für ihre Hilfsbereitschaft und dem Markt Wendelstein für die vielfältige Unterstützung.*

*Elvira Kühnlein; Umweltbeauftragte Markt Wendelstein
Doris Neugebauer; Partnerschaftsbeauftragte Markt Wendelstein*

Elvira Kühnlein ■

Stadt Schwabach

Kunterbuntes PICK-Ferienprogramm

Anmeldung erstmals auch online möglich

Schnuppertauchen, Waldtheater, Graffiti, eine Reise ins Mittelalter oder einmal als Bürgermeisterin die Stadt leiten? Das geht mit dem PICK-Sommerferienprogramm der Kommunalen Jugendarbeit, das für die Zeit von 31. Juli bis 11. September viele tolle Aktivitäten für Kinder ab 6 Jahren bereit hält. Nach den Ferien können Mädchen und junge Frauen als besonderes Highlight am 11. Oktober den Stuhl des Oberbürgermeisters übernehmen und die Stadt einmal nach ihren Vorstellungen leiten. Das komplette Programm findet sich auf www.schwabach.de/pick-sommer und im Büro der Kommunalen Jugendarbeit in der Eisentrautstraße 2. Erstmals ist eine Kursanmeldung auch online ebenfalls über www.schwabach.de/pick-sommer möglich. Natürlich kann man sich aber auch per E-Mail an kommunale-jugendarbeit@schwabach.de mit dem entsprechenden PDF-Formular anmelden.

Jürgen Ramspeck, Pressesprecher ■

Das Zuhause als endlose Datenquelle

Die Kolumne »Allmächt – scho wieder Datenschutz!« von Datenschutz Prinz.

Gerade in der Pandemiezeit haben die eigenen vier Wände für viele Menschen einen neuen Stellenwert bekommen. Die Ansprüche an das eigene Wohnumfeld und -feeling sind gestiegen.

Um sich die Arbeiten im Haushalt zu vereinfachen und das eigene Zuhause komfortabler zu gestalten, werden derzeit viele technische Haushaltshelfer eingesetzt. Der Rasenmäherroboter sorgt für das perfekte Grün im Garten. Für die Reinlichkeit im Inneren kommt ein Staubsaugerroboter zum Einsatz und das intelligente Smart Home System ist zum Beispiel für eine angenehme Raumtemperatur und Beleuchtung verantwortlich. In den meisten Fällen lassen sich die Geräte ganz einfach via Handy-App von unterwegs aus steuern. Über den persönlichen Account-Bereich der App hat der Nutzer Zugriff auf alle gewünschten Funktionen. Zur Anmeldung ist meist der Name und die E-Mail-Adresse des Nutzers erforderlich. Die Zuordnung des Geräts und die persönlichen Geräteeinstellungen erfolgen dann nach erfolgreicher Registrierung. Für den Vorgang genügen wenige Klicks. Was jedoch oft nicht beachtet wird, ist, dass man bei manchen Anbietern für die Nutzung der gewünschten Funktionen nicht nur die oben genannten Daten angeben muss. Die Anwendung fordert gleichzeitig auch weitreichende Zugriffe auf das eigene Handy. Die App eines Rasenroboters verlangt Zugriff auf die Standortdaten des Handys des Nutzers. Ein Smart-Home-System will zur Temperaturkontrolle die Kontakte auf dem Handy herunterladen. Es werden Daten erhoben, die mit der eigentlichen Funktion in keinem direkten Zusammenhang stehen.



„Unsere Mission ist es, dem Datenschutz-Schreckgespenst das positive Auftreten zu verpassen, das es auch tatsächlich inne hat.“

Der Hintergrund der Erhebung wird dem Nutzer nicht immer nachvollziehbar dargestellt. Eine Erstellung von Nutzerprofilen im Hintergrund oder eine Weiterleitung der Daten an andere Unternehmen kann nicht immer ausgeschlossen werden. Ein Ablehnen dieses Zugriffs kann zur Folge haben, dass die App nicht genutzt werden kann.

Ein weiterer kritischer Punkt ist, dass manche Anbieter ihre App nicht als geschlossenes System anbieten. Das bedeutet, dass die Anwendung und die Daten nicht lokal auf dem Handy des Nutzers gespeichert werden, sondern auf einem zentralen Server. Der Anbieter

und alle von ihm genutzten Drittanbieter haben Zugriff auf die jeweiligen Daten. Eine bessere Alternative wäre es auf Anbieter zurückzugreifen, die geschlossene Systeme anbieten. Hier werden keine Daten an Dritte übermittelt.

Personenbezogene Daten sind in unserer digitalen Welt ein Grundpfeiler des wirtschaftlichen Handelns geworden.

Sie haben Fragen oder möchten unsere Kolumne mitgestalten? Senden Sie uns gerne Themenvorschläge zu. Wir freuen uns auf Sie. Ihr Datenschutz ist unser PRINZIP!

A. Lustig, Datenschutzberaterin ■



Ihr Datenschutz
ist unser
PRINZIP





**DATENSCHUTZ
PRINZ**

www.datenschutz-prinz.de

Datenschutz Prinz GmbH
Telefon: 091 22 / 6 93 73 02, E-Mail: info@datenschutz-prinz.de

Landratsamt Roth

Auf Entdeckertour im Landkreis Roth

Neun Radtouren zum Landkreisjubiläum

Anlässlich seines 50. Jubiläums geht es mit dem Motto „Den Landkreis mit dem Fahrrad entdecken“ in die schönsten Ecken der Region. Die neun gestalteten Jubiläumstouren führen auf insgesamt 600 Kilometern mit neun unterschiedlichen Routen in jede der 16 Kommunen im Landkreis, die neunte Mehrtages-Tour verbindet an den Landkreisgrenzen entlang die Vielfalt der unterschiedlichen Regionen.



Weitere Infos und Kartenset:
Landratsamt Roth
Kultur & Tourismus
Tel. 09171 81-1329
info@urlaub-roth.de
www.urlaub-roth.de



Die Jubiläumstouren führen durch die 16 Gemeinden und in alle Ecken des Landkreises, vom Rothsee bis zum Brombachsee, durch den Reichswald, auf die Jurahöhen, ins Schwabachtal oder entlang des Ludwig-Donau-Main-Kanals. Auf acht Tagestouren von 33 bis 64 km Länge werden die vielfältigen Landschaften des Landkreises im Fränkischen Seenland und im Naturpark Altmühltal erschlossen.

Die Tour „Stadt, Land Schloss“ zum Beispiel startet in Roth und führt auf 45 km nach Rednitzhembach, vorbei am Heidenberg nach Kühedorf, von Büchenbach durchs Aurachtal nach Abenberg und von dort entlang des Fränkischen WasserRadweges zurück zum Ausgangspunkt. Auf der „Zwei Kanäle Tour“ begleitet die Radler sowohl der historische Ludwigs-Kanal als auch der Main-Donau-Kanal. Und die Fahrt in den „Wilden Westen“ bringt die Radler in die Region rund um Spalt, Wassermungenau und Abenberg.

Jubiläumstouren – neun Tourenvorschläge zum 50. Geburtstag

2022 feiert der Landkreis Roth sein 50-jähriges Bestehen. Eine gute Gelegenheit, um die ganze Vielfalt der Landschaften zwischen Schwabachtal, Reichswald, Rothsee, Jura und Brombachsee mit dem Fahrrad zu entdecken. Zum Landkreisjubiläum wurden neun Tourenvorschläge kreiert, die alle Städte, Märkte und Gemeinden verbinden und interessierte Radler zu den landschaftlichen, touristischen und kulinarischen Höhepunkten der Region führen. Darunter auch eine große Jubiläums-Runde, die den gesamten Landkreis entlang seiner Grenzen umschließt, von der Nürnberger Stadtgrenze im Norden bis in den Naturpark Altmühltal im Süden.

Von „Stadt, Land, Schloss“ bis „Wilder Westen“

Bereits im Frühjahr waren 50 Testteams auf den Strecken unterwegs, um die Touren auf Herz und Nieren zu prüfen. Viele der Anregungen sind in die endgültige Planung eingeflossen, so dass die Tourenvorschläge jetzt von allen Fahrradbegeisterten unter die Räder genommen werden können.

Highlight ist der neunte Tourenvorschlag „RH hoch 2“, der auf 215 km und 2000 Höhenmetern einmal rund herum den Landkreisgrenzen folgt – ideal, um an einem Wochenende die ganze Vielfalt des Landkreises Roth zu erleben.

Auf allen Touren laden unterwegs viele Sehenswürdigkeiten zum Besuch und Gaststätten zur Einkehr ein.

📄 Infomaterial beim Landratsamt

Zu den neuen Jubiläumstouren hat der Landkreis Roth ein Set mit 9 Tourenkarten herausgegeben, das im Landratsamt und bei den Tourist-Informationen im Landkreis kostenlos erhältlich ist:

Landratsamt Roth,
Kultur und Tourismus,
Tel. 09171 81 1329

tourismus@landratsamt-roth.de

Alle Infos zu den Touren auch unter
www.landratsamt-roth.de/jubilaeumstouren

Stefanie Ryschka,
Kultur und Tourismus ■

Radtour der Volkshochschule

Auf den Spuren der Mühlen- und Industriegeschichte

Im Rahmen der Volkshochschule Wendelstein radelten 15 Teilnehmer den Radweg „Mühlen & Industrie“.

Bei bestem Sommerwetter führte Radguide Roland Sorgenfrei die Radler von Röthenbach über Wendelstein nach Sorg. Dort erwartete die Gruppe ein historischer Vortrag von Dr. Jörg Ruthrof über das Industriedorf Sorg. Über Raubersried ging es weiter nach Furth und Schwand. An Obermühle informierte Alfred J. Köhl über die Schwander Mühlengeschichte. Weiter ging es Richtung Rednitzhembach. An der Oberfichtenmühle begrüßte Dr. Klaus Nopitsch die Radler und erklärte die baulichen Besonderheiten. Am Kanuverleih in Rednitzhembach stärkte sich die Gruppe mit Getränken und fuhr dann weiter über Neuses und Königshammer nach Wendelstein. Am Badhausplatz erzählte Dr. Jörg Ruthrof anschaulich von Wendelsteins Lokalbahn und Kanalhafen. Nach gut 40 Kilometer Radwanderung fuhren die Teilnehmer begeistert nach Hause.

- ▶ Die Radtour findet am 18. September 2022 im Rahmen der VHS Wendelstein nochmals statt. Ab 1. September sind Anmeldungen möglich.

Tipp: Der Flyer mit Karte ist in den Rathäusern in Wendelstein, Schwanstetten und Rednitzhembach kostenfrei erhältlich.

📍 Weitere Infos z.B. gpx-Track unter www.muehlen-industrie.de; Kontakt: info@muehlen-industrie.de

Katharina Polster ■

Nürnberg · Schwabach · Roth · Wendelstein · Feucht · Altdorf · Weißenburg · und Umgebung



- Stillberatung und Stillvorbereitung
- Präpartale/vorgeburtliche Kolostrumgewinnung
- Laserbehandlung wunder Brustwarzen
- Säuglingspflege
- Trageberatung
- Beikost / Baby-led Weaning
- Milchpumpenverleih (Medela Symphony)

www.stillberatung-fach.de
Handy: 0171 - 2391974



Einfühlsame Beratung · persönlich und individuell · telefonisch und bei Ihnen zu Hause

Privat krankenversichert?

Beitragsanpassung oder zu hohe Beiträge?

Durch Tarifoptimierung sparen wir Ihnen bis zu **60 %** Ihrer Beiträge

Informieren Sie sich kostenlos

d.i.e.makler gmbh

Hauptstraße 55 - 90537 Feucht - Tel. 09128/9251013
info@diemakler.info - www.diemakler.info

Naturheilpraxis für Funktionelle Medizin und Naturheilverfahren

Die Heilpraktikerin Lorraine Mehlhorn trat 2018 in die Fußstapfen ihres Vaters und übernahm seine Naturheilpraxis in Rednitzhembach. Ihr Schwerpunkt liegt bei der Funktionellen Medizin



Heilpraktikerin Lorraine Mehlhorn

Schon als Kind beobachtete ich meinen Vater bei seiner Arbeit. Ich saß auf einem kleinen Stuhl neben ihm, während er arbeitete. Er war studierter Schulmediziner, fand aber mit der Zeit seine Leidenschaft für die Naturheilkunde. Er kombinierte einige alternative Heilverfahren und konzipierte daraus sein eigenes Konzept. Viele Patienten waren ihm sehr dankbar.

Ich fand es sehr interessant, wie er naturheilkundliche Ansätze mit der Schulmedizin verknüpfte. Inspiriert durch sein Behandlungskonzept entschied ich mich, die Praxis einmal zu übernehmen. So begann ich die Ausbildung zur Heilpraktikerin und arbeitete parallel dazu bei meinem Vater.

Es waren große Fußstapfen, in die ich 2018 trat. Aber es hat sich gelohnt, denn es macht mir große Freude, helfen zu können. Dazu gebe ich stets mein Bestmögliches und entwickle mich weiter auf meinem eigenen Weg.

Mein Schwerpunkt liegt bei der Funktionellen Medizin. Sie bietet die Grundlage, um die Vernetzung der verschiedenen Organe und ihrer Krankheitssymptome besser zu verstehen. Der Mensch dabei als Ganzes betrachtet. Hauptziel ist es, Kausalketten zu erörtern, um an die Ursache der Entstehung zu gelangen. Denn dort, wo ein Symptom in Erscheinung tritt, ist meist nur die „Schwachstelle“ des Körpers, aber nicht die Ursache zu finden. Diese liegt in der Regel ganz woanders.

Ein Herzenswunsch von mir ist es, dass Schulmedizin und Naturheilkunde mehr Hand in Hand arbeiten. Ich bin offen für ein harmonisches Miteinander und arbeite gerne mit Ärzten zusammen.

📍 Weitere Informationen zu Naturheilpraxis für Funktionelle Medizin und Naturheilverfahren, Lorraine Mehlhorn, finden Sie unter www.heilpraxis-mehlhorn.de

Lorraine Mehlhorn, Heilpraktikerin ■



Lorraine Mehlhorn

Heilpraktikerin

- Ursachenforschung
- Individueller Behandlungsplan
- Schwerpunkte: Allergien, Hautkrankheiten, Nahrungsmittelunverträglichkeiten



Bahnhofstraße 16A | 91126 Rednitzhembach | Tel. 09122 / 789 72
www.heilpraxis-mehlhorn.de

Vom Urvogel zum bissigen Riesenbaby

Urzeit-Erlebnisse im Naturpark Altmühltal

Er war eigentlich noch ein Baby – aber schon 1,25 Meter groß und ziemlich bissig: „Little Al“ ist der spektakuläre Neuzugang im „Dinosaurier Museum Altmühltal“ bei Denkendorf.

Das Skelett des jüngsten bisher gefundenen Allosauriers ist ein neues Highlight in der Museumshalle. Hier befindet sich der Dino in bester Gesellschaft von „Rocky“, dem halbwüchsigen T. rex, und „Dracula“, dem größten jemals entdeckten Flugsaurier.

Vielen weiteren Dinos begegnet man auf einem Rundweg durch den Wald, wo lebensgroße Rekonstruktionen die Urzeit wieder auferstehen lassen.



Allosaurier im Dinosaurier Museum Altmühltal, Naturpark Altmühltal

Im Naturpark Altmühltal warten außerdem spannende Museen und Steinbrüche für Hobbysammler auf Dino-Fans. Ein Tipp für Familien sind die **Solnhofener Fossilientage (6. und 7. August 2022)**. Mit Schatzsuche für Kinder, einer Fossilien- und Mineralienbörse mit vielen Verkaufständen und der Grillstation „Archaeopteryx“ macht das Museum Solnhofen Lust, die faszinierende Welt der Jurazeit genauer zu erkunden – und das in direkter Nähe zum „Altmühltal-Radweg“.

Weitere Informationen: www.dinopark-bayern.de
www.naturpark-almuehltal.de/veranstaltungskalender

Jörg Hentschel, Presse- und Öffentlichkeitsarbeit ■

Landratsamt Roth

9-Euro-Ticket nutzen und gewinnen

ÖPNV-Landkreis-Rallye im August

Im August lohnt sich der Kauf eines 9-Euro-Tickets doppelt. Günstig den öffentlichen Personennahverkehr (kurz: ÖPNV) im Landkreis Roth nutzen und an der ÖPNV-Rallye teilnehmen und gewinnen.

Der Historische Eisenhammer in Eckersmühlen, die Burg Abenberg oder das Fundreich in Thalmässing: Das sind nur drei Beispiele der facettenreichen Museumslandschaft im Landkreis Roth, die Geschichte zu einem Erlebnis machen, und gut im ÖPNV zu erreichen sind. Sich nach dem Kulturprogramm in den umliegenden Seen abkühlen – auch das ist ohne Auto möglich.



„Wer die Freizeiteinrichtungen im Landkreis Roth mit Bus oder Bahn besucht und dabei ein 9-Euro-Ticket im Gepäck hat, wird belohnt“, motiviert Abteilungsleiterin Kristina Walz vom

Landratsamt Roth. Denn das 9-Euro-Ticket sei zusammen mit dem „abgestempelten Pass zur ÖPNV-Rallye goldwert“.

Der Rallye-Pass ist im Landratsamt und in den Rathäusern erhältlich oder steht zum Download unter www.landkreis-roth.de/news/rallye zur Verfügung. Informationen zu den Museen im Landkreis Roth unter www.museen-roth.de.

Kerstin Schleier, Schul- und Bildungswesen / Nahverkehr ■



Aktuelle Öffnungszeiten

Wir haben **Dienstag bis Samstag** jeweils von **17.30 bis 22.00 Uhr** für Sie geöffnet.

Jeden **ersten Samstag im Monat** ist unser Restaurant für Sie auch **mittags** geöffnet.

Draußen genießen

Bei schönem Wetter ist unsere **Gartenterrasse** für Sie geöffnet.

Betriebsferien

Von 14.08. bis einschließlich 06.09.2022 ist die Zirbelstube geschlossen. **Ab Mittwoch, den 07.09.2022 sind wir wieder für Sie da.**

Zirbelstube Restaurant-Hotel

Friedrich-Overbeck-Straße 1
90455 Nürnberg-Worzeldorf

Tel 09 11 / 99 88 20
Fax 09 11 / 99 88 220

genuss@zirbelstube.com
www.zirbelstube.com

Nachweise sammeln im Rallye-Pass

Um an der Verlosung teilnehmen zu können, ist ein Rallye-Pass nötig. Er schlägt sieben Beispiele mit der dazugehörigen ÖPNV-Verbindung vor. „Sammeln Sie Nachweise für den Rallye-Pass und lassen Sie sich den Eintritt in ein Museum oder die Fahrt im Bus quittieren. Stempel, Unterschrift oder Foto – alles ist als Nachweis erlaubt. Dann wandert der Rallye-Pass in die Lostrommel,“ erklärt Organisator Kerstin Schleier vom Sachgebiet Nahverkehr.

Bei Vorlage von 9-Euro-Ticket (gültig im August) sowie Rallye-Pass mit mindestens drei Nachweisen kann man VGN-Tickets, Gutscheine und vieles mehr gewinnen.

Unsere 5 Zahntipps für den Urlaub

Endlich dürfen wir wieder verreisen!

Für alle, die diesen Sommer ins Ausland fahren oder fliegen möchten, haben wir hilfreiche Tipps zum Thema Urlaub und Zahngesundheit zusammengestellt.

Tipp 1: Reiseapotheke ergänzen

Ergänzen Sie Ihre Reiseapotheke um Medikamente und Artikel für Zahnnotfälle. Dazu gehören beispielsweise Schmerztabletten und gegebenenfalls eine Zahnrettungsbox (siehe Tipp 5). Prothesenträger, die häufig reisen, können sich zudem eine Ersatzprothese anfertigen lassen.

Tipp 2: Rechtzeitig Kontrolltermin vereinbaren

Auch, wenn Sie keine Schmerzen oder andere Zahnprobleme haben: Lassen Sie Ihre Zähne vor dem Urlaub kontrollieren. Bitte denken Sie dabei an eine rechtzeitige Terminvereinbarung, damit eine eventuell nötige Behandlung noch vor der Reise abgeschlossen werden kann.

Tipp 3: Zahnarztbesuch im Urlaub

Informieren Sie sich vorab, wie es um die zahnärztliche Versorgung am Urlaubsziel bestellt ist. Wenn Sie vor Ort einen Zahnarzt aufsuchen, erkundigen Sie sich am besten vor der Behandlung nach den zu erwartenden Kosten. Rechnungen müssen in aller Regel bar gezahlt werden. Die Erstattung durch Ihre Krankenkasse oder -versicherung erfolgt nicht in jedem Fall. Fragen Sie bei Ihrer Kasse bzw. Versicherung nach, wie der Versicherungsschutz in Ihrem Urlaubsland aussieht. Absolut notwendig: Lassen Sie sich vom behandelnden Zahnarzt vor Ort eine Quittung geben (auf Deutsch ausgestellt, zumindest aber auf Englisch).

Tipp 4: Bei Zahnschmerzen im Urlaub

Nehmen Sie bei anhaltenden Schmerzen ein leichtes Schmerzmittel. Verzichten Sie auf Kaffee, Zigaretten, Alkohol und zu viel Wärme (Sonnenbaden), da dies die Beschwerden verstärken kann. Bei Schwellungen helfen kühlende Umschläge.



Tipp 5: Zahnrettungsbox für Unfälle

Ist bei einem Unfall ein Zahn ausgeschlagen worden oder ein Zahnstück abgebrochen, sollten Sie in jedem Fall schnell einen Zahnarzt aufsuchen. Je eher der Zahn wiedereingesetzt bzw. zusammengefügt wird, desto höher sind die Heilungschancen. Fassen Sie einen ausgeschlagenen Zahn nur an der Krone, nicht an der Wurzel an. Sonst könnte die empfindliche Wurzelhaut beschädigt werden. Für die fachgerechte Aufbewahrung bis zum Zahnarztbesuch empfiehlt sich eine Zahnrettungsbox. Die enthaltene Nährlösung verhindert ein Austrocknen und ermöglicht das Überleben der Zellen an der Wurzeloberfläche über mehrere Stunden. Zahnrettungsboxen gibt es in jeder Apotheke.

Wir wünschen Ihnen einen schönen, erholsamen Urlaub!

Praxisteam Dr. Raab & Raab ■

Wir wünschen Ihnen
einen fantastischen
Sommerurlaub!

R

Zahnarztpraxis Dr. Raab & Raab

An der Radrunde 160 | 90455 Nürnberg-Herpersdorf
Telefon 0911 880288 | zahnärzte-raab.de

Naturheilpraxis für osteopathische Biodynamik.

BINETIQ

Unser Therapieangebot

- Osteopathische Biodynamik für Schwangere, Säuglinge, Kinder, Erwachsene und Sportler
- Yoga-Einzelbegleitung und Yoga-Kleingruppen
- Seminare und Workshops zu unterschiedlichen Themen
- Begleitung und Supervision energetischer Selbsterfahrungsprozesse
- Systemische Aufstellungsarbeit (Familien und Organisationen)
- Akasha-Chronik-Readings – live oder online

Frank Lauer, 09122 98 37 436, www.binetiq.de

Wir sind für Sie da, damit Ihre Versorgung gesichert ist!



Anmessen von medizinischen Kompressionsstrümpfen, Handteilen und Ärmeln in Rund- und Flachstrick

Beratung durch geschultes Fachpersonal

Max. 10€ gesetzliche Zuzahlung

Rezeptabrechnung aller Kassen

Hausbesuch nach Verordnung

Reisestrümpfe, Sportstrümpfe, Gesundheitssocken

max.
€10



Angelika Weiß – Rieterstr. 147
Wendelstein/Kleinschwarzenlohe

Tel. 09129 / 29 06 990
www.struempfe-anmessen.de

Verlosung der Hauptpreise für die Familien-Rallye



Wandern
& Radeln
in der Region
und

anderswo

„Mit der Familien-Rallye spielerisch Rednitzhembachs Vielseitigkeit entdecken, stand hinter der Idee im Rahmen zu 50 Jahre Großgemeinde Rednitzhembach“ so 1. Bürgermeister Jürgen Spahl. Bei der Radtour entlang des Radweges Mühlen & Industrie wurden fast alle Gemeindeteile mit einbezogen und jede Familie konnte zeitlich ungebunden und auf eigene Faust die Rednitzhembacher Highlights hautnah erleben. Die Entdeckungstour führt entlang an interessanten Gebäuden, Freizeitanlagen und Sehenswürdigkeiten.



Auf der Entdeckungstour wurden natürlich 16. Fragen gestellt. „Schön, dass bei den Rückmeldungen so viele positive Feedbacks gegeben wurden“, freute sich die Ideengeberin Petra Bauer. Zur Verlosung wurden die sechs Familien, die teilgenommen haben, eingeladen. Die drei glücklichen Gewinner wurden von den anwesenden Kindern gezogen:

1. Preis: Kulinarische Kunstwegführung mit Gabi Weißmantel gewann Familie Lublinski aus Rednitzhembach
2. Preis: Führung Kommunales Kinomuseum durch Jörg Deffner erhielt Familie Polaski aus Rednitzhembach
3. Preis: Gutschein für Kahnfahrt - Kanu oder SUP ging an Familie Roth aus Hilpoltstein (nicht anwesend)

Der erste und zweite Preis kommt von der Gemeinde. Daniela Okrent und Roland Laschinger fanden die Idee mit der Familien-Rallye so toll, dass sie den 3. Preis gestiftet haben. Auch Dagmar Eckert von Fantasygolf war davon begeistert und hat für alle Kinder, die an der Familien-Rallye mitgemacht haben, zusätzlich einen Minigolfschein bereitgestellt. Daran sieht man, Mitmachen wird belohnt!

Falls Sie mal nicht wissen, was Sie an einem Nachmittag mit der Familie oder an einem Kindergeburtstag unternehmen möchten, können Sie den Plan und die Fragen unter www.rednitzhembach.de -> Leben & Freizeit -> Veranstaltungen -> 50 Jahre Großgemeinde ausdrucken und sofort starten. Das begleitende Quiz sorgt für zusätzlichen Spaß bei Groß und Klein. Schauen Sie sich gut um, denn die Antworten zum Quiz stehen irgendwo bei den Stationen. Die spielerische Entdeckungstour durch Rednitzhembach ist ca. 11 km lang, dauert etwa 1,5 bis 2 Stunden.

Petra Bauer, Mitarbeiterin Gemeinde Rednitzhembach ■

Further Köhlerfreunde e.V.

»Köhler-Kaffee-Kuchen-Klatsch«

So. 11. Sept., 13.30 - 16.30 Uhr

Einladung nach
Schwanstetten, OT Furth

Am Sonntag 11. September von
13.30 bis 16.30 Uhr bei schönem
Wetter, am ehemaligen
Feuerwehrhaus.
Kuchen auch zum Mitnehmen!

Wo: Schwanstetten,
OT Furth, Furth 21,

www.further-koehlerfreunde.de

Further Köhlerfreunde e.V.



www.further-koehlerfreunde.de

Einladung zum
Further Köhler-Kaffee-Kuchen-Klatsch
auch zum Mitnehmen
11. Sept. 2022

von 13.30 bis 16.30 Uhr
bei schönem Wetter am ehem. Feuerwehrhaus
90596 Schwanstetten - Furth

Initiative „Bürger gestalten Wendelstein“

► IBgW-Rundgang: Veränderungen in Großschwarzenlohe

Am Samstag, den 27. August schauen wir uns in Großschwarzenlohe um.

Zu einem Rundgang eingeladen sind alle interessierten Wendelsteiner Bürgerinnen und Bürger. Die IBgW-Aktiven hoffen bei einem Rundgang im Ortsteil Großschwarzenlohe, bauliche Veränderungen auf verschiedene Kriterien hin bewerten zu können. Viele der Veränderungen werden u.a. den Verkehr beeinflussen. Da die Gemeinde Wendelstein zur Erstellung eines Verkehrsentwicklungskonzepts im Herbst Workshops plant - wollen wir davor bei Spaziergängen die Ortsteile genau erkunden. Beginnen werden wir in Großschwarzenlohe, weil es hier viele bauliche Veränderungen gegeben hat und noch geben wird. Auf dem ehemaligen Hörnleingelände sind 99 Reihenhäuser entstanden. Diese sind fast fertig. Nach neuem Flächennutzungsplan sind gegenüber noch einige Flächen planbar. Die Kindertagesstätte, Hort und Grundschule sind bzw. werden erweitert. Anstelle der alten Waldhalle werden zwei neue Hallen gebaut. Die alte Waldhalle hat schon eine Umnutzung erfahren.

Dies alles sind unserer Meinung nach gute Gründe sich die Gegend noch einmal genau anzuschauen und mit Ihnen darüber zu diskutieren, am Samstag, den 27. August, um 15.00 Uhr, Treffpunkt bei der alten Brennerei, Mittelweg 40, in Großschwarzenlohe.

Was immer Menschen in Wendelstein bewegt – das Forum dafür sei die IBgW, betont der Sprecherkreis der parteiunabhängigen Ortsinitiative. Die IBgW hofft auf viele Anstöße aus der Bürgerschaft.

Kristin Seelmann ■



MÜLLTONNENBOXEN MUNDUS



Modern, naturnah und nachhaltig –
hochwertige Mülltonnenboxen aus
Edelstahl, direkt vom Hersteller.

Qualität aus der Region – produziert
direkt in Nürnberg/Kornburg.



Die Design- und Qualitätssieger unter den Mülltonnenboxen

Ein Pulli reist um die Welt

Im Urlaub machen die meisten Menschen Fotos oder kaufen Postkarten von Sehenswürdigkeiten. Einige dokumentieren ihre Reisen und posten sie in den „Sozialen Medien“. Selfies neben berühmten Gebäuden oder Plätzen schaffen bleibende Erinnerungen. Sam Barsky, aus Baltimore, aber stellt die Sache auf den Kopf.



Pyramiden Fotos © Sam Barsky



New York



Stonehenge



Eifelturm



Gate to the West

Vor einer Reise strickt er einen seiner „Postkartenpullis“ macht dann ein Selfie am berühmten Ort, der seine Strickkunst zusammen mit dem echten Wahrzeichen zeigt. Danach teilt er seine Reisen auf seiner Website für ein einzigartiges digitales Sammelalbum.

Zum Stricken kam Sam Barsky, als er aus gesundheitlichen Gründen 1999 seine Ausbildung abbrechen musste und dann nach einer Beschäftigung suchte, um das entstandene Loch zu füllen. Inzwischen sind mehr als 20 Jahre vergangen und hinter Sam liegen 120 selbstentworfenen Pullis und ebenso viele Reisen in 33 Länder dieser Welt. Selbstverständlich reist er nie ohne Wolle und Nadeln.

Barsky inszeniert sich als strickender Weltreisender und teilt seine Liebe für selbstgestrickte Sweater online auf Facebook und Instagram mit inzwischen mehr als 50.000 Followern. „Es ist eine Karriere daraus geworden“, erklärt er auf FOX News. Barsky strickt fleißig an seiner eigenen Legende. Er ist das perfekte Beispiel dafür, dass man sein Hobby zum Beruf machen kann. Seine einzigartigen Pullover werden als Kunst angesehen und wurden bereits im American Visionary Art Museum ausgestellt. www.sambarsky.com

Ulrike Henn ■

Wolle & kompetente Beratung
hier wird Ihnen geholfen

Betriebsurlaub
08.August bis 20.August

filArt

Neutorstr.1a - Schwabach
09122-82176
www.filart.de

Mo. & Di. 14:00 - 18:00 Uhr
Mi. 10:00 - 14:00 Uhr
Do. & Fr. 10:00 - 18:00 Uhr
Sa. 10:00 - 14:00 Uhr

Ihr Spezialist für Komplettbäder

Bäder und Service

Hertel, Schmidt & Co. GmbH

Spitalwaldstraße 13
91126 Schwabach
Telefon: 09122 / 8749944

e-Mail: info@hertel-schmidt.de
Website: www.hertel-schmidt.de

DEIN/E CHEF/IN LÄSST
DICH SCHWITZEN?
DANN KOMM
ZU UNS!
COOLE RÄUME
COOLES TEAM
COOLES AMBIENTE
WARTET AUF DICH!

BEWIRB DICH
ALS FRISEUR/IN
ODER ASSISTENZ (W/M/D)

ÜBER WWW.TEAMSELBERT.DE
TELEFONISCH ODER
WHATSAPP 09122 987091

rednitzhembach
09122 7070
schwabach
09122 3331
schwanstetten
09170 2470



Wandern & Radeln in der Region und *anderswo*

Deutsche Wanderjugend im Fränkischen Albverein Schwabach e.V.

Familienwanderungen

► **So. 21.08. | 9 bis 18 Uhr**

Zum Baum-Labyrinth aus Feld Ahorn

Es ist ein sogenanntes Kretisches Labyrinth. Das ist ein Riesenspaß, bis man an den Stein in der Mitte des Labyrinth ankommt. Jetzt, mehrere Jahrzehnte später, ist das grüne Labyrinth aus Feldahorn wunderbar eingewachsen und wirkt sehr verwunschen.

TW: Markt Emskirchen – Elgersdorf – Hagenbüchach – Grieshof – Gunzsdorf – Markt Emskirchen. **TTplus 7**, **TP:** 09:00 Uhr Schwabach Bf. (Abf. 09:07 Uhr, R60, Gleis 3) umst. Nbg. Hbf. (Abf. 09:38 Uhr Gleis 14) **WF:** Waltraud Bauer nur mit Anmeldung 0911/454290, Rucksackverpflegung für unterwegs.

► **So. 04.09. | 9:15 bis 18 Uhr**

Bodenlehrpfad mit 10 Stationen im Sebalder Reichswald

Der Reichswald ist der ältesten in Bayern. Das Naturerlebnis erwartet uns. Ein brauner Sand/Ton- Boden und ein farbenprächtiger Sandboden, viele Tiegeltonlöcher und ein Steinbruch. Wasserflaschen zum Händewaschen mitbringen. **TTplus 7**, **TP:** 09:15 Uhr Schwabach Bf. (Abf. 09:39 Uhr S2) umst. Nbg. Hbf. (Abf. 09:09 Uhr U2) umst. Nbg. Nord Ost Bf. (Abf. 09:30Uhr) **WF:** Waltraud Bauer nur mit Anmeldung 0911/454290, Rucksackverpflegung für unterwegs.

► **So. 11.09. | 9 bis 18 Uhr**

Mühlenweg: Schöpfräder der Regnitz und Naturlehrpfad Möhrendorf.

Wir besichtigen die Schöpfräder an der Regnitz, vielleicht finden wir auch Muscheln. Der Naturlehrpfad lädt, an seinen Stationen die ein Teil der SandAchse Frankens sind, zum Mitmachen ein. **TTplus 7**,

TW: Bubenreuth – Möhrendorf – Bubenreuth.

TP: 09:00 Uhr Schwabach Bf. (Abf. 09:19 Uhr S2)

umst. Nbg. Hbf. (Abf. 09:49 Uhr S1)

WF: Waltraud Bauer nur mit Anmeldung 0911/454290, Rucksackverpflegung für unterwegs.

Waltraud Bauer ■



Fränkischer Albverein Schwabach e.V.

www.fraenkischer-albverein.de

► **Di. 26.07. | ab 19 Uhr**

Wander-Treff: Für „Wander – Interessierte“

im Restaurant „Das Laumer“, Kappadocia 1, 91126 Schwabach. Gäste sind willkommen.

► **Do. 28.07. | ab 10:30 Uhr**

Radwandern

Schwabach – Wildenbergen – Oedenreuth – Kottensdorf – Schwabach. 38 km, **TP:** 10:30 Uhr Parkplatz Ostanger (beim Parkbad), **WF:** M. Böhm, **Anmeldung** 09122/82465 evtl. Rucksackverpflegung. Fällt bei Regen aus.

► **So. 31.07. | ab 9:30 Uhr**

Nach Möhren mit Biergarten

TW: Treuchtlingen – Heumöderntal – Biergarten Möhren – Treuchtlingen, **TTplus 10**, I.u.s.G., **Gehzeit:** ca. 4 Std., 16 km **TP:** 09:30 Uhr Schwabach Bf. (Abf. 09:49 Uhr) **WF:** R. Bresa, wartet um 10:30 Uhr am Bf-Treuchtlingen. **Anmeldung** unter 0152-33820844

► **Do. 04.08. | ab 9 Uhr**

Zum Canapee im Fürther Stadtwald

TW: Vom Bahnhof Weiherhof zur blumenverzierten „Staanernen Benk“, danach durch die bis zu 8 m hohen Steinbrüche im Fürther Stadtwald, ME in Burgfarnbach. Zurück über den Cadolzburgblick nach Weiherhof.

TTplus 4 oder 9 Euro-Ticket, I.u.s.G.

Gehzeit: ca.3,5 Std., 13 km

TP: 09:00 Uhr Schwabach Bf.(Abf. 09:19 Uhr) umst. Nbg. Hbf. (Abf. 09:53 Uhr Gleis 3)

TP: 10:19 Uhr Autofahrer Weiherhof, **WF:** Lisa Rikirsch **Anmeldung** unter 09122 72261, max. 20 Personen

► **So. 14.08. | ab 8:55 Uhr**

Von Siegelsdorf zur Museumsburg Cadolzburg

TW: Siegelsdorf – Cadolzburg – Museumsbesuch **TTplus 7**, I.G., **Gehzeit:** ca. 2,5 Std., 10 km

TP: 8:55 Uhr Schwabach Bf. (Abf. 09:06 RB 16) umst. Nbg. Hbf. (Abf. 09:38 Uhr S 6, Gl.14)

WF: Siegfried Bauer Tel. 0170-9127626, erwartet die Gruppe in Nbg. Hbf. auf Gleis 5

Anmeldung bis 10.08.

► **Do. 14.08. | ab 9 Uhr**

Zum Arzberg

TW: Gleich zu Beginn steigen wir auf zur Kapelle unter den Angerlinden weiter steil hinauf zum Arzbergturm. In der Edelweißhütte werden wir zum Mittagessen einkehren.

TTplus 7 oder 9-Euro-Ticket, I.u.s.G.,

Gehzeit: 3,5 Std., 12 km

TP: 09:00 Uhr Schwabach Bf. (Abf. 09:19 Uhr) umst. Nbg. Hbf. (Abf. 09:53 Uhr Gl.19)

TP: 10:25 Uhr Autofahrer Hersbruck Bf,

WF: Lisa Rikirsch,

Anmeldung 09122 72261, max. 20 Pers.

► **Sa. 20.08. | ab 8:20 Uhr**

Zu wilden Felsbastionen und deren Höhlen um die Burg Leienfels

TW: Betzenstein – Höchstädt – Leienfels – Graisch – Bärnfels

TTplus 10, I.u.s.G., **Gehzeit:** ca. 4,5 Std., 15 km

TP: 08:20 Uhr Nbg. Hbf. Mh. (Abf. 08:37 Uhr)

WF: J. Lange-Tropper 01523 -1767131

j.lange-tropper@web.de, **Anmeldung** bis 17.08.

► **So. 21.08. | ab 8:45 Uhr**

Dort, wo Markgräfin Wilhelmine im Sommer verweilte. Eine Wanderung mit Abkühlung.

Im Anschluss Abkühlmöglichkeit im idyllischen, beheizten Freibad Hollfeld

TW: Hollfeld – Kainach-/Kaiserbachtal – Wacholdertal – Felsengarten Sanspareille – Hollfeld

Mit ME, I.u.s.G., **Gehzeit** ca. 5 Std., 21 km,

TP1: 08:45 Uhr PKW Schwabach Bf.

TP2: 10:00 Parkplatz Freibad Hollfeld (Fz ~1,1 Std.)

WF: S.Moessner/B.Schreiner,

bernd-schreiner@freenet.de,

Tel./WhatsApp 0176-92457152,

Fahrgemeinschaften in Eigeninitiative. Mitfahrgelegenheit u. mögliche weitere PKW-TP bei WF erfragen (€ 3,- p.P.). **Anmeldung** bis 17.08.

► **Sa. 27.08. | ab 16 Uhr**

Auf dem Panoramaweg

TW: Dollnstein – Obereichstätt – Eichstätt

Bayernticket oder 9€-Ticket,

I.u.s.G., **Gehzeit:** ca. 5 Std., 20 km,

TP: 09:30 Uhr SC Bf, (Abf. 09:49 Uhr) Dollnstein ohne

Umsteigen. **WF:** R. Bresa steigt in Treuchtlingen zu,

Anmeldung 0152-33820844

► **Do. 30.08. | ab 19 Uhr**

Wander-Treff: Für „Wander – Interessierte“

im Restaurant „Das Laumer“, Kappadocia 1, 91126 Schwabach. Gäste sind willkommen.

► **Fr. 02.09. bis So. 25.09.22**

Die Hohe Tatra: Mehrtägige Wanderreise

Vom Altvatergebirge zur Hohen Tatra, darüber hinweg, und weiter Richtung Osten. Wir fahren mit dem Zug nach Stare Mesto. Von dort gehts auf dem E3 zum Praded 1492m (Altvater) und weiter nach Osten bis zur Hohen Tatra. 20 km und 1000 HM pro Tag.

Anmeldeschluss 31.08. **WF:** R. Stierand, bitte unter 01573 7860731 oder rstie@web.de melden.

► **So.18.09 bis Fr. 23.09.22**

Mehrtägige Wanderreise auf die Schwäbische Alb

Ins Land der Spätzle und Maultaschen!

Wir erwandern überwiegend Teile des Albnordrandsweges. Das ist ein Premium-Wanderweg, der uns am aussichtsreichen Albtrauf entlang und an vielen Burgruinen vorbeiführt! Gestartet wird in der Region um Aalen, der Abschluss wird in Plochingen beim Hundertwasserhaus sein.

Tagesetappen ca.4,5 bis 6 Std. und 15 bis 20 km, ca. 500 Höhenmeter täglich. Das Gepäck wird gefahren, bzw., wir sind mehrere Nächte im gleichen Hotel.

WF: A. Kress,

Anmeldung bis 01.08. unter 0159-02153478

*I.u.s.G. = Leichtes und schwieriges Gelände im Wechsel. Gäste sind willkommen, soweit beim entsprechenden Termin nichts anderes angegeben ist.

Familientipp: Streuobstwiesen und ihren Bewohnern auf der Spur

Mit dem LBV Naturschwärmer den Lebensraum Streuobstwiese vor Ort und im Internet entdecken

Streuobstwiesen sind nicht nur eine traditionelle Form des Obstbaus, sondern zählen zu den artenreichsten Lebensräumen in Bayern. Gerade zur Blüh- und Erntezeit eignen sie sich hervorragend als Ziel für Familienausflüge, um dort zu entspannen, zu forschen und die Natur hautnah zu erleben. Der bayerische Naturschutzverband LBV möchte Menschen jeden Alters – besonders Familien – für diesen vielfältigen Lebensraum begeistern. „Egal ob es um die Verarbeitung des geernteten Obsts, um die Pflege alter Obstbäume, die Bestimmung der vorkommenden Tier- und Pflanzenarten oder extensive Landwirtschaft geht: Streuobstwiesen sind ein spannender Lernort in der Umweltbildung, auf denen sich unterschiedlichste Themen lebendig vermitteln lassen“, so Magdalena Buckreus, LBV-Referatsleiterin Umweltbildung. Den Lebensraum Streuobstwiese können Interessierte vor Ort an einigen der bayernweit verteilten Umweltstationen aber auch online mit dem Angebot des digitalen LBV-Umweltbildungsprojekts „Naturschwärmer“ entdecken.

Im Fränkischen Seenland baut die LBV-Umweltstation Altmühlsee aktuell ein 8.000 m² großes Grundstück zu einem Naturerlebnispark mit Infotafeln um. Die dort vorhandene Streuobstwiese mit 21 gemischten Obstbäumen wird im Laufe des Jahres durch unterschiedliche Elemente ergänzt werden. „Eine Eidechsenburg, ein Käferkeller, Gumpen für Amphibien, ein Beet für Schmetterlingsraupen und viele Sträucher mit essbaren Beeren werden dafür sorgen, dass ein vielfältiges Mosaik an Lebensräumen entsteht – ein Paradies für Pflanzen und Tiere“, so Martina Widuch, Leiterin der LBV-Umweltstation Altmühlsee. Auch der Mensch kann die Wiese als Beobachtungspunkt, Ruheort oder Anregung für den eigenen Garten oder Balkon nutzen. Der Natur-Erlebnis-Garten Muhr wird Umweltbildungsveranstaltungen für Kinder, Jugendliche und Erwachsene anbieten. **Als Höhepunkt ist ein Streuobstwiesen-Fest für die ganze Familie im Herbst geplant.**

Was im Frankenland gerade entsteht, wurde im oberbayerischen Landkreis Traunstein bereits in die Tat umgesetzt. Im Umweltgarten der LBV-Umweltstation Wiesmühl wurde eine Streuobstwiese mit alten Obstbaumsorten angelegt. Im Sommer gedeihen auf den kargen, kiesigen Böden des Umweltgartengeländes artenreiche, bunt blühende Trocken- und Magerrasen. „Das muntere Flattern und Krabbeln der zahllosen Insekten erfreut unsere Besucher. Gleichzeitig nehmen Kinder- und Jugendgruppen an Fledermaus- und Nachtfalterkartierungen von LBV-Experten teil oder bestimmen Frühjahrsblüher in der Streuobstwiese“, sagt Martina Mitterer, Leiterin der LBV-Umweltstation Wiesmühl.

Schulklassen und Kindergartengruppen können einen Vormittag lang die Streuobstwiese bei zahlreichen Aktionen entdecken, wie zum Beispiel angeleitete, kleine Forschungsaufträge, Bestimmungsübungen und Obstverarbeitung wie Apfelsaft pressen im Herbst. Jugendliche und Erwachsene können bei Obstbaumschnitt- und Veredlungskursen dem artenreichen Lebensraum näherkommen.



Sense dengeln



Mitmach-Aktion Saft pressen



Lebensraum Streuobstwiese entdecken



Kinder montieren Steinkauzkasten

Online-Angebot des digitalen LBV-Umweltbildungsprojekts „Naturschwärmer“

Wer keine Möglichkeit hat, eine LBV-Umweltstation zu besuchen oder sich auch online zum Thema Streuobstwiese mit der Familie beschäftigen möchte, findet ein großes Angebot bei den LBV Naturschwärmern. Was ist der Unterschied zwischen einer Streuobstwiese und einer Apfelplantage? Welche Tiere leben auf einer Streuobstwiese? Was gibt es über Kirschen zu wissen und wie kann man sie lecker verarbeiten? Antworten auf diese und weitere Fragen finden Familien mit Kindern in Form von Alltagstipps, Quizen, Rezepten, Bastelideen, Spielen und vielen weiteren Aktionsideen unter www.naturschwärmer.lbv.de/landwirtschaft.

📌 Weitere Informationen zu „Naturschwärmer“

An dem Projekt „Naturschwärmer“ arbeiten 13 Umweltbildungseinrichtungen und Umweltstationen des LBV zusammen. Das digitale Mitmachangebot informiert über viele Themen rund um Natur und Nachhaltigkeit unter www.naturschwärmer.lbv.de. Videos, Bau- und Bastelanleitungen sowie Alltagstipps laden alle Generationen zum Mitmachen ein.

Familien, die nichts verpassen möchten, können dort auch einen Newsletter abonnieren.

Markus Erlwein, LBV Pressestelle ■

Pen's Thai Massage

Traditionelle Thai Massage, Ölmassage, Kräuterpinsel-, Hotstone- und Fußmassage.

Querstraße 8 (in der Passage)
90530 Wendelstein

Tel. 09129 / 296 51 94
www.pens-thaimassage.de

Verwöhn-Gutscheine & Bonuskarten erhältlich

Eldorado Bergsport Nürnberg

Das Fachgeschäft für Wandern, Klettern & Outdoor in der Nürnberger Südstadt

Schweiggerstraße 14 • 0911/18073670
www.eldorado-bergsport.de
Di, Mi, Fr: 9:30-18:30 • Do 11:00-20:00 • Sa 9:30-13:00



Senioren heute

Termine, Infos und Anregungen
für ein aktives und erfülltes Leben.

Draxler Sanitätshaus e. K.

PR-Anzeige

Die Truck-Lift-Tage im Draxler Sanitätshaus e.K. waren ein voller Erfolg

Die Draxler Truck-Lift-Tage in Schwabach und Hilpoltstein am 29. und 30. Juni stießen auf reges Interesse. Neben Treppenliften und Plattformliften konnte man sich auch über Homelifte informieren.

Zahlreiche Besucher konnten sich im Treppenlift-Truck bei einer LIVE Präsentation selber „ein Bild davon machen“ welche Möglichkeiten es gibt, wenn man sich zu Hause einen Treppenlift einbauen möchte. Ein Lift zum Anfassen und Testfahren stand bei den Treppenlift-Tagen im Vordergrund. Treppenlifte fügen sich heute unauffällig in das individuelle Wohnambiente ein.



Rollstuhllifte, Plattformlifte oder Hublifte sind die komfortable Lösung für die Lift-Nutzung im Rollstuhl. Homelifte sind die moderne Alternative zum Treppen- oder Rollstuhllift. Sie sind geeignet für 3 Personen oder die Fahrt im Rollstuhl.

i Auch jetzt können Sie noch eine: **GRATIS BERATUNG ANFORDERN**
Kontaktieren Sie uns gerne per E-Mail info@sh-draxler.de
oder telefonisch unter 09122-87554-0.
Weitere Informationen finden Sie auch unter: www.sh-draxler.de

Unser Draxler-Team berät Sie gerne.



Die Truck-Lift-Tage im Draxler Sanitätshaus e.K. waren ein voller Erfolg

Draxler Sanitätshaus e. K. ist ein wichtiger Bestandteil für die Versorgung mit orthopädischen Hilfsmitteln. Die Firma liefert direkt bis vor die Haustür. Das Sortiment umfasst u. a. REHA-Hilfsmittel, Kompressionsstrümpfe, Alltagshilfen, Orthesen, Prothesen, Bandagen und vieles mehr. Erfahren Sie mehr unter www.sh-draxler.de

Draxler Sanitätshaus e.K ■

Seniorenwohnanlage

Am Alten Bahnhof 13 u. 17
in 90530 Wendelstein

über
25
JAHRE

Behindertengerechte Wohnungen

*Bei Bedarf Pflege
in der eigenen Wohnung*

*Pflegepersonal
ist Tag und Nacht im Haus*

Haustiere sind bei uns erlaubt

Nähere Informationen bei:

Firma VGAB Vermietungs GmbH
Ostring 7 · 90530 Wendelstein

Tel. 09129 / 90 80 14
www.vgab-wendelstein.de

Jetzt **GRATIS**
Beratung für
einen Treppenlift
bei Ihnen zu Hause
vereinbaren.

Ihr Draxler-Team
berät Sie gerne!

Schwabach: 091 22 / 875 54 - 0
Hilpoltstein: 091 74 / 26 23

www.sh-draxler.de
www.draxstore.com

Aktuelles vom VdK Kornburg-Worzeldorf

Liebe Mitglieder des VdK,
Liebe Leserinnen und Leser,

vor den Sommerferien wollen wir uns noch mit einigen Zeilen an unsere Leser wenden.

Unser traditioneller Kirchweihstammtisch vor dem Gasthaus „Weißes Lamm“ auf der Kornburger Kirchweih konnte nach zwei Jahren Zwangspause endlich wieder stattfinden und war dementsprechend gut besucht. Die sommerlichen Temperaturen luden zum Aufenthalt im Außenbereich ein, bei dem sich die Teilnehmer bei deftigem Essen und kühlem Bier gut unterhalten konnten.

Unsere jüngste Tagesfahrt fand am Donnerstag, 30.06.2022 statt. Der Bus brachte die Tagesausflügler nach Roth ins Fabrikmuseum. Hier erlebten die Teilnehmer eine Führung mit vielen interessanten Informationen zur Entstehung und Entwicklung der sog. „Leonischen Waren“. Anschließend ging es zum Mittagessen in den Eichelburger Hof mit seinem schönen Biergarten. Nach erfolgter der Stärkung führte die Fahrt zur steinernen Rinne in Rohrbach bei Ettenstadt. Nach einem kurzen Zwischenstopp in Hechlingen am See, welcher seit gut 30 Jahren als staatlich anerkannter Erholungsort bezeichnet werden kann, gelangten die Teilnehmer nach Heidenheim ins Gasthaus „Forellenhof“ zum gemütlichen Beisammensein bei Kaffee und Kuchen. Anschließend erfolgt die Heimreise.

► Richtig ist, dass unser **Monatstreffen** im August am Mittwoch, den **10. August 2022** um 14 Uhr im „Weißes Lamm“ in Kornburg stattfindet. Wir freuen uns auf Ihre zahlreiche Teilnahme.

► Das **Septembertreffen** findet am Mittwoch, den **14. September 2022** um 14 Uhr im Gasthaus „Grüner Baum“ in Kornburg statt. Alle Mitglieder, die kommen möchten, sind herzlich eingeladen.

Hinweisen müssen wir allerdings darauf, dass bei allen vorgenannten Veranstaltungen, die dann jeweils aktuellen gültigen Coronaregeln gelten und von allen Teilnehmern eingehalten werden müssen. Aktuell sind die Infektionszahlen wieder gestiegen, so dass wir um Verständnis dafür bitten.

Den Angehörigen verstorbener Mitglieder unseres Ortsverbandes sprechen wir unsere aufrichtige Anteilnahme aus. Wir werden ihnen ein ehrendes Gedenken bewahren.

Allen Geburtstagskindern im Monat August und September gratulieren wir bereits an dieser Stelle ganz herzlich und wünschen Ihnen alles Gute und Gesundheit für das zukünftige Lebensjahr.

Wir wünschen unseren Mitgliedern und Lesern eine schöne Sommerzeit und freuen uns auf ein Wiedersehen - am besten bei guter Gesundheit - nach der Ferienzeit.

*Herzliche Grüße,
Ihr Matthias Olbert
(Vorsitzender OV Kornburg-Worzeldorf)*

Kontakt: Tel: 09129-90 79 49, Mail: fvs.olbert@t-online.de ■



Im Fabrikmuseum in Roth



Die steinerne Rinne in Rohrbach bei Ettenstadt

**PFLEGESACHVERSTÄNDIGER - PFLEGEBERATER
ANERKANNTE BERATUNGSSTELLE**

**FÜR IHREN GERECHTEN
Pflegegrad**

- Individuelle Pflegeberatung
- Hilfestellung beim Pflegegrad-Antrag
- Vorbereitung auf die Pflegebegutachtung
- Prüfung des Pflegegutachtens und Bescheids der Pflegekasse
- Unterstützung beim Pflegegrad-Widerspruch



 **NORMAN LANGER**
PFLEGEGUTACHTENEXPERTE

Tel. 09128-912 14 55 | www.pflegegutachtenexperte.de

Kostenlose Sprechstunde für Privatpersonen mit allgemeinen Fragen zu:

- Vorsorgevollmacht & Patientenverfügung
- Nachlassplanung
- Konzept „Mein Notfallordner“

Jeden ersten Mittwoch im Monat von 10-12 Uhr
oder nach Vereinbarung (Anmeldung erwünscht)

Wo: Büro der FVS Olbert GmbH & Co. KG,
Kalkgrubenweg 25, 90455 Nürnberg,
Tel. 09129-90 79 49
Mail: fvs.olbert@t-online.de

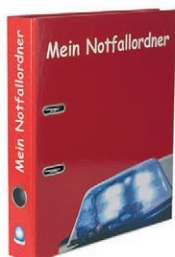

Keine Rechts- und Steuerberatung

Ihr Ansprechpartner: Matthias Olbert
Generationenberater (IHK), Testamentsvollstrecker (IGB), Versicherungsmakler

Malteser, eine spannende Geschichte

Geist und Genuss – organisierter Nachmittag des Kulturbegleitdienstes des Malteser Hilfsdienst e. V. in Wendelstein

Geist und Genuss sollte bei dem vom Wendelsteiner Kulturbegleitdienst (KBD) organisierten Nachmittag bedient werden – die Freude an lange vermisster Geselligkeit, aber auch informative Ausführungen zur Geschichte der Malteser.

Dankbar, den Wendelsteiner Senioren nach langer, coronabedingter geselliger Abstinenz, wieder ein gemeinsames Treffen ermöglichen zu können, wurde der KBD kurzfristig aktiv und konnte dabei auch noch mit einem besonderen Gast aufwarten. Der Diözesanleiter der Malteser-sektion Eichstätt, Graf Guy von Moy, löste unbürokratisch ein früheres Versprechen ein und besuchte das von allen mit Sehnsucht erwartete Beisammensein. Nach einer kleinen „süßen Stärkung“ lauschten über 20 Personen im Martin-Luther-Saal wissbegierig dem informativen Vortrag des Grafen. An Hand einer vorbereiteten Präsentation zur Geschichte des Malteserordens referierte er lebhaft, mitreißend und mit Herzblut von dem Ordensgründer Bruder Gerhard, über die Ansiedlung der Ritterschaft in Jerusalem, Rhodos, Malta und schließlich in Rom. Deutlich hervorgehoben wurden die beiden Aufgaben der Ordenschaft – „Bezeugung des Glaubens und Hilfe der Bedürftigen“.

Leitsätze, die ihre Aktualität im Lauf der Jahrhunderte nicht verloren haben und auch heute in vielfältiger Weise von den aktiven und ehrenamtlichen Mitgliedern gelebt werden. Nach dem Referat stand Graf Moy für viele Nachfragen und Auskünfte noch gerne zur Verfügung.



Franziska Stengel mit Graf Moy

© Johanna Kampmann

Beeindruckt und mit neuem Wissen versehen endete der Nachmittag mit angeregten Gesprächen und freudigen Aussichten auf weitere, gemeinsame Aktivitäten.

Wer Interesse an einer ehrenamtlichen Mitarbeit im Wendelsteiner Kulturbegleitdienst hat, kann gerne mit der ehrenamtlichen Leitung des Dienstes, Franziska Stengel, unter Telefon 0177 / 56 19 522 Kontakt aufnehmen.

Franziska Stengel ■

TSV 1927 Röthenbach bei St. Wolfgang e.V.



Seniorenkegeln

Von 15 – 17 Uhr auf der Kegelbahn im Keller der Vereinsgaststätte St.-Wolfgang-Stuben, Alte Salzstraße 24 in Röthenbach b. St. W.

Kegeln macht Spaß. Man trifft sich mit Gleichgesinnten, trinkt Kaffee und schiebt eine ruhige Kugel. Bis einen der Ehrgeiz packt und man alle Neune umhauen möchte. Dann kann es sogar sportlich schweißtreibend werden. Frau Sonja von Kreß, Seniorenbeauftragte der Gemeinde Wendelstein und die Mitglieder der Kegelabteilung freuen sich auf Ihren Besuch.

Bitte Turnschuhe mit heller Sohle mitbringen! Die Teilnahme ist kostenfrei. Das Seniorenkegeln richtet sich nur an Senioren aus der Gemeinde Wendelstein. Die nächsten Termine: Fr., 05.08. (15 - 17 Uhr), Fr., 02.09. (15 - 17 Uhr)

Andreas Morgenstern ■

Verein Rummelsberger Hospizarbeit mit Begleitung Trauernder

Trauercafe Feucht

Das Trauercafe Feucht ist im September wieder geöffnet und ist jeden 1. und 3. Mittwoch im Monat von 16 bis 18 Uhr für Sie da. Wir freuen uns am 7. und 21. September auf Ihren Besuch.

Das Gesprächsangebot richtet sich an Menschen, die einen Verlust erfahren haben. Ausgebildete und erfahrene ehrenamtliche Trauerbegleiter*innen des Rummelsberger Hospizvereins stehen Ihnen hilfreich zur Seite und leiten das Gespräch. Es gibt Kaffee, Tee und Kuchen. Sie sind herzlich eingeladen!

Bitte wenden Sie sich für weitere Informationen an das Hospizbüro unter der Rufnummer 09128 / 502513 oder hospizverein@rummelsberger.net

Wo: Mesnerhaus, Hauptstraße 58, 90537 Feucht

Erhard Spiegel ■

Verein Rummelsberger Hospizarbeit mit Begleitung Trauernder

Neuer Gesprächskreis für Trauernde in Langwasser

Das offene Trauer-Angebot findet monatlich, jeweils am 2. Freitag, von 16 bis 18 Uhr statt. Termine 2022: 12.08. / 09.09. / 14.10. / 11.11. / 09.12.

Trauern zu können, ist ein Geschenk des Lebens an uns Menschen. Es ermöglicht uns, Verlusterfahrungen zu verarbeiten und zuzulassen. Doch einfach ist es nicht, Trauer zu bewältigen. Trauerforscher sprechen von innerer Arbeit und Lernen. Das Angebot „Gesprächskreis für Trauernde“ soll Sie ermutigen, in schwerer Zeit neue Hoffnung und Lebensmut zu finden.

Neben der Trauer gilt es auch, sich neu zu finden, den Alltag zu gestalten und mit dem Verlust zurecht kommen zu müssen. Daher tut es gut, mit anderen zu reden und zu erfahren, dass man nicht alleine ist, dass auch andere Trauernde ähnliche Erfahrungen machen.

Eingeladen sind Trauernde, die sich in offener und vertraulicher Atmosphäre über ihre Verlusterfahrungen austauschen möchten.

Wir freuen uns auf Sie:

- Angela Barth (Dipl. Soz.-Päd. FH, Hospizkoordinatorin, Trauerbegleiterin)
- Christiane Birte Andresen (ehrenamtliche Hospizbegleiterin)
- Helga Regel (ehrenamtliche Hospizbegleiterin)
- Christine Schuldt (ehrenamtliche Hospizbegleiterin)

Wo: In den Räumen des Nachbarschaftstreffs SIGENA Langwasser, Neusalzer Str. 4, 90473 Nürnberg, Infos: Tel.: 0911/393 63 4390, oder per E-Mail an Angela Barth: barth.angela@rummelsberger.net

Erhard Spiegel ■

Pflege und Betreuung zu Hause



Ursula Sockel
Kornburger Hauptstr. 27
90455 Nürnberg-Kornburg
www.pflege-kornburg.de

Unser Ziel, zusammen mit Patienten und pflegenden Angehörigen: In der vertrauten Umgebung bleiben!

Behandlungspflege

- Medikamentengabe
- Wundversorgung
- Blutzucker messen
- Injektionen, uvm.

Grundpflege

Je nach Pflegegrad (Einstufung durch medizinischen Dienst der Krankenkassen) können Grundpflege und hauswirtschaftliche Versorgungsleistungen erbracht werden.

Weitere Dienstleistungen

- 24 Stunden Rufbereitschaft
- Verhinderungspflege (Entlastung von pflegenden Angehörigen)
- Betreuung bei eingeschränkter Alltagskompetenz (SGB XI, §45a/b)
- Demenzberatung und Demenzpflege, uvm.

Die Abrechnung des ambulanten Pflegedienstes, der Grund- und Behandlungspflege sowie weiterer Dienstleistungen kann über Kranken- und Pflegekassen erfolgen.

Wir beraten Sie gerne und unterstützen bei der Antragstellung. Vereinbaren Sie einen kostenfreien Termin unter: 0 91 29 / 14 39 74 6 oder info@pflege-kornburg.de

Angebote aus dem Seniorennetzwerk im Nürnberger Süden*

*Nürnberger Süden (Katzwang, Kornburg, Reichelsdorfer Keller und Worzeldorf mit Gaulnhofen, HERSPERSDORF, Neukatzwang, Pillenreuth und Weiherhaus)

„Wer sich im Sommer über die Sonne freut, trägt sie im Winter in seinem Herzen.“ - Rainer Haak-

Digitale Sprechstunde im Nürnberger Süden:

Haben Sie Fragen rund um Ihr Smartphone, Ihren Laptop oder Ihr Tablet? Benötigen Sie Unterstützung, um z. B. Fotos zu verschicken, (Video-)Anrufe zu tätigen, SMS zu verschicken, E-Mails zu schreiben, Informationen im Internet zu suchen oder Updates zu machen?

Unser erfahrener, ehrenamtlicher Digitallotse aus Gaulnhofen hilft Ihnen gerne weiter! Nach vorheriger Kontaktaufnahme mit der Koordinatorin Ines Schilling vereinbaren Sie anschließend einen individuellen Termin, kommen mit Ihrem Endgerät in die digitale Sprechstunde und lassen sich im Zweiergespräch beraten.

Erste Schritte mit Smartphone/Tablet im 1:1 Tandem

für Einsteiger*innen: Sie haben bis jetzt (fast) noch keine Erfahrung mit Smartphone, Laptop oder Tablet? Wagen Sie erste Schritte in die digitale Welt!

Für einen möglichst leichten Einstieg treffen Sie sich mit einem Digitallotsen wöchentlich im 1:1-Tandem. Gemeinsam üben Sie dabei die grundlegende Bedienung vom jeweiligen Gerät. Zudem gibt es die Möglichkeit, zum unverbindlichen Ausprobieren ein Smartphone oder Tablet kostenfrei über das Projekt „Wege in die digitale Welt für Ältere“ des Seniorenamtes auszuleihen.

Haben Sie Interesse am Angebot „Erste Schritte mit Smartphone / Tablet im 1:1-Tandem“? Melden Sie sich gerne bei der Koordinatorin des Seniorennetzwerkes. Ein Angebot des Seniorennetzwerks im Nürnberger Süden im Rahmen des Projektes „Wege in die digitale Welt für Ältere“ des Seniorenamtes der Stadt Nürnberg.

DigitalPakt Alter: Der Kleine Laden HERSPERSDORF als Treffpunkt für PC- und Internetstunden: Marpergerstraße 16a, 90455 Nürnberg (Telefon: 0911 3927260 und unter www.kleiner-laden-nbg.de)

„DigitalPakt Alter“, initiiert vom Bundesministerium für Familie, Senioren, Frauen und Jugend (BMFSFJ), mit dem Ziel, ältere Menschen bei der digitalen Teilhabe zu unterstützen und auf geeignete Lernangebote aufmerksam zu machen, wählte und zeichnete den kleinen Laden HERSPERSDORF als Erfahrungsort aus.

Im Kleinen Laden treffen sich regelmäßig am 1. und 3. Mittwoch im Monat von 16.00 bis 17.30 Uhr ältere Menschen zu einer PC- und Internetstunde. Herr Burtak, der Leiter des PC-Treff's, bereitet hierfür einzelne Themen vor (z.B. E-Mails schreiben, Dateien und Ordner anlegen, Urlaubsbuchung, etc.). Für eigene Themen und Fragen bleibt ebenfalls auch Raum und Zeit. Ziel ist es, selbstständig und sicher mit dem Computer / Internet etc. umzugehen.

Beratung: Internet-Treff 50+

Sie haben Fragen oder Probleme beim Umgang mit dem eigenen Handy, Tablet, Laptop, Digitalkamera oder Navigationsgerät?

Wir helfen gerne weiter.

Sascha Bluhme steht Ihnen vor Ort als Ansprechpartner zur Verfügung.

Ort: Im AWO Bürgertreff, Johannes-Brahms-Str. 6, Nürnberg.

Termin: 30.09.2022 **Uhrzeit:** 15-17 Uhr, Anmeldung bei Frau Schilling

Unterhaltung und Genuss:

Mittagstisch für Seniorinnen und Senioren

In Gesellschaft essen, gemeinsam am Mittagstisch sitzen, anderen Menschen begegnen und neue Bekanntschaften knüpfen. In Kooperation mit den örtlichen Gasthöfen können sich Seniorinnen und Senioren das Mittagessen für 9,90 € (Hauptgericht und ein kleines alkoholfreies Getränk) unter vorheriger Anmeldung bei Frau Schilling mundes lassen.

Nächste Termine: Im August findet kein Mittagstisch statt

Mittwoch, den **21.09.2022:** 12 Uhr im „Grünen Baum –Blödel“

Mittwoch, den **19.10.2022:** 12 Uhr im „Weißen Lamm“

Anmeldung bei Frau Schilling

Tanzen 60+ mit Gerda Erlbacher (Tanzleiterin)

-Tanz mit, bleib fit – Bewegung, die Spaß macht- im AWO Bürgertreff, Johannes-Brahms-Str. 6, 90455 Nürnberg-Katzwang

Die AWO Tanzgruppe 60+ und sucht noch interessierte Mittänzerinnen. Das Tanzen findet jeden Donnerstag von 10 bis 11.30 Uhr im AWO Bürgertreff statt. Jeder Tanz wird immer wieder neu eingeübt. Ein Einstieg ist jederzeit möglich. Grundkenntnisse sind nicht erforderlich.

Kommen Sie unverbindlich vorbei oder rufen Sie an.

Gerda Erlbacher: Tel. 0911/884684

Bewegung: Tanzen im Sitzen – Sie sind interessiert?

Sitztanzen wirkt sich positiv auf die kognitiven Fähigkeiten, die Reaktionszeit, die motorische Leistungsfähigkeit sowie die Balance aus.

Überdies ist es ein tolles Mittel, um präventiv Demenzerkrankungen vorzubeugen. Das gesteigerte Lebensgefühl trägt darüber hinaus zu einer gesunden und stabilen psychischen Verfassung bei.

Möchten Sie sich selbst davon überzeugen, dann melden Sie sich bei mir. Ein Kursstart wäre (wenn die Mindestteilnehmerzahl erreicht ist) nach Absprache möglich. **Kursort:** nach Absprache im Pfarrheim St. Marien Katzwang, Stadtweg 36 in 90453 Nürnberg,

Kursleitung: Brigitte Schmidt (ausgebildete Tanzleiterin)

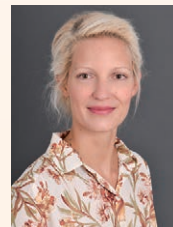

Bitte melden Sie sich für das jeweilige Angebot bei Frau Schilling an.

Mittwoch: 9-12 Uhr, Freitag 13-16 Uhr
und nach Absprache, Tel.: 09122-1885481,
Email: i.schilling@awo-mfrs.de

Die gemeinsame Modellverantwortung haben der AWO Kreisverband Mittelfranken Süd e.V. und die Stadt Nürnberg.

Ines Schilling, Koordinatorin ■

WIR KÜMMERN UNS!

Wartung, Kontrolle der Funktionsfähigkeit und Einstellen von

- Fenstern aller Fabrikate
- Türen
- Rollläden

Austausch und Einbau von

- Fensterbeschlägen
- Sonnenschutz
- Schließern
- Gummidichtungen
- Rollogurtbändern
- Fliegengittern

WICKLEIN
KUNDENDIENST GMBH
Fenster Türen Sonnenschutz Insektenschutz
Kundendienst für alle Fabrikate

Nibelungenstraße 15
90530 Wendelstein
Telefon: 09129 / 407-0
Fax: 09129 / 407-124
info@wicklein-kundendienst.de

Betriebswirtin
Sabine Brossmann
NACHLASSBERATUNG

Ich helfe Ihnen -
absolut vertrauensvoll

- ▶ Vorsorge mit Verfügung
- ▶ Nachlassregelung
- ▶ Testamentsvollstreckung
- ▶ Erbenbetreuung

Vorsorge für **jetzt** und **später**

Sprechen Sie mich an,
ich bin in Ihrer Nähe
Tel. **09122-7902462**
www.sabine-brossmann.de



Stadt Roth

► Aus „Leuchtenfeld“ wird „Haus Europa“

Im Rahmen des 50. Kreisstadt-Jubiläums der Stadt Roth ist im Stadtgarten die Kunst-Installation „Leuchtenfeld“ des Künstlers Markus Heinsdorff geplant, die mehrmonatig am Schloss Blumenthal bei Augsburg installiert war. Da sich in der Planungsphase die wirtschaftliche und politische Situation in Europa und der Welt drastisch geändert hat, haben sich die Initiatoren dazu entschlossen, das Projekt an die aktuelle Lage anzupassen und eine völlig neue Kunst-Installation für Roth zu realisieren – das „Haus Europa“.

Unter dem Titel „Haus Europa – Licht an für mehr Menschlichkeit“ sollen auch der aktuelle Krieg in der Ukraine und die damit verbundenen Schicksale als Thema in das Projekt eingebunden werden. Die Installation mit 8 x 5 Meter Grundfläche und 7,3 Meter Höhe besteht aus 117 Fenstern aus Schwimmwesten-Stoff geflüchteter Menschen, die verteilt auf den Fassaden und dem Dach einer offenen Holzkonstruktion in Form eines Hauses orange leuchten. Zum Abschluss des Jubiläumsjahres wird die Ausstellung vom 11. September bis Mitte Dezember 2022 im Rother Stadtgarten errichtet.

Das „Haus Europa“ soll auf das Thema Flucht und die damit verbundenen sozialen Brennpunkte in Europa aufmerksam machen. Wie schon im 2020/21 entwickelten „Leuchtenfeld“ illuminiert oranges Licht diesmal 117 Stofffenster, die mit handgenähten aus zerlegten und neu zusammen gesetzten, original Schwimmwestenstoffen geflüchteter Menschen bezogen wurden. Sie zeigen Gebrauchsspuren, Salzrückstände und Verwitterung.

Während untertags das Sonnenlicht durch die Fenster strahlt, beginnt das „Haus Europa“ ab Dämmerung durch LED-Beleuchtung zu glühen. So entstehen magische orange-glühende Farbflächen in den Fassaden und der Dachabwicklung – stellvertretend für die aktuell 100 Millionen Menschen auf der Flucht.

Bei der Umsetzung der Kunst-Installation werden die Akteure durch lokale Unternehmen und die Rother Patchwork-Weiber unterstützt. Die Einbeziehung der örtlichen Akteure war den Projektpartnern bei der Umsetzung in Roth besonders wichtig. Im Rahmen der Aktion werden auch wieder Spenden für Geflüchtete im Mittelmeer und aus der Ukraine gesammelt. Interessierte können ab einer Spende von 200 Euro auch eines der 117 Fenster der Installation „Haus Europa“ bekommen.

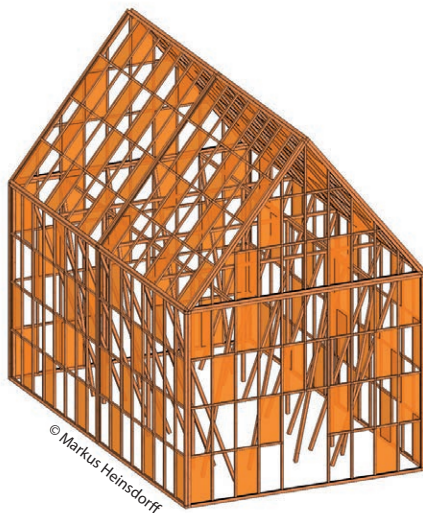

Aus dem „Leuchtenfeld“ wird „Haus Europa“. Die Skizze zeigt die beeindruckenden Ausmaße der Kunst-Installation von Markus Heinsdorff.

Jedes Fenster ist vom Künstler signiert und setzt das Thema „Licht an für mehr Menschlichkeit“ als Einzelobjekt und Zeichen fort.

Schon 2021 beteiligten sich in Kooperation mit Schloss Blumenthal rund 60 Ehrenamtliche bei der Produktion der Installation „Leuchtenfeld“ auf Schloss Blumenthal. Knapp 30.000 Euro Spendengelder konnten damals mit dem Projekt gesammelt werden, wovon 1/3 in die Finanzierung des Projektes floss und knapp 20.000 Euro an Geflüchtete gespendet werden konnten. Neunzig der Leuchten gingen an Spender und wurden privat als Zeichen der Menschlichkeit als Einzelkunstwerke aufgebaut.

Im Rahmen des Kreisstadt-Jubiläums 2022 der Stadt Roth werden wieder Spenden für Geflüchtete im Mittelmeer und aus der Ukraine gesammelt.

Das Spendenkonto lautet Blumenthaler Wandel e.V., GLS Bank, IBAN: DE94 4306 0967 8244 9935 00, BIC: GENODEM1GLS.

Das „Haus Europa“ wird wie schon 2021 unter dem Thema „Licht an für mehr Menschlichkeit“ in Kooperation mit dem Blumenthaler Wandel e.V. erstmals für die Stadt Roth realisiert.

Die Eröffnung der Ausstellung findet im Rahmen des 40. Rother Altstadtfestes am Sonntag, 11. September 2022 statt.

Melanie Hanker, Sachgebietsleitung Bildung und Kultur ■

SPD Ortsverein Kornburg

Endlich ist wieder Kärwa - Zeit

Kärwas sind ein Teil der fränkischen Kultur und auch des geliebten Brauchtums. So auch unsere schöne und beliebte Straßenkirchweih in Kornburg

Betzentanz, Kärwalieder, Umzug, Dirndl und Tracht, Kirchweihbaum-Aufstellen, Böllerschützen, Bratwurstweckla und ein frisches Seidla in geselliger Runde. All das und noch viel mehr bereichert unser Miteinander, schenkt ein Zugehörigkeitsgefühl und bereitet einfach viel Freude.

Am Eröffnungstag fand unser Kirchweihstammtisch statt, an dem auch der Fraktionsvorsitzende der SPD Nürnberg, Thorsten Brehm teilgenommen hat, sowie der Vorstand der Kornburger SPD mit dem Vorsitzenden Markus Klinger, dem Stadtrat Harald Dix sowie den beiden stellvertretenden Vorsitzenden, Christine Hauenstein, Sabine Knuhr und weiteren aktiven Mitgliedern des Ortsvereins.

Wir freuen uns sehr, dass Sabine Knuhr als Mitglied der Kornburger SPD für die Bewerbung um eine Kandidatur für den mittelfränkischen Bezirkstag bei der nächsten Landtags- und Bezirkstagswahl 2023, ins Rennen geht. Wir wünschen ihr jetzt schon viel Erfolg und drücken die Daumen.

Die SPD Kornburg dankt allen sehr herzlich, die dazu beigetragen haben, dass unsere traditionelle Kärwa auch über die Grenzen von Kornburg hinaus, großen Anklang fand.

**Ich wünsche Ihnen eine schöne Sommerzeit
Ihr Markus Klinger für die SPD – Kornburg ■**



Kärwa in Kornburg

© Klinger

► 20 Jahre trikommunale Partnerschaft – Große Feier in Wendelstein

Endlich ist es soweit: Das Jubiläum „20 Jahre trikommunale Partnerschaft“

zwischen Wendelstein – Saint Junien – Zukowo wird vom 25. bis 28. August 2022 „nachgefeiert“.



Die trikommunale Partnerschaft wurde am 1. September 2001 mit der Unterzeichnung der Partnerschaftsurkunde durch Altbürgermeister Wolfgang Kelsch offiziell besiegelt.



Vertragsunterzeichnung 2001

Nach einer Verschiebung durch Corona im vergangenen Jahr ist es nun endlich soweit – im Rathauspark von Wendelstein wollen wir gemeinsam mit den Bürgerinnen und Bürgern, den Gästen aus den Partnerstädten und der Region das 20-jährige Partnerschaftsjubiläum feiern.



Fest der Freundschaft im Rathauspark 2006

Beim „Fest der Begegnung“ am Samstag, 27. August erwartet Sie von 11 bis 18 Uhr ein buntes und abwechslungsreiches Rahmenprogramm. „Lassen Sie sich überraschen und genießen Sie einen schönen Tag in unserem Rathauspark“, so Bürgermeister Werner Langhans.

Empfehlens- und sehenswert ist die Fotoausstellung zum Jubiläum in der Gemeindebücherei. Unter dem Titel „Eine Reise durch die Partnerstädte“ zeigen die Partnerschaftsfreunde im Heimatverein Unteres Schwarzachtal e.V. Fotos von Sehenswürdigkeiten, Landschaften und Impressionen aus den Partnerstädten und geben Einblick in die Lebensart der Bürgerschaft unserer Partnerstädte. Die Ausstellung kann noch bis Ende August zu den Öffnungszeiten der Bücherei besichtigt werden, bevor diese in unsere

Partnerstadt Saint Junien umzieht. Die 2021 aufgelegte Begleitbroschüre zur Fotoausstellung anlässlich des 20-jährigen Jubiläums erhalten Sie in der Bücherei. Merken Sie sich schon heute den Termin für das Jubiläum Ende August 2022 vor, es lohnt sich.

Doris Neugebauer, Partnerschaftsbeauftragte der Gemeinde Wendelstein ■

Volkschor Georgensgmünd 1904 e. V.

Gemeinsames Konzert des Volkschores Georgensgmünd mit dem Gospelchor Worzeldorf am 25.06.

Wir durften einen wundervollen Konzertabend in der St. Wunibald Kirche in Georgensgmünd erleben. Vor voll besetzten Bänken war ein harmonisches Gemeinschaftskonzert mit vielen unterschiedlichen Klängen zu hören. Die Konzertbesucher waren begeistert ein so vielfältig gestaltetes Konzert erleben zu dürfen.



Konzert am 25. Juni 2022

Es war ein sehr stimmungsvoller Abend, der vom Volkschor Georgensgmünd, den Gmünder Chorspatzen sowie Heidi Wittmann an der Querflöte mit dem Gospelchor Worzeldorf in einer sehr konzentrierten und aufmerksamen Atmosphäre mit anspruchsvollen Liedern gestaltet wurde. Der Funke sprang auf das Publikum über und es entstand ein sehr kurzweiliges aber auch intensives und harmonisches Konzert, das von beiden Chören, dem Frauenensemble und den Solisten mit abwechslungsreichen Liedern unter der Gesamtleitung von Ruth Schauer bei bester Laune präsentiert wurde. Der Gospelchor Worzeldorf unter der Leitung von Gustavo Mendoza ergänzte die vorgetragenen Lieder des Volkschores mit mitreißenden Gospels, die das Konzert abrundeten.

Tanja King, 2. Schriftführer ■

Parkettrenovierung staubfrei!
Wir schleifen Parkett, Dielen, Fertigparkett, Treppen, Arbeitsplatten ...

werkSCHÖPFUNG
Schreinerei Parkettlegerei Meisterwerkstatt
Dieter Deifel · Pfälzer Str. 28 · 90518 Altdorf
Tel. 0160 / 91 33 63 04
www.werkschoepfung.de · dieterdeifel@werkschoepfung.de



Der Stromer seit 1957

Elektro Dotzauer

Neubau, Umbau, Renovierung,
Leuchten, Elektrogeräte, Materialverkauf,
Sat- u. Antennenanlagen, Sprechanlagen,
Elektroheizungen, E-Check, Geräteprüfungen,
Rauchwarnmelder (zertifizierter Betrieb)



Gerichtsweg 5 · 90455 Nürnberg Kornburg · Tel. 09129 / 5007



SPD im Markt Wendelstein

Der Flaschner – Tradition im Herzen Wendelsteins – klare Position der Wendelsteiner SPD-Fraktion

Der Flaschner beschäftigt uns Wendelsteiner und stellt Wendelstein vor Herausforderungen. Das Gebäude selbst als Schmuckstück im Altort, für jeden gut sichtbar und mit riesigem Potenzial zum „Hingucker“. Nach der Sanierung unbestritten ein absoluter Gewinn für das Gebäudeensemble im Altort. Schöne Fassaden gibt es aber viele. Was es in diesem Gebäude braucht ist Leben! Eine Gaststätte als Begegnungsstätte im Herzen Wendelsteins. Als Heimat für Stammische, zum Einkehrschwung für Fahrradfahrer am Alten Kanal, den Sonntagsbraten mit der Familie oder einfach für ein Feierabendseidla.

Der Wunsch nach einer ehrenamtlich geführten Begegnungsstätte mit Schankbetrieb ist romantisch, verkennt allerdings die Entwicklungen der letzten Jahre. Ehrenamtliches Engagement ist keine Selbstverständlichkeit (mehr). Die Gründe hierfür sind zahlreich. Im Arbeitskreis Flaschner haben wir diese Bedenken bereits zu Beginn dargelegt und uns für eine wirtschaftlich betriebene Gaststätte ausgesprochen.

Der mittlerweile viel zitierte Schenkungsvertrag, mit dem das Flaschner-Anwesen in den Besitz des Marktes Wendelstein übergang, steht, anders als manchmal behauptet, einer weiterhin betriebswirtschaftlichen Nutzung als Gaststätte nicht im Weg. Hier wird lediglich ein Wunsch geäußert, also keine Auflagen gemacht.

Mit der Schaffung von Verwaltungsräumen in den Obergeschossen könnte sogar einem Wunsch aus dem Vertrag entsprochen werden. Das Gebäude würde somit wunschgemäß auch zur „Erfüllung von gemeindlichen Pflichtaufgaben“ dienen. Ob die Schaffung von zusätzlichen Verwaltungsräumen sinnvoll ist, also ein solcher Bedarf tatsächlich besteht, muss seitens der Verwaltung noch dargelegt werden.

Fraglich ist, ob bei der Sanierung des Gebäudes mit oben beschriebener Nutzung noch Förderungen im Sinne der Städtebauförderung zu erwarten sind. Allerdings würden diese Fördermittel wohl auch allein bei der Realisierung der von der Verwaltung gewünschten zusätzlichen Räumlichkeiten in den Obergeschossen ausbleiben.

IGEMA Stammtisch 1967 Wendelstein

Flaschner: Wirtshaus oder Büro?

Wir vom Stammtisch IGEMA (Interessengemeinschaft Montag Abend) treffen uns seit mehr als 50 Jahren jeden Montag beim Flaschner und erleben lustige, informative und streitbare Abende, bei den wir über alle Themen aus Politik, Wirtschaft, Sport und Dorfklatz diskutieren, wie viele andere Stammtische auch. Dabei werden wir von der Familie Fruth gut versorgt.

Aus diesen Treffen sind unterschiedlichste Aktivitäten entstanden wie z.B. die Bürgerinitiative Rangierbahnhof und unter unserer Regie die Rückführung der Dorfkirchweih. Wir durften sie von 1981 bis 1988 im Flaschnerhof mit Erlaubnis von Günter Löhlein durchführen. Die legendären Auftritte von Klaus Schamberger, Greyhounds, Bert-Fischer-Sextett usw. sind unvergessen. Der Erfolg der heutigen Kirchweih ist darauf zurückzuführen. Wir wollen damit darauf hinweisen, welche Bedeutung dieses Haus für viele Menschen hat und hoffen auf eine



Flaschner-Wirt Günther Löhlein (1981)



Im Hinterhof des Flaschners. Bei einer Besichtigung der SPD-Fraktion im Herbst 2021. © Dr. Anja Tobermann

Die SPD-Fraktion wird sich weiterhin im Arbeitskreis Flaschner und darüber hinaus dafür einsetzen, dass diese Traditionsgaststätte erhalten bleibt. Der Artikel wurde vor Abhaltung der Info-Veranstaltung am 18.07.22 verfasst. Wir hoffen auf rege Beteiligung und auf zahlreiche Anregungen durch die Wendelsteiner Bürgerinnen und Bürger.

Maximilian Klemm, für die SPD-Fraktion im Markt Wendelstein ■



Fortsetzung der Tradition als gastliche Stätte für alle Bürgerinnen und Bürger.

Die Lösung der Raumprobleme der Gemeinde wurde schon oft diskutiert, dafür muss es andere und vor allem baulich und organisatorisch sinnvollere Lösungen geben.

Wir sind uns über die derzeitige schwierige Situation in der Gastronomie durchaus im Klaren. Auch die Suche eines passenden Pächters wird sicher nicht einfach. Landauf, landab wird das Sterben der Dorfwirtshäuser beklagt. Wir in Wendelstein haben jetzt die Möglichkeit dem entgegenzutreten.

Unsere Gemeinde hat ein architektonisch gelungenes und gastliches Wirtshaus als zwanglose Begegnungsstätte an dieser exponierten Stelle verdient. Bei Einbindung des Hofes und der Nebengebäude sind enorme Möglichkeiten denkbar. Wir würden uns freuen, wenn der eine oder andere bei der Entscheidungsfindung involvierte Experte sich das mal anschaut, gerne auch an einem Montag.

IGEMA Stammtisch 1967 Wendelstein: Georg Felsner, Peter Gehlert, Hanns-Wolf Klos, Jürgen Michel, Hans-Georg Ritter, Heinz Waldmann, Robert Waldmann

PS: Wir alle an unserem Stammtisch sind so um die 75 Jahre alt. Das heißt, wir denken nicht nur an uns, sondern auch an kommende Generationen.

Hanns-Wolf Klos ■

Eröffnung des Wendelsteiner Badhauses in Bad Windsheim

Baden und Schwitzen wie im Mittelalter

Vor zehn Jahren wurde das Badhaus in Wendelstein abgebaut und im Freilandmuseum Bad Windsheim wieder errichtet. Dabei wurde der Bauzustand von 1450 rekonstruiert. Die Eröffnung musste zweimal verschoben werden: 2020 wegen der Pandemie und 2021 wegen Hochwasserschäden. Aller guten Dinge sind drei und so konnte dieser Tage die Eröffnung des Wendelsteiner Badhauses feierlich begangen werden.

Zum Festakt waren auch rund 100 Wendelsteiner Bürgerinnen und Bürger mit zwei Bussen angereist. Bei strahlendem Sonnenschein wurde das Badhaus mit viel Prominenz eröffnet.



© Norbert Wieser

Das Programm wurde durch mittelalterliche Beiträge von Knud Seckel musikalisch umrahmt. Bernd Kalb von der Kunigunde-Creutzer-Theatergruppe trug die Badregeln und den Jungbrunnen von Hans Sachs amüsant vor.



© Norbert Wieser

Wendelsteiner „Badehr“ in limitierter Auflage

Wendelsteins Bürgermeister Werner Langhans brachte eine limitierte Edition einer „Wendelsteiner Badehose“ mit. Die moderne Form der „Badehr“ sorgte für große Überraschung und Heiterkeit. Der Förderverein des Museums spendete erheblich für den Wiederaufbau des Badhauses. Museumsleiter Dr. Herbert May wies auf einige bauliche Besonderheiten hin:



© Katharina Polster

Das wiedererrichtete Wendelsteiner Badhaus

◀ Bernd Kalb trägt die Badregeln von Hans Sachs vor

nach über 500 Jahren ist noch immer 70 Prozent der originalen Bausubstanz vorhanden. Auch wurden das ursprüngliche Türblatt und eine Spitzkelle wiedergefunden.

Nach der feierlichen Eröffnung hatten die Gäste die Gelegenheit, das neue Schmuckstück zu besichtigen. Eine Living-History-Gruppe gestaltete anschaulich das Leben um 1450. Ein Badegast in historischer Badekleidung nahm ein Schwitzbad. Badeknechte und -mägde versorgten die Gäste, schürten den Ofen, schleppten Wasser und alles was dazu gehört. Im Obergeschoss fertigte ein Paternosterer Gebetsketten an.

Das Badhaus in Wendelstein

Im steinernen Erdgeschoss befand sich die Badestube mit Wasserkessel, Schwitzofen und Umkleiden. Im Fachwerkaufbau im Obergeschoss waren mehrere Wohnungen untergebracht. Dort wohnten der Bader mit Familie und Mieter, wie der Gemeindebüttel. Mehrere Brände zerstörten das Haus. Zusätzlich wurde es mehrfach umgebaut. Der Wasserkessel wurde sieben Mal erneuert, der Badeofen fünf Mal. Vor 200 Jahren wurde der Badebetrieb schließlich aufgegeben. Der hohe Holzpreis, Angst vor Seuchen und die private Konkurrenz besiegelten das Aus des Wendelsteiner Badhauses. Danach wurde das Gebäude u.a. als Stall genutzt und stand zuletzt längere Zeit leer. Nun wurde es zu neuem Leben im Freilandmuseum erweckt.

📍 Infos zum Badhaus und zum Besuch: www.freilandmuseum.de

Katharina Polster ■



Mit bisher über 85.000 erfolgreichen Sanierungen in der ISOTEC-Gruppe bieten wir Ihnen die Sicherheit für ein trockenes und gesundes Wohnen. **Rufen Sie uns an. Wir helfen gerne weiter!**

ISOTEC Fachbetrieb Henry Köhler
Tel. 09129 - 28 95 01 oder 0911 - 80 00 60 6
www.isotec-koehler.de
koehler@isotec.de



Glaserei Weikersdorfer
Innungsfachbetrieb

Bau • Innenausbau • Reparaturen

Glasduschen

Further Straße 8a · 90530 Wendelstein
Tel. 09129 - 28 88 55 · mail@glaserei-weikersdorfer.de
www.glaserei-weikersdorfer.de

FF Worzeldorf ehrt langjährige Mitglieder und verdiente Aktive mit zwei Jahren Verspätung

Corona und Krankheit warfen Schatten auf die Ehrung langjähriger Mitglieder bei der Freiwilligen Feuerwehr Worzeldorf. Nachdem der traditionelle Termin im Vorwinter in den letzten beiden Jahren wegen der Corona-Beschränkungen ausfallen musste, lud die Feuerwehrführung langjährige Mitglieder zu einem gemeinsamen Ehrenabend für die Jahre 2020 und 2021 in die Fahrzeughalle. Leider konnten nur 8 der 18 geladenen Mitglieder der Einladung folgen.

In seiner Begrüßung würdigte Kommandant Martin Metz den ehemaligen Kommandanten und Vorsitzenden Norbert Strobel, der kurz nach seiner letzten Tätigkeit als Ausbilder und Prüfer bei dem Leistungsabzeichen Technische Hilfeleistung von zwei Gruppen der Wehr überraschend verstorben ist.

Zuvor konnten in der gefüllten Fahrzeughalle von der Berufsfeuerwehr den stellvertretenden Leiter Hans-Peter Reißmann und Betreuer Gerald Barfus sowie vom Nürnberger Stadtrat Harald Dix, selber Mitglied in der Nachbarwehr Kornburg, und Konrad Schuh, Mitglied in der FF Neunhof im Nürnberger Norden, begrüßt werden.

Ltd. Branddirektor Reißmann beglückwünschte die Jubilare und betonte, dass die FF Worzeldorf eine wichtige Rolle als schlagkräftige, vielseitig einsatzbereite Wehr im Nürnberger Süden und auch als Einheit im Katastrophenschutz einnimmt.

Bereits 2020 wären **Fritz Weiß** für 70 Jahre und **Leo Markl** – Ehrenmitglied, früherer stellvertretender Kommandant und 40 Jahre Kassier – für 60 Jahre Mitgliedschaft geehrt worden, die Ehrung wurde ihnen zu Hause überbracht.

Für sechzig Jahre Mitgliedschaft im Jahr 2021 wurden Wilhelm Diezinger und **Helmut Leykamm** geehrt, die beide über zwanzig Jahre davon aktiven Feuerwehrdienst geleistet hatten.

Hans Peuntinger ist bereits 2020 seit 50 Jahren Mitglied in der Feuerwehr, für 40 Jahre im aktiven Dienst – unter anderem als Gruppenführer – war er auch mit dem goldenen Ehrenkreuz der bay. Feuerwehren ausgezeichnet. Im Verein engagierte er sich außerdem viele Jahre als Beisitzer im Vorstand.

Für 50 Jahre als förderndes Mitglied wurde **Herbert Frischmann** geehrt, auf 40 Jahre als förderndes Mitglied konnten **Peter Laubis** und **Egon Hofmann** zurückblicken, außerdem waren mit **Angie Blümlein** und **Waltraud Meiler** auch zwei Damen 25 Jahre der Feuerwehr als fördernde Mitglieder treu verbunden.

Jasmin Hacker und **Fabian Schulz** als Jugendwarte leiteten zum aktiven Dienst über. Sie konnten auf eine starke Gruppe mit 11 Jugendlichen – darunter erfreulich viele junge Damen – blicken, von denen **Marcel Altmann**, **Finja Bach**, **Lennard Horter**, **Emilia Robinson** und **Emma Siemers** mit der Jugendflamme Stufe 1 aus dem Jahr 2020 ausgezeichnet werden konnten. 2021 hatten sogar **Marcel Altmann**, **Finja Bach**, **Emil Behringer**, **Lennard Horter**, **Emilia Robinson**, **Emma Siemers**, **Maximilian Stuiber**, **Tamika Bach** und **Anamika Marczinke** die Stufe 1 des Wissenstest in Bronze erfolgreich bestanden. Danach wurden die Teilnehmer an der Leistungsprüfung Lösch-einsatz vom vergangenen Jahr geehrt.



Das Bild zeigt die Teilnehmer an der Leistungsprüfung hinter der Ablage der Geräte für die technische Hilfeleistung und vor dem Worzeldorfer Rüstwagen.



Die neun erfolgreichen Mitglieder der Jugendgruppe – eingerahmt von der Worzeldorfer Führung sowie Ltd. Branddirektor Hans-Peter Reißmann von der Nürnberger Berufsfeuerwehr und Stadtrat Konrad Schuh (2. und 3. von links in der zweiten Reihe).



Kommandant Martin Metz (rechts) mit den Jubilaren und ihren Ehefrauen. Im Hintergrund in Uniform 2. Kommandant Christian Erb und 2. Vorsitzender Christian Peuntinger.

Zum Schluss wurde in – krankheitsbedingter – Abwesenheit der Vereinsvorsitzende **Uwe Lienhardt** geehrt, er vollendete 2021 vierzig Jahre aktiven Feuerwehrdienst, davon 15 Jahre als Zugführer. Außerdem war er 8 Jahre stellvertretender Vorsitzender und leitete seit 2008 die Geschicke des Vereins als Vorsitzender. Martin Metz ließ in einer Power-Point-Präsentation viele Erinnerungen dieser langen Zeit wieder lebendig werden. Die persönliche Ehrung wird zu einem späteren Zeitpunkt nachgeholt.

Auch im Feuerwehrdienst waren die Aktiven nicht untätig – davon zeugen allein die 32 Alarmierungen bis Anfang Juli. Darunter waren 5 Unwetterschäden an zwei Tagen im Mai. Insgesamt leistete die FF Worzeldorf 25-mal technische Hilfe, unter den 6 Brandeinsätzen war sogar ein Schadenfall in der Worzeldorfer Grundschule – zu Glück waren keine Kinder mehr im Schulhaus.

Um für alle Einsätze gut gerüstet zu sein, faden regelmäßig Übungen und Unterriehte statt. dabei bilden die Gruppe im Löscheinsatz und bei der technischen Hilfeleistung ist die Basis der Feuerwehrarbeit. Bei der Freiwilligen Feuerwehr Worzeldorf wird in zweijährigen Turnus die Prüfung für das jeweilige Leistungsabzeichen – jährlich abwechselnd – durchgeführt. Durch Corona hat sich dieses System jetzt um ein Jahr verschoben. Von den Aktiven von 2019 waren unter den 13 Teilnehmern noch fünf dabei, so dass sich eine neunköpfige Gruppe sowie eine zweite Gruppe mit fünf Ergänzungsteilnehmern – die somit ein zweites Mal bei sommerlichen Temperaturen antraten – der Prüfung stellten. Die fünf vorbereitenden Übungen waren dabei einmal sogar durch eine Alarmierung zu einem Verkehrsunfall gestört.

Neben Einzelaufgaben mit Fragen zu Theorie wie Gerätekunde und erster Hilfe galt es, den Einsatz der Gruppe bei einem fiktiven Verkehrsunfall mit Absicherung und Ausleuchtung der Einsatzstelle, Bereitstellung von Löschmitteln

und Betreuung einer eingeklemmten Person sowie den Einsatz der hydraulischen Rettungsgeräte zu beherrschen.

Beide Mannschaften bestanden in der Sollzeit, die zweite Gruppe sogar fehlerlos, unter den Augen der Schiedsrichter Hans Hager von der FF Werderau, Marcus Haas aus der FF Katzwang sowie Benny Hutzelmeier von der FF Gartenstadt, Norbert Strobel aus Worzeldorf fungierte sogar als Ausbilder und Schiedsrichter. Somit erhielten **Lukas Dix**, **Sarah Lehner** und **Konstantin Weißflog** das silberne Abzeichen, **Fabian Rebel**, **Philipp Rögner** und **Simon Schnös** das Abzeichen in Gold, **Jasmin Hacker**, **Marlies Körner** und **Murat Ülger** das goldene auf blauem Grund, **Annika Rabenstein**, **Sebastian Schubert** und **Patrick Sturm** auf grünem Untergrund und **Daniel Barfus** die letzte Stufe in Gold auf rotem Grund.

RamaDama in Kleinschwarzenlohe

Am 09.07.2022 lud die Freiwillige Feuerwehr Kleinschwarzenlohe zu einem RamaDama oder neudeutsch CleanUp! Day ein.



Das Resultat

Kuriositäten

Um 9:00 Uhr trafen sich knapp 45 Kinder, Jugendliche und Erwachsene, unter anderem auch die Gemeinderäte Frau Töllner und Herr Mändl, um Kleinschwarzenlohe von Müll und Unrat zu säubern. Nach der Einführung und Organisation durch den 1. Vorsitzenden und die Grußworte unseres 2. Bürgermeisters Willibald Milde wurden die Teilnehmer mit den Feuerwehrfahrzeugen zu den eingeteilten Zonen gebracht. Gedacht war eigentlich nur, die Kinder mit den Feuerwehrfahrzeugen zu fahren, allerdings verrieten die leuchtenden Augen der Erwachsenen, dass auch sie gerne mitfahren wollten. Ein älterer Teilnehmer kommentierte: „Ich wollte eigentlich immer zur Feuerwehr, aber es hat nie geklappt. Jetzt bin ich zu alt. Ihr habt mir einen Traum verwirklicht, dass ich doch noch einmal Feuerwehrauto fahren durfte!“

Kleinschwarzenlohe wurde in 6 Zonen unterteilt und alle 6 Gruppen leisteten hervorragende Arbeit. Neben unzähligen Autoreifen, Haus- und Baumüll wurden auch ein Hamsterkäfig, ein Kaugummiautomat, ein Schreibtisch, Ausweisdokumente und ein Begrenzungspfosten gefunden. Die gefundenen offiziellen Dokumente wurden final der PI Schwabach übergeben. Nach getaner Arbeit wurden die Teilnehmer mit Getränken und sehr leckeren fränkischen Bratwürsten verpflegt, was von der Gemeinde Wendelstein bezuschusst wurde.

Mitmachen ist Ehrensache – alle für einen, einer für alle.

Bevor sich die Teilnehmer gegen 14 Uhr wieder verabschiedeten, hatten sie noch genug Gelegenheit unsere Ausrüstung und Fahrzeuge zu inspizieren. In verschiedenen Gesprächen wurde noch einmal betont, dass grundsätzlich jeder ab dem 12. Lebensjahr zur Freiwilligen Feuerwehr gehen kann, egal ob man handwerklich begabt ist oder nicht – mit oder ohne Vorkenntnisse. Die Feuerwehren bilden individuell aus, getreu dem Motto: Stärken stärken und Schwächen organisieren. Gebraucht wird jede Hand um im Notfall auch helfen zu können. Wir sind nach wie vor eine FREIWILLIGE Feuerwehr mit freizeitverträglichen Zeitplänen – aber: stellen Sie sich vor: Sie rufen den Notruf und keiner kommt?! Von daher:

Mitmachen ist Ehrensache – alle für einen, einer für alle.

📞 Kontakt für alle, die sich interessieren: vorstand@ff-kleinschwarzenlohe.de
 Weitere Infos: www.facebook.com/Feuerwehr.Kleinschwarzenlohe/

Oliver Albert, 1. Vorsitzender ■

Dr. med. dent.
CHRISTIAN JÄNICHEN
 Zahnarzt



Wir begrüßen neu im Team
Assistenzärztin Oya Görgülü

➔











?

Wir bilden aus!

Sommerzeit ist Urlaubszeit ...
 – aber wir sind durchgehend für Sie da!

Hauptpraxis Großschwarzenlohe

Schwander Straße 10
 90530 Wendelstein

zahnarzt-jaenichen@t-online.de
 Telefon: 09129-26252

Sprechzeiten:
Montag - Donnerstag:
 08:00 - 12:00 Uhr und
 14:00 - 18:00 Uhr
Freitag: 08:00 - 12:00 Uhr
 und nach Vereinbarung

 www.meier-magazin.de/zahnarzt-wendelstein
 www.instagram.com/praxis_dr.jaenichen



KLUGER

MALT · LACKIERT UND TAPEZIERT · BESCHRIFTET
 DEKORATIVE WANDBILDER
 RAUM- UND FASSADENGESTALTUNG
 KUNSTSTOFFPUTZE · INDUSTRIEANSTRICHE
 DENKMALPFLEGE

malermeisterHK

HELMUT KLUGER
 Richtweg 51-53
Telefon 09129 / 37 64
www.malermeisterHK.de

Inh. Markus Kluger
 90530 Wendelstein
 Telefax 09129 / 75 83
 mail@malermeisterHK.de

HandwerksKUNST



Der Handwerker & Hausmeisterservice



- Fliesen, Platten, Mosaik verlegen
- Laminat/PVC/Teppichboden verlegen
- Tapezieren, Streichen
- Baufertigteile & Fenster/Türen einbauen
- Holz & Bautenschutz (feuchte Keller)
- Zäune und Markisen u.v.m
- Garten- & Landschaftsbau
- Baumfällungen & Pflege
- Bewässerung in den Sommermonaten
- Hecken schneiden & Entsorgen
- Grünflächenpflege & Neugestaltung
- Treppenhaus-Reinigung
- Gehweg- & Parkplatzreinigung
- Winterdienste u.v.m.

R. Dornhuber
Brombachstraße 9
90455 Nürnberg

Tel.: 09122 - 6 11 63
Mail: r.d.u@web.de
Web: www.rdu-nuernberg.de

ÖDP - Ortsverband Kornburg

Photovoltaik und Stromspeicher

Großes Interesse an den Vorträgen zu Energiewende, Photovoltaik und Stromspeicher

Die beiden Informationsveranstaltungen zum Thema Energiewende, Photovoltaik und Stromspeicher haben großes Interesse ausgelöst. Bei dem konkreten Thema zu Stromspeichern waren fast 100 Besucher in den Biergarten des Grünen Baums nach Kornburg gekommen. Befeuert doch die Ukraine-Krise und steigende Energiepreise ist die eigene Erzeugung von Strom wieder interessant geworden. Viele Besucher sind mit der festen Überzeugung nach Hause gegangen, das Gehörte umzusetzen.

Die politischen Rahmenbedingungen machen die Einspeisung von Strom aus Photovoltaik zu einem großen Draufzahlgeschäft. Photovoltaik lohnt sich nur dann, wenn man seinen Solarstrom auch selbst nutzen kann. Dafür hilft ein Stromspeicher, der dann Strom liefert, wenn die Sonne nicht mehr scheint. Der Stromspeicher ist im Prinzip ein sehr großer Akku, der bei Sonnenschein aufgeladen wird und dessen Energie dann später abgerufen werden kann.

Wenn man selbst aktiv werden möchte, dann ist es wichtig, die Verbrauchsdaten seines Haushalts zu kennen und natürlich für Photovoltaik geeignete Dachflächen verfügbar zu haben. Hier sollte man sich in jedem Fall gut beraten lassen. Das gilt umso mehr dann, wenn man den Strom auch für die Heizung z.B. via Wärmepumpen einsetzen will. Der Platzbedarf für einen Stromspeicher ist überschaubar und anhand von konkreten Beispielen des Referenten konnte man sehen, dass sich nach etwa 13 Jahren die Anlagen amortisieren. Dabei ist noch nicht eingerechnet, wie die Stromkosten steigen.

Übrigens taugt ein Stromspeicher nicht dafür, dass man ein E-Auto auflädt. Der Strombedarf eines Batteriefahrzeuges ist sehr viel höher als ein Stromspeicher üblicherweise bereitstellen kann. Asiatische Autohersteller haben bereits Fahrzeuge auf dem Markt, die selbst als Energiespeicher dienen können. Diese Fahrzeuge können Strom in beide Richtungen schicken und eine solche Fahrzeugflotte kann enorme Speicherkapazitäten vorhalten. Es sind auch die Asiaten, die in E-Autos Batterien ohne Kobalt einsetzen, während die deutschen Hersteller und auch Tesla bisher auf Kobalt-Batterien setzen. Kobalt-Batterien haben zwar eine höhere Leistungsdichte, sind aber wegen der Brennwirkung des Kobalts riskanter und verursachen zusätzliche Probleme beim Abbau der Rohstoffe. Bei den Stromspeichern gibt es Varianten analog den Autobatterien, also mit weniger Energiedichte, aber dafür geringer Brandgefahr. Aktiv gesteuerte Stromspeicher sind teurer, aber dafür langlebiger und stabiler. Aus ökologischer Sicht können wir Photovoltaik und Stromspeicher inzwischen empfehlen, denn bessere Alternativen sind im Moment nicht in Sicht.

Politisches Versagen bei der Energiewende

In den Jahren nach dem Ausstiegsbeschluss aus der Kernenergie wurden leider die Möglichkeiten für Bürgerbeteiligung an der Energiewende radikal beschnitten. Sowohl auf Bundesebene, aber noch mehr in Bayern wurde die Energiewende verschlafen. Jetzt zahlen wir einen hohen Preis dafür.

In Bayern ist die Stromerzeugung von 88,7 GWh im Jahr 2008 auf 74,9 GWh im Jahr 2019 gesunken. Das Abschalten der verbliebenen Kernkraftwerke wird diesen Wert noch weiter senken. Der Stromverbrauch ist mit ca. 80 GWh nahezu gleich geblieben (Quelle: Bayerisches Landesamt für Statistik). Statt Stromverkäufer sind wir längst Stromeinkäufer geworden, mit den jetzt bedrohlichen Folgen.

Dabei ist der Plan für das Abschalten der Kernkraftwerke seit mehr als 10 Jahren bekannt. Folglich war klar, was zu tun gewesen wäre. Zwar wurde im Bereich Photovoltaik noch einiges erreicht, aber durch die 10h-Regel wurde der Ausbau der Windenergie praktisch gestoppt. Neben Stromspeichern auf allen Ebenen (Haushalte, Quartier, Kommune ...) wäre aber die Windenergie als komplementäre Form der Energiegewinnung zum Solarstrom unbedingt notwendig. Warum hier die Staatsregierung nicht den Markt entscheiden lässt, sondern in einer Art sozialistischen Planung definiert, dass sich Windenergie in Bayern nicht lohnt, das vermag niemand zu verstehen. Diese große Weisheit kostet uns jetzt sehr viel Geld und macht uns abhängig von Partnern, mit denen man lieber nicht so viel zu tun haben möchte.

Hans Anschütz, 1. Vorsitzender ■

KAISER STUCK – BAUTENSCHUTZ



- Meisterbetrieb
- Innen- & Außenputz
- Trockenbauarbeiten
- Wärmedämmung
- Bauinstandhaltung
- Altbausanierung
- Sanierputz
- eigener Gerüstbau

Tel: 09129 - 90 65 942
90530 Wendelstein

info@stuck-kaiser.de
www.stuck-kaiser.de

So geht Energiewende: Selbstversorgung mit Strom

Jetzt können Haus- und Wohnungsbesitzende aber auch Mieterinnen und Mieter durch neue Solartechnik viel Geld sparen. Schon Mini-Solargeräte senken den Stromverbrauch um bis zu 20 Prozent.

Selbst ist der Stromerzeugende: Passgenaue Solarsysteme gibt es inzwischen für jede Wohnform. Wer neu baut, kann ganze Photovoltaik-Fassaden in das Einfamilienhaus einarbeiten. Sie sind Wand und Energie-lieferant zugleich und versorgen auch die hauseigene Wall Box, eine Hochleistungssteckdose zum Aufladen des Elektroautos.



Photovoltaik am Haus – moderne Technik schafft Preisvorteile

Solargeräte für Mietwohnungen

Für Mieter und Mieterinnen sind tragbare Stecker-Solargeräte gut geeignet: Sie werden in eine normale Steckdose eingestöpselt und in guter Sonnenlage auf dem Balkon oder sogar hinter einem Fenster aufgestellt. Der erzeugte Strom wird entweder direkt verbraucht oder kann in einem Akku gespeichert werden. Mit einer Leistung von bis zu 600 Watt decken sie oft den Strombedarf von Kühlschrank und anderen Dauerverbrauchern. „Vor dem Anschließen sollte man sicherstellen, dass die Leitung für die Einspeisung geeignet ist“, sagt Stefanie Binder von der BHW Bausparkasse. „Auch bei steckerfertigen Photovoltaik-Anlagen empfehlen wir, sich von Elektrofachleuten beraten zu lassen.“

Läuft der Zähler rückwärts?

Nicht selten ist auch ein Zählertausch nötig: Falls mehr Strom erzeugt als verbraucht wird, gelangt der Überschuss ins allgemeine Stromnetz. Bei alten Zählern lässt sich dann beobachten, dass die Drehscheibe

rückwärts läuft. Das freut die Nutzenden, ist allerdings verboten. Sie müssen das Gerät durch einen modernen Zweirichtungszähler austauschen, der Stromspeisung und Entnahme separat erfasst.

Ökostrom aus der Nachbarschaft

Für Mieter und Mieterinnen sowie Wohnungseigentümerinnen und -eigentümer gilt, dass sie für eine feste Installation die schriftliche Erlaubnis der Vermieterin oder des Vermieters beziehungsweise der Eigentümergemeinschaft einholen sollten. Eine Alternative für alle, die keine eigene Anlage auf Dach, Fassade oder Balkon betreiben wollen: Bürgerenergieprojekte und regionale Versorgungsunternehmen bieten Ökostrom aus lokalen oder regionalen Windkraft-, Biomasse- und Solar-kraftanlagen an.

BHW Bausparkasse ■



RÖCK
 Inh.: Martin Effenberger e. K. DAS KLIMA DIE WÄRME DER SERVICE

Innovative Haustechnik & Service vom Fachbetrieb vor Ort:

• zuverlässig • effizient • umweltfreundlich

Wir haben die optimale Lösung...
 für Ihre Wohnqualität, Ihren Geldbeutel und die Umwelt.

Wir beraten Sie kompetent zu:

- Gas- / Öl-Brennwerttechnik
- Pellet- / Festbrennstoff
- Wärmepumpen / Klimatisierung
- Fördermöglichkeiten

Monteur gesucht – Rufen Sie uns gerne an!

Walpersdorfer Straße 4 Tel. 09122 / 885 77-12
 91126 Schwabach

www.heizung-service-schwabach.de

Lichtspiele im Bad

Mit Kreativität und Feingefühl geplant, erzeugt Licht einzigartige Stimmungen.

Röck Haustechnik GmbH Tel. 09122 885 77 11
 Walpersdorfer Str. 4 mail@bad-schwabach.de
 91126 Schwabach www.bad-schwabach.de

Oh Gott, die Heizkosten!

Das Thema Heizkosten regt derzeit die Gemüter an. Vizekanzler Robert Habeck spricht dabei in Interviews vom hydraulischen Abgleich. Bis zu 15 Prozent Energieeinsparung soll dadurch möglich sein. Angesichts der Prognosen der Experten, dass die Heizkosten im nächsten Jahr doppelt bis dreimal so hoch ausfallen werden wie bisher, klingt das schon interessant.

Aber stimmt es denn überhaupt in jedem Fall?

Die Rede ist von Gasheizungen. Bei einer Gasheizung wird im Kesselraum (meist im Keller) durch einen Brenner Wasser erwärmt, das dann in Rohren durchs Gebäude und durch die Heizkörper in den Räumen geleitet wird. Die Heizkörper geben die Wärme an den Raum ab. Der hydraulische Abgleich sorgt dafür, dass alle Heizkörper in einem Gebäude möglichst gleichmäßig mit Wärme versorgt werden können. Das erreicht man, indem man die Durchflüsse der Heizkörper begrenzt. Ohne hydraulischen Abgleich kommt es zu Zeiten großen Wärmebedarfs, also wenn alle Mieter eines Hauses aufstehen und in angenehmer Temperatur frühstücken möchten, vorübergehend zu einer Unterversorgung der entfernt liegenden Heizkörper, meist derjenigen im Dachgeschoss. Bei einem ideal abgeglichenen System steht den Heizkörpern im Erdgeschoss derselbe Durchfluss zur Verfügung wie denen im Dachgeschoss.

Wieso spart man eigentlich Energie, wenn die Heizkörper gleichmäßig durchströmt werden?

Nennen wir den am weitesten vom Kessel entfernt liegenden Heizkörper mal den „letzten“ Heizkörper. Was liegt nahe, wenn dieser letzte Heizkörper unterversorgt wird, also nicht richtig warm wird? Man stellt mehr Wärme zur Verfügung. Das bedeutet, man schickt das Wasser vom Kessel aus mit höherer Temperatur auf die Reise durch die Heizkörper; man erhöht die Vorlauftemperatur. Dann steht dem gesamten System mehr Wärme zur Verfügung, die es abgeben kann. Und das tut es. Leider undifferenziert. Es wird nämlich nicht nur der letzte Heizkörper wärmer, sondern auch alles zwischen ihm und dem Kessel. Auch die Leitungen. Deren Wärmeabgabe ist jedoch unerwünscht; sie führt zu Verlusten, die Effizienz nimmt ab. Optimalerweise betreibt man eine Heizung also mit der niedrigsten möglichen Vorlauftemperatur, mit der man die gewünschte Beheizung hinbekommt.

Heizungen werden daher außentemperaturgeführt betrieben. Ist es draußen kälter, soll der Kessel heißeres Wasser – mehr Wärmeleistung – zur Verfügung stellen, als wenn es wärmer ist. Das wird durch die Heizkurve beschrieben.

Damit ist klar: Der hydraulische Abgleich ist Voraussetzung für die optimale Einstellung der Heizkurve. Und nicht nur das: Auch die Pumpe kann nur optimal dimensioniert, eingestellt und betrieben werden, wenn die Durchflüsse der Heizkörper abgeglichen sind. Der Mehrverbrauch, wenn sie außerhalb ihres optimalen Arbeitspunkts läuft, mag gering erscheinen, aber das summiert sich: sie läuft tausende Stunden pro Jahr.

Die „gewünschte Beheizung“ ist aber nicht nur durch die Wunschtemperatur definiert. Neben dieser, sagen wir aus Sparsamkeit mal 20 °C, spielt auch eine Rolle, wie geduldig jemand ist. Wenn gefordert ist, dass die Küche morgens, nachdem die Temperatur über Nacht auf 18 °C abgesenkt wurde, in 15 Minuten wieder auf 20 °C aufgeheizt ist, dann muss in diesen 15 Minuten die nötige Energie dafür in die Küche geliefert werden. Wenn man dem System 30 oder 60 Minuten Zeit gibt, um wieder 20 °C zu erreichen, kann man (ungefähr) dieselbe Wärmemenge über einen längeren Zeitraum liefern. Man muss also mehr heißes Wasser oder dieselbe Menge heißeres Wasser durch die Heizung pumpen, wenn es schnell gehen soll. Die Heizlast ist also eine andere. Auch hier gilt: „So viel wie nötig, aber so wenig wie möglich.“, da ein Betrieb nach Worst-Case-Annahmen zu höheren Verlusten führt.

Entsprechend werden die Heizungen unserer Gebäude auf eine halbwegs gleichmäßige Beheizung ausgelegt. In diesem Fall treten keine exorbitanten Spitzenlasten während der Aufheizzeiten auf. Wegen dieser Auslegung ist es nicht sinnvoll, Wohnungen nachts vollständig auskühlen zu lassen. Eine gemäßigte Absenkung hingegen ist sinnvoll, da die Wärmeverluste durch die Wände und durch Undichtigkeiten umso größer sind, je höher die Raumtemperatur ist.

Welche Möglichkeiten haben Verbraucher, Heizenergie zu sparen, ohne gleich in eine neue Heizung zu investieren?

- **Nachtabenkung:** Während man nachts unter der warmen Bettdecke liege, darf es in der Wohnung kälter sein als tagsüber. Damit sinken die Wärmeverluste durch die Wände und durch Undichtigkeiten. Das Einsparpotenzial ist nicht leicht zu quantifizieren, aber durchaus signifikant.

Es lohnt, mit der Absenkezeit zu spielen. Die Raumtemperatur fällt nicht schlagartig von 20 °C auf 16 °C, wenn der elektronische Thermostat die Solltemperatur absenkt. Vielmehr hat jeder Raum eine Trägheit. Je schlechter er gedämmt und je undichter er ist, desto schneller fällt die Temperatur. Es kann also sein, dass man in einem gut gedämmten, dichten Gebäude bereits Stunden vor dem Zubettgehen die Heizung herunterregeln kann, ohne dass es unbehaglich wird.

- **Raumtemperatur tagsüber senken.** Statt bei 22 °C auch im Winter im T-Shirt in der Wohnung herumlaufen zu können, heize ich nur noch auf 20 °C und ziehe mich etwas wärmer an. Das bedeutet, ich nehme bewusst einen gewissen Komfortverlust in Kauf. Als Faustregel gilt, dass man je Grad Temperaturabsenkung 5-6 % Heizenergie einsparen kann.

Sind die üblichen manuellen Heizkörperthermostat verbaute, müssen Verbraucher selbst Hand anlegen und die Einstellung jeweils abends und morgens ändern. Hier gilt es mit Fingerspitzengefühl zu agieren: nicht die gleich um eine ganze Stufe hochdrehen, wenn es zu kalt ist, sondern in Viertelstufen. Und dann ein bisschen Geduld und mal schauen. Ständiges manuelles Nachregulieren ist kontraproduktiv. Durch programmierbare elektronisch gesteuerte Heizkörperthermostate können diese Vorgänge aber auch automatisiert werden. Solche Geräte passen die Solltemperatur in einem Raum zeitgesteuert an, sie senken abends die Solltemperatur von 20 auf 16 °C und erhöhen sie so zeitig vor dem Aufstehen wieder, dass die Raumtemperatur beim Aufstehen bereits wieder der Tages-Solltemperatur entspricht. Die thermische „Trägheit“ des Raums gilt nicht nur beim Aufheizen: Auch abends kann man die Solltemperatur bereits eine gewisse Zeit vor dem Zubettgehen herunterfahren; es dauert, bis die Abkühlung fühlbar wird.

Die elektronisch gesteuerten Thermostate sind nicht nur eine Komfortfrage: Sie sprechen aufgrund einer anderen Regelcharakteristik günstiger auf Temperaturänderungen an. Auch das hilft Sparen.

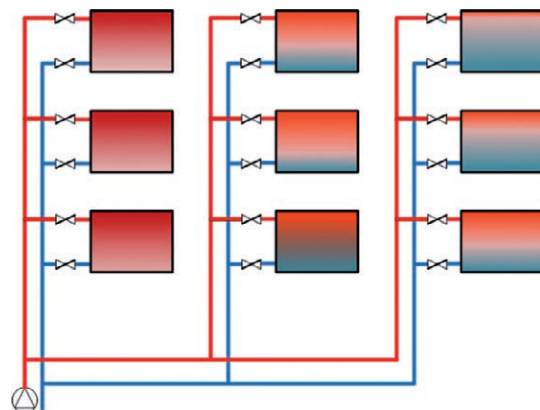

Das Bild stellt die Situation ohne hydraulischen Abgleich dar: Je weiter ein Heizkörper vom Kessel entfernt ist, desto weniger Durchfluss – und damit desto weniger Wärme – steht ihm zur Verfügung. (Legende: rot = Vorlauf/heiße Wasser; blau = Rücklauf/abgekühltes Wasser)
Bei hydraulischem Abgleich werden alle Heizkörper einigermaßen gleichmäßig warm.

Heizkosten im Büro sparen

Was in den eigenen vier Wänden gilt, gilt im großen Stil für Bürogebäude. Man sollte die Temperierung von Büros vor dem Hintergrund der auch nach Corona deutlich häufigeren Heimarbeit überdenken. Üblicherweise werden alle Büros in einem Gebäude an Arbeitstagen auf einer mittleren Solltemperatur gehalten, und die Nutzer können über Einzelraumregler nach oben oder unten davon abweichen. Es muss also niemand frieren. Ein Default-Wert nahe am Mittelwert dessen, was die Nutzer üblicherweise einstellen, z.B. 21 °C, ist sinnvoll, wenn die Büros tatsächlich jeden Tag genutzt werden, doch während der Zeiten, die ein Büro nicht genutzt wird, spart man durch eine Absenkung, z.B. auf 19 °C, bares Geld.

Doch zurück zum Thema „Heizung“.

Damit sind die vom Laien ohne Hilfe durchführbaren Maßnahmen ausgeschöpft. Ab jetzt ist Fachpersonal gefragt. Eine Sortierung nach steigendem Aufwand:

- Einfachste Maßnahme: Wartung. Auch wenn aktuelle Kessel wenig Ruß erzeugen, ist doch nach einiger Zeit des Betriebs eine Reinigung von Brenner, Brennerraum und Wärmeübertrager im Brennerraum erforderlich. Ablagerungen von Verbrennungsprodukten auf Wärmeübergangsfächen wirken nämlich wie eine Wärmedämmung.

- Hydraulischer Abgleich: Er wird in VDI Richtlinie 2073 Blatt 2 beschrieben und muss von einem Fachmann vorgenommen werden. Dazu muss an jedem Heizkörper entweder das Vorlauf- oder das Rücklaufventil einstellbar sein. Sind alte, nicht einstellbare Ventile eingebaut, kann in vielen Fällen der Ventileinsatz gegen einen einstellbaren ausgetauscht werden. Solche Austauschätze werden von namhaften Herstellern angeboten.

Die zweitbeste Wahl ist ein gruppenweiser hydraulischer Abgleich. Bei diesem werden nicht einzelne Heizkörper eingestellt, sondern die von der Hauptverteilung abzweigenden einzelnen Strangleitungen. Die optimale Einstellung der Strangventile, idealerweise mittels differenzdruckgesteuerter Ventile, ist jedoch eigentlich eine ergänzende Maßnahme zum hydraulischen Abgleich, nicht ein Ersatz für diesen. Sie verbessert die Hydraulik insbesondere im Teillastbetrieb – und den haben wir den größten Teil der Zeit.

Viele Heizkessel sind sogenannte Brennwertgeräte. Deren effizientes Funktionieren basiert auf einer möglichst starken Abkühlung des Heizwassers beim Durchgang durch die Heizkörper. Die Verbesserung des Wirkungsgrads bei Brennwertkesseln beruht darauf, dass die Kesselabgase möglichst viel Wärme an das Heizungswasser abgeben können, auch durch Kondensation von Verbrennungswasser. Wenn zu viel Wasser durch die Heizkörper fließt, kühlt es sich naturgemäß weniger ab, und die Vorteile des Brennwertkessels kommen gar nicht zum Tragen. Bei Brennwertgeräten ist daher der hydraulische Abgleich noch wichtiger für die Effizienz.

- Vorlauftemperatur/Heizkurve absenken: Bei niedrigerer Vorlauftemperatur dauert es länger, bis das System nach einer Abkühlung wieder bei der Solltemperatur ankommt. Aber es überschießt auch weniger, und die Verluste sind geringer.

- Einsatz einer effizienten Pumpe: Das Heizungswasser muss bewegt werden. Das übernimmt eine elektrisch betriebene Pumpe. Der Ersatz der Heizungspumpe durch eine Hocheffizienzpumpe ist zwar eine „invasive“ Maßnahme an der Heizung, aber noch niederschwellig. Hier lässt sich mit geringer Investition oft eine signifikante Einsparung erzielen. Schließlich läuft diese Pumpe, so klein ihre Leistungsaufnahme auch sein mag, tausende Stunden pro Jahr.

- Austausch zu groß dimensionierter Anlagen: Viele Heizungsanlagen sind größer ausgelegt als nötig. Der gedankliche Worst Case: Es ist kalt und ich bekomme meine Wohnung nicht warm. Also lege ich mein System mit Reserve aus. Überdimensionierte Anlagen laufen allerdings nicht im optimalen Arbeitspunkt; die Effizienz leidet.

Sparen auch bei der Trinkwassererwärmung?

Besser nicht! Wo erwärmtes Trinkwasser bevorratet wird, also in Speichern und Zirkulationssystemen, da muss es nach aktuellem Stand der allgemein anerkannten Regeln der Technik, insbesondere VDI 6023, ständig auf einer hohen Temperatur und im Fluss gehalten werden, damit sich keine Keime darin vermehren. Eine Absenkung der Speichertemperatur unter 60 °C oder etwa eine zeitweise Abschaltung der Zirkulationspumpe, um Leitungsverluste und Pumpenenergie zu sparen, ist daher nicht ratsam. Energie für Trinkwassererwärmung kann man also nur sicher einsparen, indem man weniger erwärmtes Wasser verbraucht, also beispielsweise kalt oder kürzer warm duscht. Wird eine zentrale Trinkwassererwärmung zeitweise nicht benötigt, kann ihr Betrieb unterbrochen werden. Dadurch lässt sich viel Energie – Wärme und Pumpenstrom – einsparen. Aber Achtung: Die Außerbetriebnahme und Wiederinbetriebnahme müssen fachgerecht durchgeführt werden, siehe dazu VDI/DQQT-EE 3810 Blatt 2.1.

Wer in der nächsten Heizsaison sparen möchte, der tut gut daran, schon jetzt den Fachhandwerksbetrieb seines Vertrauens zu kontaktieren. Kurz vor Beginn der Heizsaison fällt es allen ein. ■



Bergstraße 1
90530 Wendelstein
Großschwarzenlohe

Telefon 0 91 29 - 87 73
info@haberecker-heizungsbau.de



Die neue Generation der Wärmepumpen: Vitocal 250-A

- + Mit bis zu 70 °C Vorlauftemperatur bestens für die Modernisierung geeignet
- + Schont die Umwelt und das Klima durch besonders umweltfreundliches Kältemittel R290 (Propan)

CLIMATE PROTECT

viessmann.de/vitocal

Wild auf Garten

Markt Wendelstein

Informationsveranstaltung über „Mulchen und Biodünger“ für die Wendelsteiner Pflanzpaten

Bauhofleiter Werner Winter lud die Pflanzpatinnen und Pflanzpaten am 21. Mai zu einer Informationsveranstaltung in den Wendelsteiner Bauhof ein.

Seit 2021 gibt es in Wendelstein die Aktion „Pflanzpatenschaft für öffentliche Bäume und Grünflächen“ und mittlerweile engagieren sich 11 Bürgerinnen und Bürger ehrenamtlich bei der Anlage und Pflege von begrünter Flächen und Bäumen in Wendelstein.

Herr Winter begrüßte am Samstagvormittag die teilnehmenden Pflanzpaten im Bauhof der Marktgemeinde Wendelstein.

Geplant war eigentlich eine kurze Führung durch den Bauhof, aber die einzelnen Bereiche wie Schreinerei, Schlosserei, Fuhrpark, Materiallager, Salzlager, unterirdische Zisternen für die Blumenbewässerung usw. faszinierte die Besucher so sehr, so dass der Rundgang mehr als eine Stunde dauerte. Dabei entstanden interessante Gespräche über Pflanzen und deren Ansaat, über den Blumenschmuck und die neuen Blühwiesen in Wendelstein, welche Probleme in den Pflanzbereichen bestehen, wie oft man gießen muss oder sollte und vieles mehr. Am Ende des Rundganges wurde das Hackschnitzlager besichtigt. Hackschnitzel werden am Bauhof Wendelstein vorwiegend zum Heizen, aber auch zum Mulchen eingesetzt.

Mulchen bedeutet die Bedeckung des Bodens mit organischem Material wie Rasenschnitt, Kompost, Laub und Stroh. Es verhindert die Austrocknung des Bodens, was bei unseren heißen Sommern und seinen langen Trockenperioden sehr wichtig ist und immer wichtiger wird, denn es spart wertvolles Wasser. Außerdem wirkt es der Bodenerosion bei Starkregen entgegen. Zusätzlich wandeln die Bodenlebewesen das Mulchgut in natürlichen Dünger um.

Die Hackschnitzel sind regendurchlässig, staubarm und elastisch und eignen sich zum Dauermulchen unter Hecken und Sträuchern. Bauhofleiter Winter empfiehlt eine Mulchdicke von mindestens 10 cm.

Am Ende des informativen und gesprächsintensiven Rundganges erhielt jeder Teilnehmer*in eine Probepackung Bio-Dünger und nahm viele Eindrücke mit nach Hause.

Ich bedanke mich bei den Pflanzpaten*innen für ihr Engagement und bei Herrn Winter, dass er Samstagvormittag zu dieser Informationsveranstaltung geladen hatte und seine fachmännischen Tipps an uns weitergeben hat.

Haben Sie eine Fläche, einen Pflanzkasten oder einen Baum in der Nähe Ihres Hauses oder in Ihrer Straße, die bzw. den Sie gerne pflegen möchten?

Dann melden Sie sich beim Bau- und Umweltreferat Tel. 09129/401-194 oder direkt beim Bauhof 09129/401-153, oder informieren Sie sich auf www.wendelstein.de/pflanzpatenschaft.

Die Gemeinde unterstützt ihr Engagement mit einem Pflanzgutschein über 50€ und einer standortgerechten nachhaltigen Pflanzempfehlung durch den Bauhofleiter Werner Winter.

Bringen Sie sich ein, weil Sie hier leben.



Elvira Kühnlein, Umweltbeauftragte der Marktgemeinde Wendelstein ■

++ ACHTUNG ++
++ FACILITYSUPPORT ++
++ BAUMFÄLLUNGEN ++
++ BAUMFÄLLUNGEN ++
++ RODUNGEN ++
++ EVENTREPORT ++
++ GARTENPFLEGE ++
++ ACHTUNG ++

Spezialbaumfällungen mit Kran
Baumfällungen & Rodungen
Gartenarbeiten
Landschaftsbau
Zaunbau

**Holzwelt
Bott**

0160 -
472 13 13

info@holzwelt-bott.de



Buchtipp

pala-verlag

Praxishandbuch für mehr Biodiversität

Grünflächen prägen das Erscheinungsbild von Kommunen und Firmengeländen.

Sind sie mit bunt blühenden heimischen Pflanzen naturnah gestaltet, entstehen Rückzugsorte für die Tierwelt und Erlebnisräume für die Menschen.

Mit dem Handbuch »Öffentliche und gewerbliche Grünflächen naturnah«, erschienen im pala-verlag, lässt sich die biologische Vielfalt einfach und nachhaltig fördern.

Alles Wichtige zu den Besonderheiten naturnaher Gestaltung wird darin kompetent und leicht lesbar dargestellt. Schritt für Schritt entstehen Blumenwiesen, artenreiche Säume oder schön gestaltete Versickerungsflächen und damit wertvolle Lebensräume.

Die Naturgartenplanerin Ulrike Aufderheide beschreibt für alle wichtigen Flächentypen die passende Bodenvorbereitung, attraktive Bepflanzung und biodiversitätsfördernde Pflege. Listen heimischer Wildpflanzen, passend zu den Standorten, und Textbeispiele als Hilfestellung für die Formulierung von Leistungsverzeichnissen unterstützen bei der praktischen Umsetzung vor Ort. Tipps für Beteiligungsprozesse und Öffentlichkeitsarbeit, die für eine hohe Akzeptanz der Flächen wichtig sind, runden den Praxisratgeber ab.

Die herausgebenden Institutionen, Heinz Sielmann Stiftung, NaturGarten e. V., Naturpark Our und Umweltzentrum Hannover e.V., möchten Menschen für die nachhaltige Umsetzung von biodiversitätsfördernden Maßnahmen auf öffentlichen Grünflächen und Firmengeländen begeistern. Die Texte wurden von Naturgartenexperten auch auf ihre Umsetzbarkeit in Österreich und in der Schweiz geprüft. Das Handbuch wird so im gesamten deutschsprachigen Raum in Planungsbüros und auf den Baustellen zum wertvollen Begleiter. ■



Ulrike Aufderheide
Öffentliche und gewerbliche Grünflächen naturnah
 pala-verlag, Darmstadt, 2022
 208 Seiten, Hardcover,
 30,00 €
 ISBN: 978-3-89566-420-5

Gabler
NATURSTEINE

NATURSTEINE

für Ihren Garten

Pflastersteine, Findlinge,
 Springbrunnensteine, Zierkies,
 Mauersteine, Stelen, Naturstein- und
 Keramikplatten, Gartenaccessoires

Viele Sonderposten!

Gabler GmbH
 In der Altling 8,
 90596 Schwanstetten-Schwand

Tel. 09170/2250
 Fax 09170/2246
www.gartensteine.de

AKTUELL: Obstbäume in sehr großer Auswahl!

MATHWIG
BAUMSCHULEN

Raubersrieder Weg 135 | 90530 Wendelstein
 (neben dem Reitzentrum Wendelstein, Großlohe u. Raubersried)
 Tel. (0 91 29) 70 98 | Fax (0 91 29) 9 05 69 05
info@pflanzenparadies.com, www.pflanzenparadies.com
Öffnungszeiten: Mo.–Fr. 9–17 Uhr u. Sa. 9–13 Uhr
und jederzeit nach Vereinbarung

Pflanzen aus Wendelstein
 umweltschonend produziert.

- ✓ Verzicht auf chemisch-synthetischen Pflanzenschutz.
- ✓ Förderung des Bodenlebens.
- ✓ Ausschließlich organische Dünger.
- ✓ Torffreie Erden.

Bioland

Mit der Natur nicht gegen die Natur.
 Nadelgehölze · Ziersträucher · Laub- u. Obstbäume · Zwerggehölze
 Gartengestaltung und Pflanzarbeiten

www.DuRa-Metallbau.de

Ein guter Brauch: Wo repariert wird kauft man auch!

Edelstahl-, Stahl- und Metallbau; Markisen; Schaufenster; Alu-Fenster;
 Automattüren; Türen und Tore; Antriebe; Gitter; Geländer; Service.

Johann-Höllfritsch-Straße 33 · Wendelstein · Tel. 09129 / 28 34-0
www.dura-metallbau.de · zentrale@dura-metallbau.de

ZIMMEREI

FB

HOLZBAU

Urlaub auf Balkonen...
 Wir wünschen schöne Ferien!

- Zimmerei- & Holzbauarbeiten
- Terrasse & Balkon
- Holzhäuser & Gewerbebauten
- Carport & Gartenhaus
- Dachfenstereinbau & -austausch
- und vieles mehr...

Zimmerei Florian Balazs
 Tel. 09172 / 666 74 47

Industriestraße 9, Röttenbach
www.zimmerei-florian-balazs.de

meier Redaktion

Buchtipp

Bauen mit Ziegelsteinen – So starten Sie Ihr Projekt!

Ob Wandbrunnen, Gartenpforte, Grillkamin oder Kräuterspirale - mit Ziegelsteinen lassen sich stabile und sehr dekorative Gartenobjekte bauen, aber auch Wege, Treppen oder Hochbeete. Perfekte Projekte für den Sommer – hier unser etwas anderer Buchtipp:

Das ansprechend und übersichtlich gestaltete Buch „Bauen mit Ziegelsteinen“ bietet auf 144 Seiten eine unglaubliche Informationsvielfalt. So wird man von den ersten Überlegungen zur Planung und Herangehensweise über Tipps zu Werkstoffen, Werkzeugen und Zeitplanung an das Thema herangeführt. Angenehm ist, dass die Informationstiefe vom festen Kapitel an sehr praxisorientiert ist, man bekommt alle notwendigen Informationen ohne viele Schnörkel, dafür mit anschaulichen Fotos und Illustrationen.

Nach der Grundlagenvermittlung gehts an die verschiedenen Projekte, die ganz konkret vom Fundament bis zur Fertigstellung beschrieben werden. Man kann sie 1:1 nachbauen, das Buch gibt einem aber auch alle notwendigen Informationen an die Hand, um selbst kreativ zu werden, zu variieren oder gleich sein komplett eigenständiges Projekt zu entwickeln und umzusetzen. Die vorgestellten Projekte erläutern dazu eine Vielzahl von Techniken, auf die man dann zurückgreifen kann:

Beschrieben werden unter anderem Zier-, Winkel- und Rundbogenmauern, ein Zierpfeiler und eine Gartenpforte, mit denen man den Garten einteilen und dazu noch einen Gartengrill oder Grillkamin integrieren kann. Besondere Orte kann man auch mit Wandbrunnen, Gartenbank, Brunnenteich oder einer Figurennische schaffen – auch der Bau einer Kräuterspirale wird konkret beschreiben.

Dem selben Konzept folgt das Buch „Projekte mit Ziegelsteinen“, das von anderen Autoren im selben Verlag erschienen ist. Auch hier findet man gut beschriebene und reich illustrierte Grundlagen, Erläuterungen von Werkzeugen, Materialien und Techniken. Wenn man beide Bücher durchgearbeitet hat, kann man sich vermutlich jeden Wunsch aus Stein verwirklichen.

Beschrieben werden hier unter anderem Hauseingangsstufen, ein Gartenweg, Terrassen, Beeteinfassungen, Hochbeet, Erdbeerfuss, ein rundgemauerter Gartenteich, eine Säule mit Vogelbad, aber auch verschiedene Mauern, ein Wandbrunnen, Gartengrill und Sitzbank.

Fazit: Wenn man sich nicht beide Bücher besorgen möchte, entscheidet wohl, welche Projekte einen mehr ansprechen. Ansonsten ist es vermutlich kein Schaden, sich Inspirationen und Anleitungen aus beiden Büchern zu holen, auch wenn sich einiges wiederholt.



Autor: Manfred Braun
Verlag: Heel
Ausführung: 21 x 27 cm, gebunden
ISBN: 978-3-86852-462-8
Preis: 18,00 € (144 Seiten)



Autoren: Alan & Gill Bridgewater
Verlag: Heel
Ausführung: 21 x 28 cm, gebunden
ISBN: 978-3-96664-354-2
Preis: 22,00 € (160 Seiten)

Bezugsquellen: Werkzeug, Baumaterial, Steine und sicher auch ein paar weitere gute Tipps bekommen Sie im Baufachmarkt Wittmann in Wendelstein. Natursteine und dekorative Elemente finden Sie bei Gabler Natursteine in Schwanstetten (S.55) und Bellagarda in Roth (S.09). Wenn Sie den Zement nicht selber anrühren wollen, holen Sie ihn sich doch fix und fertig an der Betontankstelle von KOW in Wendelstein ab. Für Elemente aus Holz stehen Ihnen der Holzbock oder die Zimmerei Balazs (S.55) mit Rat und Tat zur Seite, für Metallelemente wenden Sie sich an DuRa-Metallbau (S.55).

Wenn Ihnen Ihr Projekt über den Kopf zu wachsen droht, können Sie Ihre Planung ja auch von einem Profi wie zum Beispiel den Firmen Schalk (S.72), R.D.U. (S.50), Adler (S.09) oder Knauer perfektionieren und ausführen lassen.

Markus Streck, meier Redaktion ■

FLIESEN HÄRING GmbH
Fliesen - Mosaik - Platten - Natursteinverlegung
90530 Wendelstein - Wilhelm Maisel-Straße 32
Tel. 09129 / 70 96
www.fliesen-haering.de

**Wir montieren alles aus Holz ...
von der Hundehütte bis zum Gartenpavillon**

**Zuverlässig und
zu fairen Preisen.**

Ihr Anruf genügt ...

Wir erstellen gerne ein
unverbindliches Angebot
für Ihr Bauvorhaben.

**HOLZMONTAGE-SERVICE
Der Holzbock**

THOMAS EINSIEDEL
Richtweg 59
90530 Wendelstein
Tel.+ Fax 09129/28 77 61



Verlagsinformation

Buchtipps

Feuerstellen

Das Buch bietet einen repräsentativer Überblick über die „heißesten Garten-Plätze“ und motiviert bild- und textstark zur Nachahmung im eigenen Garten.

Ob uriger Grillplatz, exzentrische Outdoor-Küche oder die zeitgemäße Adaption einer multifunktionalen Feuerstelle: Im Garten ist Feuer ein Dauerbrenner mit vielen Facetten und Einatzmöglichkeiten zwischen Repräsentieren und Zelebrieren. Die Essenz der interessantesten Feuerstellen-Projekte präsentiert dieses Buch: in großer stilistischer Bandbreite und in herausragender Qualität, handwerklich wie gestalterisch.

Brillante Fotos international bekannter Gartenfotografen zeigen die Einbindung in gestaltete Gartenräume sowie Raffinesse in Design und Funktion. Der renommierte Gartenplaner und Buchautor Lars Weigelt vermittelt Kontext, Konzeption und Know-how zu jedem Projekt. ■



Autor: Lars Weigelt
Verlag: Becker Joest Volk Verlag
ISBN: 9783954531523
Preis: 39,95 € (168 Seiten)

Baufachmarkt Wittmann GmbH

Öffnungszeiten: Mo-Fr 7-18 | Sa 7:30-12



Kreative Gartengestaltung mit vielfältigen Betonelementen



Online-Katalog
»Gartenideen aus Beton«
www.baufachmarktwittmann.de
oder direkt per QR-Code



Die Broschüre ist kostenlos bei uns erhältlich.

Rother Straße 41 · 90530 Wendelstein/Gsl.
Tel. 09129/42 25 · info@baufachmarktwittmann.de
www.baufachmarktwittmann.de

WIR HABEN NOCH EIN PAAR FREIE TERMINE IM HERBST!

KNAUER
Garten/Landschaftsbau

- ➔ PFLASTER- und TERRASSENBAU
- ➔ NATURSTEINARBEITEN - TREPPENANLAGEN
- ➔ ZAUNMONTAGE - SICHTSCHUTZ
- ➔ GARTEN-NEUGESTALTUNG

Tel. 09122 71059 | Fax 09122 885261 | Mobil 0170 2967847
info@knauer-schwabach.de | www.knauer-schwabach.de

KOW

KOW Kompostierungs GmbH
Gärtnerweg 1a
90530 Wendelstein

Tel: 09129 / 40 68 0
Fax: 09129 / 406819
www.kowkarl.com

Mo - Fr: 7 - 12 und 13 - 17 Uhr
Samstag: 9 - 13 Uhr (März bis Nov.)

- Kompostieranlage
- Recycling-Anlage f. Bauschutt & Altholz
- Verkauf von Humus, Substraten & Baustoffen: gütegesicherter Kompost, Rindenmulch, Hackschnitzel, Mineralbeton, Splitt, Schotter, Kies, verpackte Substrate, Oscorna Naturdünger, gütegesicherte Recyclingbaustoffe
- **Wieder geöffnet: Betontankstelle**
- **Beton-Legosteine**



Entsorgungsfachbetrieb nach § 56 i.V.m. § 57 KrWG Lagern-Behandeln-Verwerten-Makeln

Wieder geöffnet
Betontankstelle
Montag - Freitag; ab 0,15 m³



Tierheim Feucht

Deria & Dori sagen Danke!



Zuhause gefunden: Katzenmädchen Deria und Dori

Die Katzenmädchen Deria und Dori aus dem letzten meier, die aus einer katastrophalen Haltung befreit worden waren, haben beide inzwischen ein liebevolles Zuhause gefunden und werden ihre schlimme Vergangenheit hoffentlich bald vergessen haben, denn jetzt geht es ihnen richtig gut! ■

**FACHTIERARZTPRAXIS
M. HEIDEN**

Fachtierarzt für Kleintiere | Zusatzbezeichnung Heimtier / Kleinsäuger | GPCert SAM

Johann-Höllfritsch-Straße 41 90530 Wendelstein Telefon 0 91 29 / 9 07 53 95 Fax 0 91 29 / 9 07 53 97 kontakt@kleintierpraxis-heiden.de www.kleintierpraxis-heiden.de	<ul style="list-style-type: none"> ⊗ Impfungen & Vorsorge ⊗ Ultraschall, Endoskopie ⊗ Chirurgie, Laserchirurgie ⊗ Behandlung von Zahnerkrankungen ⊗ Labor vor Ort ⊗ stationäre Unterbringung
---	--

Mo. Di. Do. Fr. 10 - 12 Uhr & 14.30 - 18.30 Uhr · Mi. 10 - 12 Uhr · OP-Termine nach Vereinbarung

Kira, Bruni und Popcorn & Olaf...

wir suchen ein neues Zuhause.

Tierheim Feucht

Fellastraße 4, 90537 Feucht, Telefon 09128 - 91 64 94
Wegen der aktuellen Situation haben wir derzeit nur eingeschränkt geöffnet. Bitte informieren Sie sich telefonisch.
www.tierheim-feucht.de

Spendenkonto: Raiffeisenbank Burgthann,
 BLZ 760 695 64 Kto: 833 100
 BIC: GENODEF1BTO IBAN: DE37760695640000833100

Labradormix Kira

Unsere Kira ist noch nicht mal ein Jahr alt und hat es faustdick hinter den Ohren. Sie möchte alles ausprobieren, ist neugierig und sehr lebhaft. Kira platzt fast vor Energie, spielt gern ausgiebig und hasst Langeweile. Kira steckt alle an mit ihrer guten Laune.



Sie ist eine ganz fröhliche, liebe Maus, manchmal aber auch ganz schön frech. Doch man kann ihr unmöglich böse sein! Das Wort Rohdiamant wurde wohl für Kira erfunden, denn bisher hat sich niemand ernsthaft mit ihr beschäftigt. Deshalb sollten Kiras neue Menschen viel Zeit für sie haben und außerdem Spaß daran, mit ihr eine gute Hundeschule zu besuchen und ihr von Grund auf alles zu zeigen und beizubringen. Denn auch Dinge wie Autofahren oder Alleinebleiben hat Kira bisher nicht kennen gelernt. Es wäre toll, wenn Kiras neues Zuhause einen Garten hätte – mit hohem Zaun und ohne Schlupfloch!

Katze Bruni

Bruni ist ein echter Pechvogel. Sie war nämlich schon einmal bei uns im Tierheim, und das fast zwei Jahre lang! Irgendwie war sie immer durchs Raster gefallen.



Bruni ist ein ganz liebes und zutrauliches Mädchen, will sich aber ihre Menschen gern selbst aussuchen. Doch seit gut zwei Jahren hatte sie ein tolles Zuhause, einen echten Traumplatz aus Sicht einer Freigängerkatze. Was haben wir uns damals für sie gefreut! Und nun ist Bruni wieder da, denn ihr geliebtes Frauchen ist sehr krank geworden und kann Bruni nicht mehr versorgen. Schweren Herzens musste sie sich von Bruni trennen. Bruni ist inzwischen sieben Jahre alt, aber fit wie ein Turnschuh. Jetzt wartet unsere Zaubermaus also schon wieder auf „die Richtige“. Wir haben ihr versprochen, dass es dieses Mal nicht so lange dauert. Bitte helfen Sie uns, dieses Versprechen zu halten!

Meerschweinchen Popcorn und Olaf

Popcorn und Olaf sind erst ein knappes Jahr alt. Sie sind Brüder, beide kastriert, und verstehen sich ausgezeichnet.



Vielleicht fragen sie sich, wie Popcorn zu seinem Namen gekommen ist. „Popcornen“ nennt man es bei Meerschweinchen, wenn sie aus reiner Lebensfreude und Übermut scheinbar unkontrollierte Bocksprünge vollführen.

Momentan sind die zwei Buben noch nicht entspannt genug zum Popcornen, denn die ungewohnte Situation im Tierheim verunsichert sie ziemlich. Das schweißst sie aber umso mehr zusammen. Popcorn und Olaf brauchen einfach eine gewisse Zeit, bis sie sich an neue Menschen, eine neue Umgebung und einen neuen Tagesablauf gewöhnt haben. Doch in einem ruhigen neuen Zuhause mit viel Platz, wo man sie nicht bedrängt und ihnen Zeit zur Eingewöhnung gibt, werden sie bestimmt irgendwann ihre ersten fröhlichen Bocksprünge vorführen.



Therapiehunde Deutschland e.V.

Vertrauen schaffen!

Auf dem Vereinsgelände der Therapiehunde Deutschland e.V. in Nürnberg-Kornburg finden regelmäßige Hunde-Trainings-Einheiten statt. Bezüglich der sich dort zutragenden Erlebnisse zum Thema „Hund-erziehung“ möchte Ihnen das Trainerteam des Vereins mit Vorschlägen und Erziehungstipps eine kleine Hilfestellung anbieten, wenn Sie sich und Ihren Vierbeiner in der einen oder anderen Geschichte wiederfinden.

Stellen Sie sich vor, Sie rufen Ihren Hund mit freudiger Stimmlage, klopfen sich dabei auf die Schenkel, ballen vielleicht noch die Fäuste, fuchteln mit den Armen herum und beugen Ihren Oberkörper nach vorne in Richtung ankommenden Hund. Sieht das für Sie nach einer vertraulichen bzw. vertrauensschaffenden Körpersprache aus? Entweder der Hund kommt gar nicht oder er springt Sie mit angelegten Ohren an, um Ihrem Signal-Wirrwarr zu entkommen.

Wie wäre es richtig?

Die Körpersprache muss eindeutig und freundlich auf den Hund wirken, also

- nicht nach vorne beugen,
- eine entspannte, lockere Haltung einnehmen,
- mit freundlicher Stimme (keine Dauerbeschallung) sprechen,
- bitte nur ein Wort (z.B. Hier oder Komm),
- evtl. rückwärts vom Hund wegbewegen (in Blickrichtung Hund) und
- nicht auf den Hund zurennen – nach dem Motto „Fang mich doch“

Handelt es sich um ängstliche, unsichere Tiere oder Welpen, geht man am besten in die Hocke und empfängt den Hund mit freundlicher Stimme. Auch in dieser Situation den Oberkörper nach hinten beugen und die Hände am Körper lassen. Nicht mit beiden Armen nach vorne greifen, um den Hund einzufangen. Mit dieser Methode erzieht man handscheue Geschöpfe.

Hat ein Hund nicht gelernt, sich auf seine(n) Partner(in) verlassen zu können, wird es immer Schwierigkeiten beim Rückruf geben. Der Hund hat kein Vertrauen zum Partner Mensch!

Nächstes Verwirrspiel: Wurfspiele

Bei Wurfspielen neigt der Mensch dazu, den Hund mit einem angedeuteten Wurf zu verwirren. In Franken nennt man das „drezn“. Der Mensch deutet in eine Richtung an, wirft aber in eine andere oder behält das Bringsel in der Hand. Der Hund läuft wie aufgescheucht durch die Gegend und ist total verwirrt.

Schafft so eine Aktion Vertrauen? Eindeutig Nein!

Wurfspiele brauchen Rituale um

- a) den Hund nicht zu verwirren und
- b) zur Sicherheit des Hundeführers.

Auch nervenaufreibende Hetz- und Zerrspiele sind kontraproduktiv für alle Beteiligten!

Zu Beginn muss der Hund lernen, dass das Spiel erst beginnt, wenn Ruhe eingekehrt ist – und diese kehrt ein, indem Sie Ihren Hund mit dem Kommando „Bleib“ in Grundstellung bringen. Wenn das Wurfobjekt fliegt, bleibt der Hund sitzen.

Danach kommt das Kommando, z.B. bring, hol es – oder auf welches Kommando Sie und Ihr Hund eingespielt sind – und erst dann setzt sich das Tier in Bewegung. Er bringt das Objekt, sitzt vor und legt es auf das Kommando „Aus“ in die Hände des Hundeführers / der Hundeführerin.

Wenn das Spiel in vollem Gang ist – brechen Sie ab. Das Spiel ist beendet. Der Hundeführer / die Hundeführerin bestimmt Anfang und Ende eines Spiels, das nur in kurzen Einheiten erfolgen sollte, damit keine Möglichkeit zum Stressaufbau entstehen kann.



© shutterstock.com

Der Hundeführer / die Hundeführerin hat bei dieser Spielweise die Möglichkeit, ohne Kratzer oder gar Bissverletzungen heil aus der Situation herauszukommen und der Hund lernt, sich zu beherrschen und zu benehmen.

Wenn Kinder im Spiel sind, versteht sich diese Vorgehensweise von selbst – wenn überhaupt. Es gibt sicherere Spiele für Hund und Kind!

ALSO: Nur kontrollierte Wurfspiele, keine Täuschungsmanöver. So entsteht ein vertrauensvolles Miteinander. Ritualisierte Wurfspiele verhindern ein hektisches, überschießendes Spiel, das im Chaos endet.

Um das Vertrauen zu festigen, gibt es viele Spiele, die Hund und Mensch gemeinsam Freude bereiten – ob unterwegs oder zu Hause. Jedes gemeinsam bewältigte Spiel, aktive Spaziergänge, aber auch für den Hund bedrohliche Situationen schaffen eine Vertrauensbasis.

Wenn Sie mögen, lesen wir uns im nächsten meier-Magazin wieder.

Sie würden gerne an unserem **14-tägigen Hundetraining** (keine Welpen) auf dem Hundeplatz in Nürnberg-Kornburg teilnehmen? Voraussetzung ist eine Vereins-Mitgliedschaft und ein Jahresbeitrag zum Training. Wünschen Sie nähere Informationen – beim Verein hilft man Ihnen gerne weiter.

📧 geschaeftsstelle@therapiehunde-deutschland.team
oder Telefon 0911 / 88 40 08

Sabine Beck, Medienbüro Die.Schreiberei ■

**BUNDESWEITER
TIERSCHUTZ
NOTRUF
0700
58 58 58 10
(12 ct. Min.)**



Tierhilfe Franken e.V. stellt vor ...



Astra (9 J./kastr.)

Astra ist eine sehr anhängliche, liebevolle, ganz tolle Hündin, die sich schnell an ihren Menschen bindet. Sie braucht ihre Streicheleinheiten und möchte ihre Liebe auch verschenken.

Das intelligente Mädchen läuft schön an der Leine, ist im Auto ein super guter Beifahrer und kann auf der Pflegestelle bereits eine angemessene Zeit alleine bleiben. Mit ihren Artgenossen versteht sie sich ausnahmslos bestens, auch mit größeren Kindern kommt sie gut zurecht. Astra benötigt ein Zuhause bei fürsorglichen Menschen, die sich mit ihr beschäftigen und schöne Spaziergänge unternehmen.

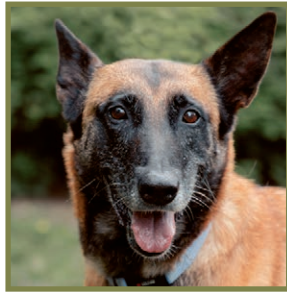

Lady Maya (9 J./Kastr.)

Lady Maya ist eine absolut liebenswerte, bezaubernde Hündin und ein wahrer Menschenfreund.

Leider veränderte sich ihr Schicksal über Nacht. Ihr Herrchen, der im besten Alter war, wurde von ihr leblos gefunden. Sie benötigt jetzt dringend und möglichst zeitnah ein passendes Zuhause, aber auch ein Pflegeplatz würde jetzt schon weiter helfen. Die Zeit drängt!

Mit ihrem ausgeglichenen Wesen verzaubert die wunderschöne Hunde-Lady ihr Umfeld, verschenkt gerne ihre Liebe und schmust für ihr Leben gern. Für ihr Alter ist sie gut in Form, genießt ihre Spaziergänge und ist super wach im Kopf. Maya ist an allem sehr interessiert, aufmerksam, aber auch mutig. Ein Einzelplatz bei liebevollen Menschen mit Haus/Wohnung und Garten wäre für sie ideal.



Oreo (16 Monate.)

Oreo ist ein entzückendes, bildhübsches Katerchen mit unwiderstehlichem Charme. Altersgemäß verspielt, verschmust, aufgeweckt, und sehr liebesbedürftig.

Als letzter unserer 3 Musketiere wartet der kleine Mann nun sehnsüchtig auf seine „Chance“. Das putzige Samtpfötchen war der Kleinste und hatte einen etwas holprigen Start ins Leben – aber nun ist er der Größte und auf dem direkten Weg zum Superstar.

In der neuen „Katzenhöhle“ sollte viel Platz zum räubern, spielen, verstecken sein – was so ein richtiger Kater werden will möchte schließlich Abenteuer erleben. Ein Garten oder eine ruhige Gegend zum Spazieren gehen, wäre toll, denn was gibt es Schöneres als in der Sonne zu dösen oder ein Stück Welt zu erobern.

Unser bezaubernder Oreo sucht ein liebevolles Zuhause bei Menschen mit Zeit, Verantwortung und einem großen Katzen-Herz, welches mit Sicherheit Purzelbäume schlagen wird.



Kim (1/2 Jahr)

Die hübsche Kim ist eine sehr intelligente junge Hündin, die mit ihrem lieben und bezaubernden Wesen die Welt ein wenig schöner macht.

Gerade den Kinderschuhen entschlüpft, weiß sie sich schon zu benehmen und betrachtet alle Dinge sehr entspannt. In der Pflegefamilie lebt unser Sonnenschein mit drei älteren Artgenossen harmonisch zusammen. Verschmitzt erzählt die Hundemama, dass unser Jungspund den anderen in punkto Manieren schon einiges voraus hat.

Das brave Mädchel ist ein Traum von Mitbewohnerin, ruhig, folgsam, drängt sich nicht vor und kann ohne Probleme mal alleine bleiben. Immer aufgeschlossen, immer lustig und jedermanns Freund. Es ist kaum zu glauben, aber Kim läuft für ihr junges Alter schon vorbildlich an der Leine und ist im Auto ein superguter Beifahrer. Die Liste ihrer liebenswerten Eigenschaften wäre noch lang, aber lernen Sie unseren Goldschatz einfach kennen. Kim ist eine ganz besondere Hündin und wir wünschen uns für sie ein Zuhause bei bewegungsfreudigen, liebevollen Menschen, die es schätzen, ein Juwel zu besitzen. Ein Garten wäre natürlich sehr schön.



Super Charly (3 J.)

Super Charly (Deutsch Kurzhaar Mix) ist ein absolut menschenfreundlicher, netter Hundebub. Er wohnt zur Zeit noch bei seiner Familie, die er schon von Welpenalter auf kennt und wird von dort aus in sein neues Zuhause vermittelt.

Leider haben sich deren Lebensumstände geändert, sodass er sein angestammtes Körbchen nun leider verlassen muss. Der liebenswerte Bursche ist sehr aktiv und benötigt ein neues Zuhause bei Menschen, die Zeit haben ihn geistig und körperlich auszulasten. Darüber hinaus möchte unser Super Charly noch das ein oder andere Kapitel vom Hunde-ABC lernen. Eine ländliche Gegend für ausgiebige Spaziergänge wäre schön.



Jippieh – Ei Jey, Jippieh – Ei Joo

Der große Schwarze und die kleine Putzige konnten uns verlassen, da sie ein wunderbares Zuhause gefunden haben. Jedes Tier, das bei uns einige Wochen lebt, fühlt sich sehr wohl auf seinen Pflegeplatz.

Carmen Baur ■

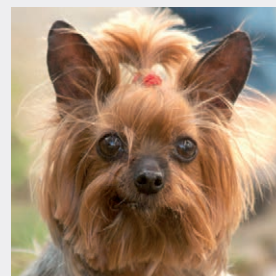

Miss Dolly

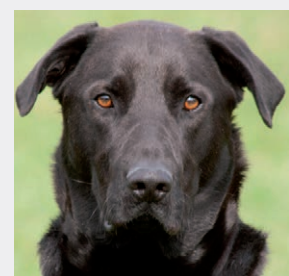

Labi Nick

Tierhilfe Franken e.V., Neunkirchener Str. 51, 91207 Lauf
Tel.: 09151/82690 oder 0911/7849608 oder 09244/9823166
www.tierhilfe-franken.de info@tierhilfe-franken.de

Spendenkonto: IBAN: DE60 7605 0101 0005 4970 11
Sparkasse Nürnberg BLZ 760 501 01 Konto-Nr. 549 7011

Für kleine Helfertätigkeiten in und um Wendelstein brauchen wir Tierfreunde. Bedenken Sie, wenn Sie nicht helfen, tut es vielleicht niemand. Daher anrufen 09244/9823166 oder 09152/921890



Tierhilfe Franken e.V.

Die Tierhilfe Franken e.V. benötigt Hilfe für Thea

Die Schöne mit dem ganz besonderen Wesen



Die bezaubernde Thea übernahm die Tierhilfe Franken e.V. von ihrem langjährigen Partnertierheim in Kroatien. Angeschossen und mit starken Schmerzen wurde sie 2020, nach dem großen Erdbeben, dort gefangen. Sie wurde noch in Kroatien operiert und kam dann, lediglich mit der Auflage von Muskelaufbau, zur Tierhilfe Franken e.V.

Jedoch stellte die erfahrene Pflegestelle fest, dass die Hündin wohl noch immer Schmerzen leidet. Hier kommt wieder das Konzept der Unterbringung von Tieren auf Pflegeplätzen zum Tragen, denn dort ist die individuelle Betreuung eines jeden Hundes möglich. So wurde Thea dem Tierarzt Dr. Burkhardt in Sulzbach-Rosenberg vorgestellt. Dieser bestätigte, dass ein Leben eines so jungen Hundes mit diesen Verletzungen und den damit verbundenen starken Schmerzen, ohne eine erneute Operation wahrscheinlich nicht möglich sein wird. Da Thea aber eine so wundervolle und trotz ihrer Schmerzen sanftmütige und besondere Hündin ist, die noch ihr ganzes Leben vor sich hat, war es für die 1. Vorsitzende Carmen Baur klar, wer A sagt muss auch B sagen.

Zunächst konnte für Thea ein ganz tolles neues Zuhause bei einer Familie mit der nötigen Erfahrung gefunden werden, natürlich mit der Zusage einer Kostenübernahme seitens des Vereins für die Operation an der Universitätsklinik in München.

Nun – ein Jahr später – war es soweit, denn Thea vertrug die starken Schmerzmittel nicht mehr und ihr Gesamtzustand verschlechterte sich auch sonst so extrem, dass die Operation unausweichlich wurde. Glücklicherweise hat sie die auch gut überstanden. Womit die Tierhilfe Franken e.V. jedoch nicht gerechnet hat, sind die enorm hohen Kosten, 3.365,61 €, da die OP sehr viel aufwendiger war als zunächst angenommen. Aufgrund der Nachwirkungen der Corona-Pandemie, fällt es dem Verein noch schwerer diese große finanzielle Belastung zu bewältigen, ohne dabei die laufende Versorgung der anderen Tiere zu beeinträchtigen.

Daher bittet die Tierhilfe Franken e.V. recht herzlich um Spenden für die wundervolle Thea, sie ist eine solche Kämpferin und hat es so verdient.

Spendenkonto:

Tierhilfe Franken e.V., Sparkasse Nürnberg,
IBAN: DE60 76050101 0005 4970 11
Kennwort „Thea“

i Tierhilfe Franken e.V., Neunkirchener Str. 51, 91207 Lauf,
Telefon: 09151/82690, 0911/7849608, 09244/9823166
www.tierhilfe-franken.de

Carmen Baur ■

Markt Wendelstein

Riesen-Bärenklau – Herkulesstaude

Eine invasive Pflanze zu der man Abstand halten sollte.

Spaziergänger und Radfahrer kennen die Pflanze. Sie fällt wegen ihrer imposanten Größe (bis zu 3-4m) und der großen Blütendolde (Durchmesser bis 1,5m) auf. Allerdings sollte man Abstand zur Pflanze halten. Berührungen in Verbindung mit Sonnenlicht können nicht nur beim Menschen zu schmerzhaften Hautveränderungen führen. Die gesamte Pflanze enthält Furocumarin, die nach dem Hautkontakt und anschließender Sonnenbestrahlung phototoxische Reaktionen hervorruft. Rötungen, Hautentzündungen bis zur schmerzhaften Blasenbildung sind die Folgen. Schweißausbrüche, Fieber bis zum Kreislaufschock können die Folgen sein.



Riesen-Bärenklau am Wegesrand

Bei Kontakt mit der Pflanze Sonnenlicht vermeiden und so schnell wie möglich die Stellen mit Wasser abwaschen und notfalls zum Arzt gehen. Nicht umsonst wurde der Riesen-Bärenklau 2008 zur Giftpflanze des Jahres ernannt.

Der Riesen-Bärenklau unterscheidet sich vom heimischen Wiesen-Bärenklau in der Wuchshöhe und der Stengelform und -farbe:

Riesen-Bärenklau: Wuchshöhe 3m und höher
Wiesen-Bärenklau: Wuchshöhe maximal 1,50m

Riesen-Bärenklau: Stengel hohl mit roten Flecken, leicht gefurcht
Wiesen-Bärenklau: Stengel ebenfalls hohl, aber ohne rote Flecken und kantig gefurcht

In einem Waldstück nördlich von Röthenbach St. Wolfgang wachsen derzeit viele Stauden des Riesen-Bärenklaus. Die Stauden müssen komplett ausgegraben werden, nur Abschneiden genügt nicht. Die Bayerischen Staatsforsten als Eigentümerin des betroffenen Waldes wurde bereits benachrichtigt und wird versuchen die Stauden mit Wurzeln auszugraben und sie sukzessive zurück zu drängen. Die Pflanzenreste müssen in Restmüll gegeben, besser noch verbrannt werden. Zudem muss bei der Entfernung Schutzkleidung getragen werden.

Es gibt zwar keine offizielle Meldepflicht, aber auf öffentlichen Plätzen wie Kinderspielplätze und Parkanlagen muss die Pflanze zum Schutz der Menschen entfernt werden. Dazu sollte man die Gemeindeverwaltung (Ordnungsamt) benachrichtigen.

Elvira Kühnlein, Elvira Kühnlein, Umweltbeauftragte Markt Wendelstein ■



Bitte helfen Sie den Delfinen mit einer Spende oder Patenschaft

Was wir tun:

- Rettungsaktionen für Delfine in Not
- weltweite Delfinschutzprojekte
- Kampagnen gegen Delfinjäger
- Kampf gegen delfintödliche Netze
- Einrichtung von Schutz- und Infozentren

Gesellschaft zur Rettung der Delphine e.V.

www.delphinschutz.org



Bündnis 90 / Die Grünen - Ortsverband Wendelstein

Interview mit der 1. Vorsitzenden des Vereins Reichswald bleibt e.V.

Frau Barbara Dorfner steht im Interview Rede und Antwort.

Warum haben Sie sich dazu entschieden, als 1. Vorsitzende für den Verein Reichswald bleibt e.V. bereitzustehen?

Das war kein bewusster Entschluss von mir, sondern hat sich so ergeben. Wir haben die Bürgerinitiative gegründet und viele Menschen haben sich eingebracht. Unterschiedlichste Berufe, Alter und Lebenssituationen, nur verbunden durch das gemeinsame Ziel, den Wald vor unserer Haustür zu schützen. Strukturen haben wir erst durch die Entscheidung für den gemeinnützigen Verein „gebraucht“. Die Vorschläge kamen aus der Runde der Gründungsmitglieder und die Kandidaten waren einverstanden, sich dafür zur Verfügung zu stellen, ich bin dann irgendwie auf den ersten Platz gerutscht – worden – (lacht). Viel wichtiger ist aber das große Engagement aller und unser gemeinsames Ziel.

Wofür setzt sich der Verein ein?

Unser aktuelles großes Ziel ist es, ein ICE-Werk im Bannwald zu verhindern, das gilt für alle drei angedachten Standorte, MUNA, Jägersee und Harrlach. Es muss ein naturverträglicher Standort gefunden werden, denn bei allen drei Standorten wird Reichswald im großen Stil geopfert. Wir sprechen hier von bis zu 45 ha, einer nur schwer vorstellbaren Fläche. Vielleicht greifbarer: 3,2 km Länge und 500 m Breite, da brauchen Sie 2 Stunden, um drum herum zu laufen. Gerade diesen Wald brauchen wir, um die Lebensqualität in Wendelstein und dem gesamten Großraum zu erhalten. Aber wir denken weiter und planen eine Reihe von weiteren Aktionen, um den Reichswald, aber auch Bäume insgesamt, zu erhalten und zu schützen. Im nachhaltigen Erhalt unserer Umwelt sehen wir unsere Vereinsaufgabe.

Was haben Sie bisher erreicht?

Viel, aber noch lang nicht genug. Einerseits haben wir große Aufmerksamkeit in der Bevölkerung. Es ist uns gelungen, die Menschen dafür zu sensibilisieren, welche Bedeutung der Wald und jeder Baum für uns Menschen hat, für Wasser, Klima, Luft, Lärmschutz und natürlich der Naherholung. Der Politik (bis hinauf zum Bundestag) und der Bahn ist dank unseres Einsatzes bewusst, dass es nicht so einfach sein wird, das Werk in den Reichswald zu platzieren. Der Wald ist keine Verfügungsfläche, die er viel zu lange war, das muss mittlerweile bei jedem angekommen sein.

Was kann der Einzelne tun, um den Bau des ICE Ausbesserungswerkes auf dem Gelände MUNA, Jägersee und bei Harrlach zu verhindern?

Die Frist, um Einwendungen an die Regierung von Mittelfranken zu schreiben, ist am 30. Juni abgelaufen. Es ging die gigantische Zahl von etwa 22.000 Einwendungen ein – danke an all die engagierten Menschen. Nun warten wir auf das Ergebnis des Raumordnungsverfahrens, das wir Ende des Jahres erwarten. Parallel dazu arbeiten wir weiter auf politischer Ebene. Über (fast) alle Parteigrenzen sind wir im Kontakt mit Politikern, versuchen auf die Bedeutung des Bannwaldes aufmerksam zu machen und so eine ökologisch vertretbare Entscheidung herbeizuführen. Hierbei ist jede Unterstützung hilfreich z.B. Leserbriefe, Briefe an die Politiker und an die Bahn.

Ganz wichtig ist, bei Veranstaltungen gegen das ICE-Werk sehr zahlreich zu erscheinen, um den Protest einer ganzen Region auch durch die Masse deutlich zu machen.

Was planen Sie in nächster Zukunft?

Nun gilt es, das Ergebnis des Raumordnungsverfahrens abzuwarten. Wir hoffen natürlich, dass die Regierung von Mittelfranken die drei Standorte als nicht geeignet bewertet. Das wäre allerdings für die DB nicht unbedingt bindend, sie könnte trotzdem ein Planfeststellungsverfahren anstrengen. Dann würden wir uns selbstverständlich weiter für Umwelt- und Klimaschutz hier und für uns alle einsetzen.



Frau Barbara Dorfner im Interview mit Herrn Martin Mändl

Auch sehr wichtig sind die ungeklärten Fragen im Zusammenhang mit dem Giftgas-Sarkophag auf der Muna. Die Gefährdung der Bevölkerung muss beseitigt werden, und zwar unter Erhalt der Natur und des Naherholungsgebietes für die Menschen. Im Kern geht es immer darum, Wald zu schützen und unsere Heimat lebenswert zu erhalten. Es ist also noch viel zu tun...

Was erwarten Sie von der Gemeindeverwaltung und den Gemeinderäten?

Nach etwas „Anlaufschwierigkeiten“ haben wir viel Unterstützung erfahren, in gemeinsamen Positionen, aber auch für unsere Aktionen. Das war sehr positiv und motivierend.

Wir haben auch gelernt, dass es bei vielen Lokalpolitikern ein großes Maß an Engagement und Leidenschaft gibt. Und dass Politik manchmal langsamer funktioniert, als man das als Außenstehender gerne hätte.

Für die Zukunft erwarten wir uns einen offeneren Umgang miteinander, die Chance im Gemeinderat auch außerhalb der Fragerunde Gehör zu finden, Diskussionen zuzulassen, bei wichtigen Entscheidungen die Bevölkerung mehr mit einzubeziehen.

Wir wollen, dass die Gedanken zum Umweltschutz und Verringerung des Flächenverbrauchs noch konsequenter umgesetzt werden und nicht für wirtschaftliche Erwartungen oder Interessen Einzelner geopfert werden. Da gibt es konkrete Projekte hier in Wendelstein, die kritischer hinterfragt werden sollten. Auch hoffen wir, dass es in der Gemeinde bald eine Baumschutzverordnung geben wird, nur so ergibt Wald- und Baumschutz Sinn.

Wir sind schon eine tolle Truppe, der wohl die Arbeit zur Erhaltung der Natur nicht so schnell ausgehen wird – leider.

Vielen Dank, Frau Dorfner, dass Sie meine Fragen so offen beantwortet haben.

Das Interview führte Martin Mändl, Fraktionssprecher BÜNDNIS90/DIEGRÜNEN im Marktgemeinderat Wendelstein

Martin Mändl ■

Bund Naturschutz in Bayern e.V. - Ortsgruppe Wendelstein

50 Jahre BN Wald bei Raubersried

Manfred Kinzler erklärt den Weg vom reinen Nadelwald zum standortgerechten Mischwald.

Wie sich die Zeiten ähneln – heute wie vor 50 Jahren ist der Wald bedroht durch ein Bahn-Großprojekt. Heute wie vor 50 Jahren stellen sich Bürger und BN schützend vor den Bannwald.

Kaum zu glauben, aber damals bestand tatsächlich die Gefahr, dass ein riesiges Waldgebiet zwischen Raubersried und Sperberslohe als neuer Standort für den Nürnberger Rangierbahnhof dienen sollte. Gott sei Dank kam es nicht so weit, aber die in dieser Zeit u.a. von Förster Erwin Galsterer und Wolfgang Kelsch gegründete Wendelsteiner BN Ortsgruppe, war bereit, notfalls den Klageweg zu beschreiten. Hierfür war es nach damaliger Gesetzeslage notwendig, direkt Betroffener zu sein, also ein Grundstück im Planungsgebiet zu besitzen. Deshalb kaufte der BN ein ca. ein Hektar großes Waldstück im Gemeindegebiet Wendelstein, südlich von Raubersried und besitzt diesen heute noch.



Manfred Kinzler erklärt der Ortsgruppe wobei sie bei zukünftigen Waldpflegemaßnahmen achten müssen. © Kristin Seelmann

Manfred Kinzler, ehem. Forstbetriebsleiter aus Allersberg, kennt in dieser Gegend sprichwörtlich jeden Baum und versteht es, wie kein anderer, die komplexen Zusammenhänge im Lebensraum Wald zu erläutern. Die vor etwa 10 Jahren durchgeführte Pflanzaktion der BN Aktiven lässt sich inzwischen gut sehen. Mittlerweile schießen viele der gepflanzten Eichen pro Jahr 30-50 cm in die Höhe und haben gute Aussichten, mit etwas Unterstützung, den „Kampf ums Licht“ zu gewinnen. Viel dramatischer wird in den nächsten Jahren allerdings der „Kampf ums Wasser“ werden, so Manfred Kinzler. Deshalb sei es so ungemein wichtig, jeden weiteren Eingriff in den Bannwald, und ganz besonders in unsere Wasserschutzgebiete zu vermeiden. Gerade die Gegend um Harrlach (einer der 3 von der Bahn vorgeschlagenen ICE-Werk Standorte) müsste wegen ihres hervorragenden Trinkwassers (laut Kinzler „in Mineralwasserqualität“) verschont bleiben. Nur hier gäbe es noch nitratfreies Grundwasser.

Im Bereich des Knoblauchslandes zum Beispiel, wird das Grundwasser durch zu viele Düngemittel stark belastet. Die Stadt Fürth muss deshalb ihr Trinkwasser mit dem hervorragenden Brunnenwasser aus Harrlach mischen, um die Wasserqualität zu verbessern. Eindringlich deshalb sein Appell, den Bannwald als Wasserreservoir zu schützen. Ebenso übrigens auch die wenigen noch vorhandenen Alteichen in unseren Gemeinden. Deren genetische Eigenschaften könnte für die Zukunft im Klimawandel enorm wichtig werden.

Wald erhalten, landwirtschaftlich genutzte Flächen sparen – so wichtig wie nie, stimmten Kristin Seelmann und Stefan Pieger mit ein – nur so können bei uns die Klimaerwärmung abgeschwächt und extreme Trockenzonen vermieden werden. Schlussendlich muss der enorme Flächenverbrauch im Landkreis Roth deutlich reduziert werden. Die Gemeinden müssten endlich umdenken und sich vom Irrglauben an das „ewigen Wachstum“ verabschieden.

Stefan Pieger, 1.Vorsitzender ■

Bürgerinitiative Röthenbach b. St. W. - Reichswald-bleibt

Wasservogel-Führung am Jägersee

Am Sonntag den 10.07. fand im Rahmen der Themenspaziergänge des Bündnisses „Kein ICE-Werk im Reichswald“ eine weitere Führung im bedrohten Gebiet des Jägersee-Forsts statt.

Ursprünglich war geplant, dass Herr Bernd Michel vom LBV über Schmetterlinge referiert. Leider war dieser dann kurzfristig verhindert und dankenswerterweise ist Herr Sebastian Haas für Herrn Michel eingesprungen.



Wir trafen uns um 15.00 Uhr an der Kläranlage in Feucht und zogen über die Krugsweiher zum Gauchsbach an der A73 Unterführung und über den Jägersee wieder zurück zum Ausgangspunkt. Das Wetter war bewölkt und eher kühl. Perfekt für uns Wanderer, jedoch schlecht für eine Schmetterlingsführung, da diese Insekten sonnige, windstille Wetterlagen bevorzugen.

Herr Haas informierte uns dann stattdessen sowohl über das artenreiche Entenvorkommen als auch über einheimische und eingeführte Wiesen- und Wasserpflanzen an den Böschungen der Weiher und in deren Nähe. Gemeinsam rätselten wir über die eingesetzten Blechgänse, die in einem der Weiher seit Monaten vor sich hindümpeln, beobachteten einen Graureiher und mehrere Eisvögel und zu guter Letzt haben wir uns die neue Biberburg im Gauchsbach angesehen.

Bei unserem Rückweg über die Jägerseen kamen wir auch auf die Auswirkungen des geplanten ICE-Werks in Zusammenhang mit unserem Naherholungsgebiet und dem wertvollen Natura-2000 Schutzgebiet rund um die zahlreichen Weiher und den Bannwald zwischen Feucht, Röthenbach und Langwasser zu sprechen. Wir sind uns einig, dass dieses Vorhaben unbedingt verhindert werden muss und dafür kämpft das Bündnis „Kein ICE-Werk im Reichswald“ seit Monaten sehr erfolgreich.

Wenn Sie uns in unserer Arbeit unterstützen wollen, spenden Sie gerne an den Verein „Reichswald bleibt e.V.“
Sparkasse Nürnberg
IBAN: DE42760501010014459847

Herzlichen Dank dafür und auch ein großes Dankeschön an Herrn Haas für seinen spontanen Einsatz und die sehr interessante, kurzweilige Führung.

Julia Strohmaier, Reichswald bleibt e.V. ■

Überlassen Sie Ihren Abfall nicht dem Zufall!

Wir ENT-sorgen:
Holz
Bau-Mischabfälle
Bauschutt

Wir BE-sorgen:
Humus
Sand Kies
Splitt
Schotter

Nachtrag
Abfallwirtschaft
Hirschenholzstraße
Entsorgungszentrum
Schwabach/Neuses

Auch Container-Service

Öffnungszeiten:
Mo. - Do.: 07:00 - 17:00 Uhr
Fr.: 07:00 - 15:00 Uhr
Sa.: 09:00 - 12:00 Uhr

(0 91 22) 7 17 87

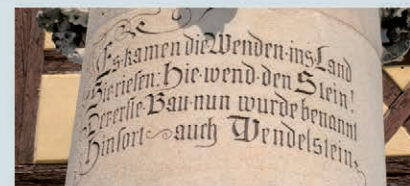

Erster Bürgermeister Werner Langhans berichtet aus dem Wendelsteiner Rathaus

Liebe Mitbürgerinnen und Mitbürger,

das 20-jährige Jubiläum unserer trikommunalen Partnerschaft mit Zukowo und Saint-Junien soll vom 25. bis 28. August in Wendelstein nachgefeiert werden. Am Samstag, 27. August, findet von 11 bis 18 Uhr im Rathauspark das „Fest der Begegnung“ statt. Es wird ein buntes Programm und kulinarische Schmankerl geben. Dazu tragen auch unsere beiden Partnerstädte bei. Sie sind sehr herzlich eingeladen. Ich freue mich auf Ihr Kommen.

Gastgeber gesucht

Für unsere französischen Freunde werden noch Gastgeber gesucht. Wer in dieser Zeit Gäste aus Saint-Junien aufnehmen kann, darf sich gerne bei uns im Rathaus, Bürgermeisteramt, Tel. 09129/401-107, melden.

Stromtrasse P53 Juraleitung

Die Regierung von Mittelfranken hat Anfang Juli das Raumordnungsverfahren für die Stromtrasse P53 (Juraleitung) abgeschlossen. Die Leitungstrasse soll von Schwabach/Katzwang kommend bis Kornburg/Kleinschwarzenlohe auf der Bestandstrasse verlaufen und dann nach Nordosten entlang der Autobahn A 6 geführt werden. Damit könnte die bisher durch das Gemeindegebiet verlaufende Bestandstrasse zurückgebaut werden.

Die Regierung von Mittelfranken weist darauf hin, dass im Bereich Kornburg/Kleinschwarzenlohe eine Erdverkabelung vertiefend zu prüfen ist. Dort würde eine Freileitung bis zu 150 Meter an die Wohnbebauung heranrücken. Deshalb soll zum Schutz des Wohnumfeldes, insbesondere im Nordwesten von Kleinschwarzenlohe, aus landesplanerischer Sicht die Umsetzung der Erdverkabelung in Erwägung gezogen werden. Diesen deutlichen Hinweis der Regierung zur Verlängerung der Trassenführung unter der Erde begrüße ich ausdrücklich.

Ortsdurchfahrt Kleinschwarzenlohe

Eine erfreuliche Nachricht für die Verkehrsteilnehmer: Am 29. Juli wird das Staatliche Bauamt nach dem Bauzeitenplan die abschließende Asphaltdeckschicht in der Rangaustraße aufbringen lassen. Ab August kann dann die Ortsdurchfahrt Kleinschwarzenlohe wieder für den Verkehr freigegeben werden.

Raumluftanlagen in Schulen

Bei den Grundschulgebäuden Wendelstein, Röthenbach/St.W. und Großschwarzenlohe sowie der Mittelschule Wendelstein werden bis zum Ende der Sommerferien die stationären raumluftechnischen Anlagen in die einzelnen Klassenzimmer eingebaut. Der Marktgemeinderat hatte sich bewusst entschieden, keine teuren und wenig effizienten mobilen Raumluftgeräte in die Klassenzimmer zu stellen. Stattdessen wird eine stationäre Lösung, die zudem nachhaltig ist, umgesetzt. Noch dazu konnte die Marktgemeinde hierfür hohe Fördergelder generieren.

Bürgerservice am Samstag

Unser Bürger-Servicebüro im Alten Rathaus hat am Samstag, 6. August wieder von 9 bis 12 Uhr für Sie geöffnet.

Vorsicht und Rücksicht weiterhin gefragt

Leider hat sich in den letzten Wochen der Inzidenzwert in unserer Region wieder steil nach oben bewegt. Auch in Wendelstein haben sich sehr viele Menschen mit dem Corona-Virus infiziert. Ich bitte Sie deshalb achtsam zu sein und wichtige Hygienemaßnahmen zu beachten.

Bleiben Sie gesund und zuversichtlich!

Herzlichst

Ihr

Werner Langhans
Erster Bürgermeister ■

SPD im Markt Wendelstein

Erfolg für die Wasserkraft

Es gibt sie noch, die guten Nachrichten. Anfang Juli hat der Deutsche Bundestag entschieden, dass kleine Wasserkraftwerke weiterhin gefördert werden.

Ein Entwurf des Wirtschaftsministeriums hatte zunächst vorgesehen, Wasserkraftanlagen mit einer Leistung von weniger als 500 Kilowatt nicht mehr zu unterstützen. Ein Vorhaben, das drastische Folgen gehabt hätte, auch in Wendelstein. Fünf solcher Anlage gibt es auf Wendelsteiner Gemeindegebiet, keine davon leistet mehr als 500 Kilowatt.

Ende Mai habe ich, gemeinsam mit unserem SPD Bundestagsabgeordneten Jan Plobner, Harald Assenbaum besucht. Er betreibt das Wasserkraftwerk an der Getreidemühle im Ortsteil Neuses, das schon seit dem Jahr 1405 existiert. Zudem ist er am Kraftwerk „All Energie“ beteiligt, das nur wenige Meter neben der Getreidemühle errichtet ist. Ihn hätte ein Förderstopp in seiner Existenz bedroht.

Wäre die Vergütung über die Umlage gemäß dem Erneuerbare-Energien-Gesetz (EEG) weggebrochen, wäre sein Betrieb nicht mehr rentabel gewesen.

Ein Schicksal, das viele der Betreiber der rund 4000 Wasserkraftwerke in Bayern ereilt hätte. Die SPD-Fraktion im Bundestag hat deshalb innerhalb der Ampel-Regierung Druck gemacht, um die Förderung weiter zu gewährleisten. Schließlich ist Wasserkraft eine klimafreundliche Form der Energieerzeugung, die durch den Ukraine-Krieg nochmal an Bedeutung gewonnen hat.

Gerade in Zeiten wie diesen ist jede Kilowattstunde aus Erneuerbaren Energien unverzichtbar. Vor diesem Hintergrund wäre es nicht vertretbar gewesen, der Wasserkraft den Hahn abzudrehen.

Maximilian Lindner, SPD-Fraktionsvorsitzender im Markt Wendelstein ■

Mit dem Rad in die Zukunft

Viele Wendelsteiner fahren gerne mit dem Fahrrad. Seit 15 Jahren unterstützen die meier-Alltagsradler unsere Gemeinde dabei, fahrradfreundlicher zu werden, es gibt Aktionen wie „Mit dem Rad zur Arbeit“ oder das „Stadtradeln“.

Das ist gut, muss aber noch besser werden. Denn gerade innerorts gibt es noch eine Menge zu tun, damit das Radfahren in Wendelstein komfortabler und sicherer wird. Dabei ist eine gute Infrastruktur die Voraussetzung dafür, noch mehr Bürgerinnen und Bürger zum Umstieg auf das Fahrrad zu bewegen. Und das ist dringend nötig, schließlich verlangt die Klimakrise von uns allen ein Umdenken.

Im Marktgemeinderat haben wir uns deswegen einstimmig dafür entschieden, die Aufnahme in die „Arbeitsgemeinschaft fahrradfreundliche Kommunen in Bayern – AGFK Bayern e. V.“ zu beantragen.

Nach der Aufnahme macht die Arbeitsgemeinschaft dann Vorschläge, wie die Gemeinde das Radfahren noch komfortabler und sicherer machen kann. Erst wenn diese umgesetzt wurden, kann Wendelstein mit der Auszeichnung „Fahrradfreundliche Kommune in Bayern“ rechnen. Bis zu vier Jahre haben wir als Marktgemeinde Zeit, die Vorgaben der AGFK zu erfüllen. Die Kriterien sind streng. So verlangt die Arbeitsgemeinschaft zum Beispiel ein klares Bekenntnis der kommunalen Politik zur Förderung des Radverkehrs und die Benennung eines festen Ansprechpartners. Darüber hinaus gilt es etwa, Unfallschwerpunkte zu entschärfen, die bauliche Infrastruktur an die Bedürfnisse von Radfahrern anzupassen und für Fahrradabstellplätze zu sorgen. Als SPD-Fraktion werden wir die Bemühungen der Marktgemeinde, fahrradfreundlicher zu werden, kritisch und konstruktiv begleiten.

Auch auf Landesebene macht die SPD Druck für besseren Radverkehr. Bis 2025 soll sich der Anteil des Radverkehrs in Bayern von zehn auf 20 Prozent verdoppeln – dieses Ziel hat die Staatsregierung 2017 formuliert.

Bündnis 90 / Die Grünen - Ortsverband Wendelstein

Interview mit der GRÜNEN Jugend

Die GRÜNE Marktgemeinderätin Carolin Töllner zieht im Interview mit der GRÜNEN Jugend Bilanz.

Johannes Mändl: Seit Mai 2020 haben wir vier grüne Marktgemeinderäte in Wendelstein. Was habt ihr bislang erreicht?

Carolin Töllner: Als Gemeinderätin ist es mir wichtig, dass ich mich für die Belange der Wendelsteiner Bürger einsetze. Ein aktives Gemeindeleben kann nur da stattfinden, wo sich Menschen begegnen und im Gespräch austauschen. Ein Thema, was mir am Herzen liegt, ist, Treffpunkte im öffentlichen Raum zu schaffen. Ich nenne diese Orte gerne Lieblingsplätze. Dazu zählen kleine grüne Oasen wie Sitzmöglichkeiten für Alt und Jung, Aufenthaltsflächen an Wegen und Plätzen oder die Schaffung von Spiel- oder Bolzplätzen sowie Möglichkeiten für Senioren. Auf unsere Initiative hin wurde beispielsweise der Spielplatz am ehemaligen Kindergarten Little Sunshine für die Öffentlichkeit freigegeben. An anderen Stellen entstehen Sitzmöglichkeiten und Freiräume zum Verweilen.

Wendelstein ist für mich mehr als eine Schlafstadt für Menschen, die anderswo arbeiten und ihre Freizeit verbringen.

Johannes Mändl: Ist das schon alles?

Carolin Töllner: Nein, gar nicht. Zusätzlich haben wir eine Reihe von Anträgen gestellt. Das bedeutet, wir haben Vorschläge formuliert, mit welchen Themen sich der Gemeinderat beschäftigen soll. Über diesen diskutiert dann das Gremium und stimmt schließlich darüber ab, ob der Antrag umgesetzt wird. Die Mehrheitsentscheidung zählt. Wir haben bislang in der Sitzungsperiode mehr Anträge eingebracht, als die anderen Fraktionen zusammen.

Das betraf so unterschiedliche Themen wie:

Die Festlegung wichtiger Schwerpunkte des Verkehrskonzeptes. Die Öffnung des Spielplatzes an der Bibliothek für alle. Die Beauftragung eines Anwaltes, der für die Gemeinde gegen das geplante ICE Ausbesserungswerk vorgeht. Die Reduzierung der Lichtverschmutzung

Bis jetzt hat sich allerdings fast nichts getan. Deswegen will das Bündnis „Radentscheid Bayern“, dem auch die bayerische SPD angehört, die Koalition aus CSU und Freien Wählern nun zum Handeln zwingen. Es will ein Volksbegehren für ein fortschrittliches und klimafreundliches Radgesetz erwirken. Damit das klappt, müssen möglichst viele Bürgerinnen und Bürger unterschreiben. Wie und wo das geht, und was sonst noch wichtig ist, erfahren Sie unter radentscheid-bayern.de



© Irene Jantschke

Maximilian Lindner beim Einstellen der Hinterradbremse am E-Bike von Kurt Jantschke

Das Bündnis hat mehrere Ziele formuliert, wie der Radverkehr in Bayern gefördert werden soll. Die Initiatoren des „Radentscheid Bayern“ wollen den Anteil des Radverkehrs im Freistaat bis zum Jahr 2030 von heute elf Prozent auf 25 Prozent steigern. Klappen soll das unter anderem durch ein gut ausgebautes und sicheres Radwegenetz, mehr Radschnellverbindungen und eine erleichterte Fahrradmitnahme in öffentlichen Verkehrsmitteln. Maßnahmen, die auch den Wendelsteinerinnen und Wendelsteinern zugutekämen.

Maximilian Lindner, SPD-Fraktionsvorsitzender im Markt Wendelstein ■



Marktgemeinderätin Carolin Töllner im Interview mit Johannes Mändl

Johannes Mändl: Welches Erlebnis ist Dir am stärksten im Gedächtnis geblieben?

Carolin Töllner: Für mich ist Bürgerbeteiligung und -information wichtig. In jeder Sitzung haben die Bürger*innen die Möglichkeit, Fragen zu stellen. Deutlich wird immer mehr, wie wenig Raum den Bürgern gegeben wird.

Johannes Mändl: Danke für die ehrlichen Antworten

*Aus Gründen der Lesbarkeit wird männlich, weiblich, divers im Text verallgemeinert formuliert - versteht sich aber für alle Geschlechter. Wir bitten dies zu berücksichtigen.

Martin Mändl, Fraktionssprecher BÜNDNIS90/DIEGRÜNEN im Marktgemeinderat Wendelstein ■

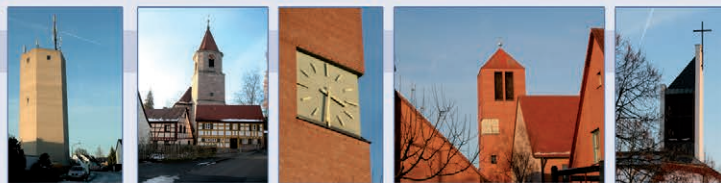

Stadtrat Harald Dix berichtet aus dem Nürnberger Rathaus

Öffentlicher Nahverkehr wird ständig verbessert

Die wichtigste Aufgabe der Nürnberger Verkehrspolitik ist die Reduzierung der Ein- und Auspendler, die mit dem Auto aus dem Umland nach Nürnberg fahren. Sie verursachen zehntausende Fahrten am Tag, die die städtischen Straßen belasten. Mit der Erweiterung des ÖPNV-Netzes ist bereits ein wichtiger Beitrag zum Umsteigen auf die Schiene und Busse geleistet worden

In diesem Kontext erneuert die VAG auch ihre Fahrzeug-Flotte. So fahren auf der Linie U1 fast 30 neue Züge der Baureihe G1. Bis nächstes Jahr werden auch im Straßenbahnbereich weiterhin neue Fahrzeuge zum Einsatz kommen. Und schlussendlich werden bei den Bussen immer mehr E-Busse bestellt und eingesetzt. Ein Ende der Busse mit Verbrennungsmotor ist absehbar.

Zur Information der Fahrgäste an den Haltestellen der U-Bahn und der Straßenbahn wurden in der Vergangenheit neue Anzeigetafeln installiert. Jetzt erhielten auch die Bushaltestellen mit großen Fahrgastaufkommen ein zweizeiliges Display. Diese zeigen in Echtzeit die Abfahrt der nächsten Busse an. Ebenso werden Störungen und baustellenbedingte Verspätungen angezeigt.

Für Kornburg Mitte ist die Installation bereits abgeschlossen. Übrigens: in der Hauptverkehrszeit von 7 bis 8 Uhr fahren insgesamt 20 Busse Richtung Innenstadt, zu den U- und S-Bahn-Stationen und zu den Schulen. Ein fahrgastfreundlicher Takt!



Haltestelle Kornburg Mitte

P&R Parkplatz Bauernfeindstraße

Der Parkplatz ist nun wieder temporär geöffnet. Er wurde mit einer Sensorik zur Belegungserfassung ausgestattet. Somit können sich Nutzer des Parkplatzes demnächst mit einer Mobil-App über die Verfügbarkeit von freien Stellflächen informieren. Mittelfristig soll aber der P&R Parkplatz für eine neue Straßenbahnlinie zur Bauernfeindstraße weichen.

Flockenstraße in Kornburg

In Kornburg wurde in der Flockenstraße die Frischwasserversorgung mittels eines Leitungsbaus durch den Zweckverband zur Wasserversorgung der Schwarzachgruppe neu hergestellt. Im Rahmen der Erneuerung hätte die Flockenstraße neugestaltet werden können. Ich hatte die Verwaltung der Stadt Nürnberg aufgefordert zu prüfen, ob die Flockenstraße neu strukturiert und die Gehwege saniert werden können.

Die Fahrbahn ist mit 4,5 Meter so schmal, dass bei einem regulär am Fahrbahnrand geparkten Pkw die Mindestfahrbahnbreite von 3,05 Meter nach StVO bereits unterschritten wird. Für den vorhandenen Verkehr ist dies ausreichend, Personenkraftwagen können passieren. Größere Fahrzeuge, z.B. die Müllabfuhr, befahren den Straßenzug bereits seit jeher und müssen auf den kaputten Gehweg ausweichen. Das Verkehrsplanungsamt sieht aber leider keine Änderung der Verkehrssituation als notwendig an.

Gartenabfallsammelstelle am geplanten Kreisverkehr geschlossen

Der Abfallwirtschaftsbetrieb Stadt Nürnberg (ASN) kann die Sammelstelle an der Spitzwegstraße (Worzeldorf) aufgrund der Errichtung des Kreisverkehrs nicht mehr betreiben. Die Gartenabfallsammelstelle ist ab Samstag, 23. Juli 2022 geschlossen.

6:58 Linie 91	7:21 Linie 51
7:01 Linie 51	7:21 Linie 62
7:01 Linie 62	7:31 Linie 51
7:06 Linie 51	7:31 Linie 62
7:08 Linie 91	7:37 Linie 53
7:11 Linie 51	7:41 Linie 51
7:11 Linie 62	7:41 Linie 62
7:15 Linie 93	7:51 Linie 51
7:17 Linie 53	7:57 Linie 53
7:18 Linie 91	8:01 Linie 51

Es bestehen alternative Abgabemöglichkeiten bei der Firma KOW, Gärtnerweg 1a, in Kleinschwarzenlohe. Die Öffnungszeiten sind von Montag bis Freitag von 7 bis 17 Uhr und Samstag von 8 bis 15 Uhr. Zur Verfügung stehen auch weitere Gartenabfallsammelstellen in den Stadtteilen, beispielsweise im Wertstoffhof Strawinskystraße 39 in Katzwang. Herzlichen Dank an Stadtrat Dieter Goldmann für die Unterstützung.

Ich möchte an dieser Stelle nochmals betonen, dass ich den Bau des Kreisverkehrs an dieser Stelle nicht mitgetragen habe.

Starkstromtrasse P 53 durch Katzwang und Kornburg genehmigt

Die Regierung vom Mittelfranken hat im Raumordnungsverfahren die Trasse als raumverträglich eingestuft und das Verfahren abgeschlossen. In der Stellungnahme des Stadtrates hatten wir gefordert, dass eine grundsätzliche Untersuchung von Trassenalternativen erfolgen sollte. Dieser Forderung wurde nicht gefolgt. Die jetzt vorliegende landesplanerische Beurteilung umfasst eine

Reihe von Prüfaufträgen, die im nachfolgenden Planfeststellungsverfahren abgearbeitet werden müssen.

Die Aufgabe von TenneT ist es nun, diese Untersuchungen durchzuführen. Dazu gehören z.B.: Im Bereich von Kornburg ist die Erdkabeloption vertieft zu prüfen. Im Bereich von Katzwang müssen Beeinträchtigungen in der Bewirtschaftung und kulturhistorischen Wertigkeit der Wässerswiesen zuverlässig ausgeschlossen sein. Es wurden weitere 30 Maßnahmen ausgeführt

Ich hatte bereits im Januar 2022 die Stadt Nürnberg gebeten, die Erstellung eines Gutachtens durch einen anerkannten Umweltmediziner in der Sache zu beauftragen. Ziel ist es, die Wirkungen der verschiedenen Kabel-Techniken zu analysieren und die daraus resultierenden Risiken zu klassifizieren. Ein Ergebnis liegt noch nicht vor.

Ich wünsche Ihnen eine schöne Sommerzeit,

Ihr Harald Dix

Mitglied des Nürnberger Stadtrates | SPD – Fraktion

Verkehr – Recht | Wirtschaft | Arbeit – SÖR Werkausschuss

www.kornburg.de ■



Unsere Jubilare – unsere Vorbilder!

Liebe Bürgerinnen und Bürger,

nach über zwei Jahren Pandemie konnten wir endlich wieder eine Jubilarehrung abhalten! Am 2. Juni hat die SPD Nürnberg alle Jubilare der Jahre 2020, 2021, 2022 in den

Genossenschaftssaalbau Bauernfeind eingeladen. Über 150 Jubilare, darunter auch unsere Jubilare Ilse und Karl Hammes, sind dieser Einladung der SPD gefolgt. Ilse und Karl Hammes blicken zurück auf 50 Jahre Mitgliedschaft in der ältesten demokratischen Partei Deutschlands.

Neben den Reden des Vorsitzenden der SPD Nürnberg, Dr. Nasser Ahmed, sowie des SPD-Bürgermeisters, Christian Vogel, war die große Festrede des Vorsitzenden der Friedrich-Ebert-Stiftung und ehemaligen Präsidenten des Europäischen Parlaments Martin Schulz, MdB ein besonderer Höhepunkt.



Die SPD-Jubilarefeier

Auch schon 50 Jahre für SPD und Gesellschaft aktiv, aber aus terminlichen Gründen nicht dabei, sind Fritz Leupold, Ingrid und Dietger Kruschel. Wir gratulieren allen Jubilaren und bedanken uns für Ihr Engagement – Ihr seid alle Vorbilder!

Das Stadtratstelegramm – der aktuelle Infoservice

An dieser Stelle für unsere Bürgerinnen und Bürger mein Stadtratstelegramm:

+++ Claudia Arabackyi neue sportpolitische Sprecherin +++

Nach acht Jahren als sportpolitischer Sprecher gibt Nasser Ahmed sein Amt an SPD Stadtratskollegin Claudia Arabackyi weiter. Nasser Ahmed will seinen politischen Fokus voll und ganz auf die Verkehrspolitik und sein Amt als Vorsitzender der SPD Nürnberg legen. Claudia Arabackyi ist eine erfahrene Nachfolgerin, der Nasser Ahmed das Amt mit gutem Gewissen übergeben kann.

Als jugendpolitische Sprecherin hat Claudia nämlich jede Menge Kontakte zum Jugendsport, ist selbst Schwimmerin, Dauerkartenbesitzerin beim Club und seit 2020 Mitglied der Sportkommission. Außerdem ist sie stellvertretende Fraktionsvorsitzende der Rathaus-SPD. Wir wünschen Claudia viel Erfolg.

+++ Infos zur Gartenabfallsammelstelle +++

Kurze Information noch zur Gartenabfallsammelstelle: Die Planungen zum Kreisel haben ergeben, dass durch die Baumaßnahmen nicht mehr genügend Platz für die Gartenabfallsammelstelle zur Verfügung steht. Außerdem musste auch schon für die Zeit während der Bauarbeiten für eine Ausweichstelle gesucht werden.

Zusammen mit meinem Stadtratskollegen Harald Dix konnten wir Vorschläge verhindern, wie ein Platz im Kornburger Wohngebiet oder neben dem Worzeldorfer Friedhof. Die jetzt von der Verwaltung gefundene Übergangslösung bei KOW in Kleinschwarzenlohe stellt aus unserer Sicht eine gute Variante da. Vielen Dank an den neuen Leiter der Abfallwirtschaft in Nürnberg, Hans-Peter Kauppert, für seinen engagierten Einsatz.

Beste Grüße und schöne Sommertage wünscht Ihnen Ihr Dieter Goldmann

Stadtrat der Stadt Nürnberg, Vorsitzender der SPD Worzeldorf ■

Zeitzeugen schwelgten in Erinnerungen

Im Rahmen einer Veranstaltung zum bevorstehenden Jubiläum „50 Jahre Eingemeindung“ der CSU-Katzwang trafen sich am 26.06.22 über 80 Zeitzeugen und Interessierte am Sportplatz des TSV Katzwangs.



Bei traumhaftem Wetter begrüßte Wolfgang Bux (StV. Vorsitzender) in Vertretung für den verhinderten Vorsitzenden Manfred Thümler, im Schatten von Kastanienbäumen die Gäste. Für das leibliche Wohl sorgte der Wirt und sein Team der Gaststätte des Rednitzgrundes. Es gab Kaffee und Kuchen oder etwas Deftiges vom Grill. Es war für jeden etwas dabei.

Der Ortsverband konnte Herrn Pfarrer Bosch i.R. als Hauptredner gewinnen. Er hatte damals selbst als junger Pfarrer, der frisch nach Worzeldorf gezogen war, die Gebietsreform miterlebt. Gebannt verfolgten die Gäste seine Erzählungen aus der damaligen Zeit. Pfarrer Bosch ging nicht nur auf die Gebietsreform, sondern auch auf die Geschichte Katzwangs ein. Die Reform stoß damals auch auf Widerstand.

Nicht jeder Bürger war damit einverstanden, dass Katzwang (damals Landkreis Schwabach) nach Nürnberg eingemeindet wurde. Es gab einige Nachteile und Unmut kam auf. Laut Bosch waren diese aber schnell verflogen und man konnte das Positive aus der Reform ziehen. Der Bau des Hallenbades und der Anschluss an den ÖPNV nach Nürnberg wurde ermöglicht. Es folgten viele weitere Maßnahmen, von denen die Bürger Katzwangs profitieren konnten.

Als zweiter Redner trat Herr Erwin Reitenspieß (StV. Vorsitzender des Katzwanger Bürgervereins) an das Mikrophon. Reitenspieß erzählte ebenfalls von seinen Erinnerungen an die damalige Zeit und ergänzte die Erzählungen über die Geschichte Katzwangs. Helmut Bloß (1966-1972 Gemeinderat in Katzwang und 1972-2008 Stadtrat in Nürnberg) sammelte eigene und Zeitzeugenberichte für die aktuell erschienene Katzwang Chronik „Neuzeit ab 1935“. Weitere Stadträte waren 1972 Walter Röttsch und Klaus Süß. Leider konnte Herr Bloß das Buch selbst nicht zum Abschluss bringen. Er übergab es rechtzeitig vor seinem Tod an Erwin Reitenspieß, der es vollendete. Das Buch kann direkt beim Bürgerverein oder im Kakuze Buchladen erworben werden.

Als letzter Redner berichtete Andreas Kriegelstein (CSU-Vorsitzender der Stadtratsfraktion) über die Zukunft Nürnbergs und Katzwang und ging besonders auf Radwege und den öffentlichen Nahverkehr ein.

Zu den geladenen und anwesenden Gästen zählten: der Bundestagsabgeordneter Michael Frieser, Karl Freller der Vizepräsident des Bayerischen Landtags, der Vorsitzende der Bezirkstagsfraktion Peter Daniel Forster, Stadträtin Nicole Alesik, der StV. Landesvorsitzende des CSU-Arbeitskreises Energiewende Tim Vogel und der Bezirksvorsitzende der Jungen Union Theo Deinlein und. Herr Kurt Oberholz war als Vertreter der Gruppe Juraleitung P53 anwesend.

Am Ende des Tages war es ein gelungener Nachmittag und man konnte in den Gesichtern der Gäste Freude und Harmonie erkennen. Dank der Helfer von CSU, des Sportvereins und dem Team der Gaststätte des TSV Katzwangs.

Stefan Zimmer ■

Evang.-Luth. Kirchengemeinde Worzeldorf (Osterkirche)



An der Radrunde 109, 90455 Nürnberg Tel. 0911-882502 / Fax 0911-888225
www.osterkirche.de

Bitte informieren Sie sich über Aktuelles auf unserer Homepage oder abonnieren Sie unseren Newsletter bei b.kimmel-uhlendorf@osterkirche.de

So. 07.08.	9.30 Uhr	Gottesdienst mit Abendmahl/ Pfarrerin Kimmel-Uhlendorf
So. 14.08.	10.00 Uhr	Gottesdienst/SOMMERREISE in der Kirchengemeinde Emmaus (Gartenstadt) / Team (So. findet kein extra Gottesdienst in der Osterkirche statt)
So. 21.08.	10.00 Uhr	Gottesdienst/SOMMERREISE in der Osterkirche / Pfarrerin Kimmel-Uhlendorf
	11.00 Uhr	Schatzsucher-Gottesdienst/ Team, Mages
So. 28.08.	10.00 Uhr	Gottesdienst/SOMMERREISE in der Kirchengemeinde St.Markus / Team (So. findet kein extra Gottesdienst in der Osterkirche statt)
So. 04.09.	9.30 Uhr	Gottesdienst m. Abendm./ Pfarrerin Mages
So. 11.09.	9.30 Uhr	Gottesdienst / Pfarrerin Mages
So. 18.09.	9.30 Uhr	Gottesdienst zur Kirchweih/ Pfarrerin Kimmel-Uhlendorf
	18.00 Uhr	Abschlussandacht / Pfarrerin Mages

Pfarrerin Beate Kimmel-Uhlendorf, 0911-88 25 02,
b.kimmel-uhlendorf@osterkirche.de

Pfarrerin Stephanie Mages, 0911-88 47 85, stephanie.mages@elkb.de



Kath. Pfarramt Maria Königin
Seckendorfstr. 8 - 90455 Nürnberg

Tel. 09129 / 70 21
Fax 09129 / 26 89 2
Email: kornburg.nbg@bistum-eichstaett.de



Regelmäßige Gottesdienste :

Samstag 18.30 Uhr Vorabendmesse: 06.08./ 20.08./ 03.09.
(in Corpus Christi am 30.07./ 13.08./ 27.08./ 10.09. um 18 Uhr)
Sonntag 09.00 Uhr, Pfarrgottesdienst (ab 18.09. wieder um 9.30 Uhr)
Donnerstag 19.00 Uhr Abendmesse
Vom 10.07. bis 11.09. gelten die Gottesdienstzeiten der Sommerferien.

Mögliche Änderungen der Gottesdienstzeiten und -orte entnehmen Sie bitte der aktuellen Gottesdienstordnung bzw. dem Aushang!

Besondere Gottesdienste und Termine

Mo. 15.08. 09.00 Uhr Gottesdienst zu Maria Himmelfahrt mit Kräuterweihe
So. 11.09. 10.00 Uhr Kirchencafe (nach dem Gottesdienst)

Alle Veranstaltungen und Gottesdienste finden unter Vorbehalt statt. Es gelten bis auf weiteres die bekannten Hygiene- und Abstandsregeln

Die Katholische Öffentliche Bücherei freut sich auf Ihren Besuch zu den üblichen Öffnungszeiten: Mi. 16 – 17 Uhr. | Sa. 10 – 11 Uhr | So. 10.15 – 11 Uhr
In den Ferien: Mittwoch geschlossen | Samstag und Sonntag geöffnet
Coronabedingte Zutrittsregelungen am Eingang sind zu beachten!
Telefon während der Öffnungszeiten 0157 / 79 65 89 56
www.kornburg.bistum-eichstaett.de/buecherei/

Landeskirchliche Gemeinschaft Kleinschwarzenlohe

► Tag der offenen Tür in der Landeskirchlichen Gemeinschaft

Am 11. September 2022 wird es einen Tag der offenen Tür in der Landeskirchlichen Gemeinschaft Kleinschwarzenlohe, Rangastraße 33a geben.

Er wird mit einem Gottesdienst um 10.15 Uhr beginnen, dann gibt es eine Führung durch das fertige Gemeindezentrum. Ab 12 Uhr wird es Bratwürste vom "Blödel" aus Kornburg mit Salat oder Kraut geben, sowie wahlweise ein veganes Essen.

Nachmittags kommen die Kinder mit einer Spielstraße auf ihre Kosten. Außerdem werden viele attraktive Aktivitäten angeboten, u.a. Glücksrad drehen mit tollen Preisen. Später gibt es dann noch Kaffee und Kuchen. Und das alles kostenlos. Spenden sind jedoch willkommen.

„Cafe 3/15“ am 18.9.2022

Eine Woche später findet dann wieder das „Cafe 3/15“ in den gleichen Räumen um 15 Uhr statt. Leckere, schmackhafte Kuchen garantiert.

Wir freuen uns auf Sie!

Landeskirchlichen Gemeinschaft Kleinschwarzenlohe ■



August 2022

Landeskirchliche Gemeinschaft

LKG Kleinschwarzenlohe
Adresse: Rangastraße 33a, 90530 Wendelstein

Gottesdienste am Sonntag um 10:15 Uhr:

- 24.07. „Tut einfach gut!“ (Matthäus 5, 13-19)
Pastor Werner Mews
- 31.07. **Jesus und die Ehebrecherin. Begegnung - außer der Norm - neue Wege.** (Johannes 8, 3-11)
Pastorin Angela Proll
- 07.08. **Die Bibel – ein Schatz** (Psalm 119, 105)
Pastor Werner Schindler
- 14.08. **Lebendiges Wasser** (Johannes 7, 37)
Nadine Rösner
- 21.08. **Beauftragt, zu handeln** (Matthäus 25, 14-30)
Pastor Werner Schindler
- 28.08. **Wer bin ich?**
Pastor Martin Beez
- 04.09. **Gottesdienst**
Simone Ulsenheimer
- 11.09. **Mein Gewinn durch das Gebet** 
Gemeindefest
Pastor Werner Schindler, mit Abendmahl 

Wir bieten zu jedem Gottesdienst einen Kindergottesdienst an.

LKG Katzwang, Weiherhauser Str. 13

Frauenstunde
14tägig

Mittwochs um **15:00 Uhr**
Infos unter **09127 579039**

Kontakt

info@lkg-kleinschwarzenlohe.de / Tel.: 09129 9077975
www.lkg-kleinschwarzenlohe.de
Wendelstein-Kleinschwarzenlohe, Rangastraße 33a



**Katholische Pfarrei
St. Marien Katzwang**

Stadtweg 36 – 90453 Nürnberg
Telefon (0911) 63 66 60
www.pfarrei-st-marien.de
katzwang@bistum-eichstaett.de

Pfarrgottesdienst: So. 10 Uhr: 24.07.
Pfarrgottesdienst: (Ferien 31.07. - 11.09.) 9.00 Uhr 31.07., 07.08., 14.08., 21.08., 28.08., 04.09., 11.09.
Maria Himmelfahrt: Mo 9.00 Uhr 15.08.
Hl. Messe: (Ferien) Di 8.00 Uhr, Do 18.00 Uhr
Taufe: 24.07., 11.15 Uhr, 21.08. 12.00 Uhr
Bitte entnehmen Sie unsere aktuellen Gottesdienstzeiten aus dem aktuellen Pfarrbrief, den Schaukästen oder von unserer Homepage.

Mi. 20.07.	18.00 Uhr	Elternabend Zeltlager (08. - 12.08.2022)
So. 24.07.	11.00 Uhr	Kuchenverkauf der Kita nach dem Gottesdienst auf dem Kirchhof
So. 07.08.	11.45 Uhr	Laufen u. walken für Thika
Do. 01.09.	19.00 Uhr	KIV-Sitzung
So. 04.09.	11.45 Uhr	Laufen u. walken für Thika

Unser Büro erreichen Sie Di, Mi, Fr 8.45 - 12.00 Uhr, Do 15.00 - 18.00 Uhr.
Pfarrer Batzdorf ist von 30.07. - 20.08. im Urlaub.
Das Pfarrbüro ist von 08.08. - 29.08. geschlossen.

Bitte informieren sie sich bei allen Veranstaltungen, ob diese bei der momentanen Corona-Situation überhaupt stattfinden können. Bleiben Sie gesund.



**Evangelisch-Lutherische
Kirchengemeinde Katzwang**

Rennmühlstr. 18, 90455 Nürnberg
Büro-Öffnungszeiten: Mo-Fr: 9-12 Uhr

Tel.: 09122-77043 Internet: www.kirche-katzwang.de
Fax: 09122-635719 Email: pfarramt.katzwang@elkb.de

So, 24.07.	10.00 Uhr	Projekt-Gottesdienst, Wehrkirche, bei schönem Wetter im Freien – Pfr. Nötzig mit Team
Fr, 29.07.	10.00 Uhr	Gottesdienst, Pflegeheim Heß – Pfr. Nötzig
So, 31.07.	10.00 Uhr	Gottesdienst, Wehrkirche, bei schönem Wetter im Freien – Pfr. Nötzig
So, 07.08.	10.00 Uhr	Gottesd. mit Abendmahl, Wehrkirche – Pfr. Nötzig
So, 14.08.	10.00 Uhr	Kirchweihgottesdienst, Wehrkirche bei schönem Wetter im Freien bei der Kirche – Pfr. Nötzig
So, 21.08.	10.00 Uhr	Gottesd.t, Hoffnungskirche – Pfrin. Gottfriedsen-Puchta
Fr, 26.08.	10.00 Uhr	Gottesd., Pflegeheim Heß – Pfrin. Gottfriedsen-Puchta
So, 28.08.	10.00 Uhr	Gottesdienst, Wehrkirche, bei schönem Wetter im Freien bei der Kirche – Pfrin. Gottfriedsen-Puchta
So, 04.09.	10.00 Uhr	Gottesdienst mit Abendmahl, Wehrkirche Katzwang – Pfr. Nötzig

Friedhofsverwaltung: Tel. 09122/6301184, Gudrun.Baumgaertner@elkb.de Das Büro der Friedhofsverwaltung ist Mo. von 09 Uhr - 11.30 Uhr und Do. von 09.00 Uhr - 12.00 Uhr geöffnet.
Pfarrer: Joachim Nötzig, Tel. 0157/31387879 Joachim.Noetzig@elkb.de
Pfarrerin: Elisabeth Gottfriedsen Puchta, Pfarrhaus Am Weißensee 5, Nürnberg, Tel. 0911/64110311 Elisabeth.Gottfriedsen-Puchta@elkb.de



Wendelstein, Nürnberger Straße 20a
Tel. (09129) **90 62 63**
Nürnberg-Katzwang, Katzwanger Hauptstraße 18
Schwabach, Limbacher Straße 38
mit eigener Trauerhalle
Tel. (09122) **8 18 13**

Fax: 0 91 22 / 7 11 73
E-Mail: info@bestattungen-peine.de

Qualifiziertes, fachgeprüftes Unternehmen
Erledigung sämtlicher Formalitäten
Bestattungsvorsorge, Sterbegeldversicherung



Evangelisch-Lutherische Kirchengemeinde
Kornburg • Kleinschwarzenlohe • Neuses

Kornburger Hauptstr. 31 • 90455 Nürnberg
Bürozeiten: Mo, Mi 9 - 11 Uhr, Do 16 - 18 Uhr
Tel. 09129 - 4246 | www.kornburg.com
pfarramt.kornburg@elkb.de



Gottendienste und Veranstaltungen

Kornburg (St. Nikolaus-Kirche)

So. 31.07. 10-11 Uhr Gottesdienst zum 7. Sonntag nach Trinitatis mit Pfarrer Thomas Braun
So. 14.08. 10 Uhr Gottesdienst zum 9. Sonntag nach Trinitatis mit Lektor Günther Sternberg
So. 28.08. 10 Uhr Gottesdienst zum 11. Sonntag nach Trinitatis mit Pfarrerin Johanna Graeff

Kleinschwarzenlohe (Allerheiligenkirche)

So. 07.08. 10 Uhr Gottesdienst zum 8. Sonntag nach Trinitatis mit Pfarrerin Alexandra Büttner
14-16 Uhr Historische Kirchenführung in der Allerheiligenkirche (Führungen mit baugeschichtlichen und kunstgeschichtlichen Erklärungen zur Kirche)
So. 21.08. 10 Uhr Kirchweih-Gottesdienst mit Pfarrer Klemens Lehmann
So. 04.09. 14-16 Uhr Historische Kirchenführung in der Allerheiligenkirche (Führungen mit baugeschichtlichen und kunstgeschichtlichen Erklärungen zur Kirche)

Weitere Veranstaltungen (versch. Orte)

Fr. 05.08. 10 Uhr Happy Midlife: Führung in Schwabach „Seifentraum“ mit Werner Schelter
Fr. 26.08. 18 Uhr Spielplatzgottesdienst mit Pfr. Klemens Lehmann zwischen Hort und Kanal in Röthenbach
Fr. 02.09. 10 Uhr Happy Midlife: Oldtimermuseum Dauphin mit Werner Schelter
So. 04.09. 10 Uhr Kirchweih-Gottesdienst mit Pfarrer Thomas Braun im Kirchweihzelt in Neuses

Krabbelgruppe: Mi. ab 10 Uhr, Ev. Gemeindehaus Kornburg (nicht in den Sommerferien)
Kinder-Chor-Probe: Freitags ab 15 Uhr, Ev. Gemeindehaus Kornburg
Posaunen-Chor-Probe: Do. ab 19 Uhr, Spielplatz Schützenh. Kornb.
Kirchen-Chor-Probe: Di. ab 19.30 Uhr, Ev. Gemeindehaus Kornburg

Wir bitten Sie darum, die aktuellen Informationen auf unserer Webseite www.kornburg.com zu beachten. Kontaktieren Sie uns gerne auch per Mail: Pfarramt.Kornburg@elkb.de oder telefonisch unter: 09129-4246



Kath. Pfarramt Wendelstein, Sperbersloher Str. 6:

Tel.: 09129 / 4245, www.stnikolauswendelstein.de

Mail: wendelstein@bistum-eichstaett.de

Pfr. Michael Kneißl, Gemeindefereferentin Gabriele Zucker

Pfarrbüro: MO & DI 14.00 - 17.00 Uhr; MI & FR 8.00 - 12.30 Uhr

Das Pfarrbüro ist vom 15. bis 26.08. geschlossen. In dieser Zeit „auf Posten“ das Pfarrbüro in Rednitzhembach.

Kath. Pfarramt Rednitzhembach, Untermainbacher Weg 24

Tel.: 09122 / 62700, www.pfarrei-rednitzhembach.de

Mail: rednitzhembach@bistum-eichstaett.de

Pfarrbüro: DI bis FR 9.00 - 12.00 Uhr; MI & DO 14.00 - 17.00

Seelsorgerlicher Dienst, vor allem in Notfällen von Leben und Sterben: vom 14.08. bis 04.09. / und ab 12.9. durch **Pfarrer Kneißl** (09129 - 4245); in der Zeit vom 1. - 14.8. und vom 5. - 11.9. durch **Pfarrer Dr. Josef Hernoga / SC** (0151 - 1414 4408).

GOTTES*DIENSTE während der Sommerzeit in

St. Nikolaus, Wendelstein WST - Hl. Kreuz, Rednitzhembach RHB und Hlst. Dreifaltigkeit, Schwanstetten SST

Sa 30.07.	18.00	Vorabendmesse	WST	
So 31.07.	09.00	Eucharistiefeier	RHB	10.30 SST
Sa 06.08.	18.00	Vorabendmesse	RHB	
So 07.08.	09.00	Eucharistiefeier	WST	10.30 SST
Sa 13.08.	18.00	Vorabendmesse	SST	
So 14.08.	09.00	Eucharistiefeier	RHB	10.30 WST
Mo 15.08.	09.00	Eucharistiefeiern zum Hochfest Marias Aufnahme in den Himmel - <i>Kräuterbüschel werden angeboten und gesegnet!</i>		
	10.30	WST	19.00	SST
Sa 20.08.	18.00	Vorabendmesse	WST	
So 21.08.	09.00	Eucharistiefeier	SST	10.30 RHB
Sa 27.08.	! 17.30	Vorabendmesse	RHB	
So 28.08.	09.00	Eucharistiefeier	WST	10.30 SST
Sa 03.09.	18.00	Vorabendmesse	SST	
So 04.09.	09.00	Eucharistiefeier	RHB	10.30 WST
Sa 10.09.	18.00	Vorabendmesse	WST	
So 11.09.	09.00	Eucharistiefeier	SST	10.30 RHB

Werktägliche Gottesdienstfeiern in den Ferien:

Jeweils **Mittwoch** um **09.00 Uhr** in **Wendelstein**

Jeweils **Donnerstag** um **18.00 Uhr** in **Rednitzhembach**

Jeweils **Freitag** um **18.00 Uhr** in **Schwanstetten**

Zum trikommunalen Partnerschaftsjubiläum Wendelstein – St. Junien - Zukowo findet am Sa 27.8. um 19.00 im Rathauspark WST ein ökumenischer Gottesdienst statt; umrahmt von Posaunenklängen...

Unsre **Pfadfinderstämme** informieren unter dpsgwendelstein.de bzw. in **Facebook DPSG Weltentdecker SST-RHB** übers Stammesgeschehen! - Für die **Sommerlager der beiden Stämme** Anfang August wünschen wir erlebnisreiche Begegnung. „Neuanchluss“ in den Gruppenstunden ist ab Schulbeginn wieder möglich!

„Treffpunkt GottesWort“ - **offene biblische Runde** am DI 30.8. um 20.00h im kath. Vereinshaus Wendelstein: „Ganz nahe ist uns DEIN Wort...“

VORSCHAU: * Ökumenischer Gottesdienst in der „Schöpfungszeit“ des Kirchenjahres—am **FR 16.9. um 18.00** bei Fam. Pölleth/ „Weißes Ross“ in **Harm** Hs.Nr. 4: „Gottes Liebe heilt die verwundete Schöpfung.“

* (Wenn corona-bedingt möglich): „Wir wollen zu Land ausfahren...“ - **Ausflugs-Fahrt unseres Pfarrverbandes per Bus** in Bamberger Gefilde am **Mo 3. Oktober**; Start gegen 7.30 Uhr; Heimkehr spätabends. — **Vor-Anmeldungen** ab sofort in unseren Pfarrbüros!

Evang.-Luth. Kirchengemeinde Schwand



Pfarramt: Nürnberger Str. 8

Tel. 09170 / 13 58 Fax 09170 / 25 83

Pfarrer: Hermann Thoma

Sekretärin: Anette Steines

www.schwand-evangelisch.de

pfarramt.schwand@elkb.de

Bürostunden: Di. – Fr. von 8:30 - 11:00 Uhr, montags geschlossen

Gottesdienste am Sonntag 9 Uhr: 21.08. (Pfr. Thoma), 28.08. (Pfr. Thoma), 04.09. (Pfr. Vogt), 11.09. (Pfr. Polster), 18.09. (Pfr. Thoma), 25.05. (Pfr. Polster)

So, 07.08. 09.45 Uhr Gottesdienst am Rothsee; kein Gottesdienst in der Johanneskirche

So, 14.08. 09.30 Uhr Kirchweihfestgottesdienst mit Posaunenchor & Pfarrer Thoma

Infos für die Gruppen u. Kreise: www.schwand-evangelisch.de ■

Evang.-Luth. Kirchengemeinde Leerstetten

www.evangelisch-in-leerstetten.de

Pfarrer Wilfried Vogt

Pfarramtsbüro im Pfarrhaus, Further Str. 1.

Sprechzeiten jederzeit, nach tel. Vereinbarung

Telefon 09170 - 8373

wilfried.vogt@elkb.de pfarramt.leerstetten@elkb.de

Bürozeiten: Mo, Mi, Fr, von 9:00-11:00 Uhr

Sekretärin: Stephanie Schmidt

Gemeindehaus: Hauptstraße 4



Peter- und Paulskirche an der Hauptstraße geöffnet fr., sa., so. und an allen ges. Feiertagen von 10 bis 18 Uhr, sowie vor und nach den Gottesdiensten.

Gottesdienste:

So. 07.08.	9.45 Uhr	Gottesdienst am Rothsee, kein GD in der Kirche – Pfarrer Thoma
So. 14.08.	10.15 Uhr	Gottesdienst – Dr. Kühlewind
So. 21.08.	10.15 Uhr	Gottesdienst – Pfarrer Thoma
So. 28.08.	9.30 Uhr	Festgottesdienst zur Kirchweih mit Hl. Abendmahl (Saft) u. Posaunenchor – Pfr. Vogt
So. 04.09.	10.15 Uhr	Gottesdienst – Pfarrer Vogt
So. 11.09.	10.15 Uhr	Gottesdienst – Pfarrer Polster
Fr. 16.09.	18.00 Uhr	Ökumenischer Gottesdienst zum Tag der Schöpfung in Harm, Gasthof Weißes Ross (Haus Nr. 4) – Ökumenekreis
So. 18.09.	9.30 Uhr	Festgottesdienst zur Silber- und Jubelkonfirmation m. Abendmahl und Posaunenchor – Pfarrer Vogt
So. 25.09.	9.30 Uhr	Gottesdienst – Frau Kolditz

Gottesdienste & Andachten finden in der Peter- und Paulskirche statt!

Kurzfristige Änderungen oder Neuerungen finden Sie auf unserer Homepage: www.leerstetten-evangelisch.de



Seniorenkreis



Neustart im Seniorenkreis Leerstetten

Nach langer Pause laden wir ganz herzlich ein zu unserem **1. Treffen** mit **geselligem Austausch, ersten Planungsüberlegungen, musikalischen Liedbeiträgen und Kaffee und Kuchen.**

DONNERSTAG, 8. September 2022

14.30 - 16.30 Uhr

Gemeindehaus Leerstetten, Hauptstr. 4

Falls ein Fahrdienst benötigt wird, bitte im Pfarramt, Tel. 8373, melden.

Krabbelgruppen in Kleinschwarzenlohe

Ab September können wieder neue Kinder mit Betreuer in unsere Krabbelgruppe in die LKG Kleinschwarzenlohe kommen. Der Kurs ist kostenlos.



Immer Donnerstags von 9.30 Uhr - 11 Uhr. Alter ab 6 Monaten bis Eintritt in die Krippe oder KITA. Leitung hat eine Erzieherin und eine ehrenamtliche Mitarbeiterin. Nähere Information und Anmeldung unter 09129/8892. Kosten: freiwillige Spende.

Landeskirchliche Gemeinschaft Kleinschwarzenlohe ■



Evangelisch — Freikirchliche Gemeinde Wendelstein

Zum Handwerkerhof 7 0 91 29 / 28 77 37
90530 Wendelstein www.efg-wendelstein.de

Wenn nicht anders angegeben finden alle Termine im Gemeindehaus der EFG statt.

Gottesdienste Sonntag 10.00 Uhr Jeder ist herzlich willkommen!

- 07.08. Predigtgottesdienst, Jürgen Schmid
- 14.08. Predigtgottesdienst, Reinhard Utzelmann
- 21.08. Abendmahlgottesdienst
- 28.08. Predigtgottesdienst

Hauskreis Junge Erwachsene: Nach Absprache

Hauskreise: Büchenbach Montag alle 14 Tage
Feucht, Schwabach, Wst. jeden Dienstag

Haben Sie Fragen an Gott und wollen wissen, was die Bibel dazu sagt? Suchen Sie Gemeinschaft mit anderen Christen? Brauchen Sie Begleitung und Gebet in schweren Lebenssituationen, Krankheit, Trauer? Wir laden Sie herzlich ein, Kontakt mit uns aufzunehmen:

Per E-Mail: gemeindeleitung@efgw.de

Per Telefon: 0179-1021197 (Gemeindereferent Jürgen Schmid)



Trauerwege sind individuell.

Wir helfen Ihnen,
Brücken zu bauen.

Johannes-Brahms-Straße 25
Nürnberg-Katzwang
Tel. 09122 - 160 14

Spitalberg 4
Schwabach
Tel. 09122 - 160 14

Nürnberger Straße 25
Wendelstein
Tel. 09129 - 90 73 30

BESTATTUNGSINSTITUT
sigrun alter

www.bestattungsinstitut-alter.de



Ev. Luth. Kirchengemeinde Wendelstein – St. Georg

Pfarramt: 09129-28 65 21
Pfrin. Graeff: 09129-28 65 22
Pfrin. Büttner: 09129-33 40
www.wendelstein-evangelisch.de

Ev.-Luth. Kirchengemeinde Wendelstein – St. Georg

So, 07.08.	9.00 Uhr	Gottesdienst, Pfarrer Klemens Lehnemann
Mi, 10.08.	19.00 Uhr	Stille halbe Stunde
So, 14.08.	9.00 Uhr	Gottesdienst, Lektorin Isolde Heine-Wirkner
So, 21.08.	9.00 Uhr	Gottesdienst, Gem.-Ref. Annette Gerstner
Mi, 24.08.	19.00 Uhr	Stille halbe Stunde
So, 28.08.	9.00 Uhr	Gottesdienst, Pfarrer Thomas Braun

Gemeindezentrum Arche – Großschwarzenlohe

Mi, 03.08.	19.00 Uhr	Stille halbe Stunde
So, 07.08.	10.15 Uhr	Gottesdienst, Pfarrer Klemens Lehnemann
So, 14.08.	10.15 Uhr	Gottesdienst, Lektorin Isolde Heine-Wirkner
Mi, 17.08.	19.00 Uhr	Stille halbe Stunde
So, 21.08.	10.15 Uhr	Gottesdienst, Gem.-Ref. Annette Gerstner
So, 28.08.	10.15 Uhr	Gottesdienst, Pfarrer Thomas Braun

Kirche Röthenbach St. Wolfgang

So, 07.08.	8.00 Uhr	Gottesdienst, Pfrin. Alexandra Büttner
So, 14.08.	8.00 Uhr	Gottesdienst, Günther Sternberg
So, 21.08.	8.00 Uhr	Gottesdienst, Gem.-Ref. Annette Gerstner
So, 28.08.	8.00 Uhr	Gottesdienst, Pfrin. Johanna Graeff

Anderer Ort

Di, 02.08.	16.00 Uhr	Andacht Haus der Diakonie - Andachtsraum
Di, 09.08.	16.00 Uhr	Andacht Haus der Diakonie - Andachtsraum
Di, 16.08.	16.00 Uhr	Andacht Haus der Diakonie - Andachtsraum
Di, 23.08.	16.00 Uhr	Andacht Haus der Diakonie - Andachtsraum
Fr, 26.08.	18.00 Uhr	Spielplatzgottesdienst zwischen Hort und Kanal in Röthenbach, Pfarrer Klemens Lehnemann
Sa, 27.08.	19.00 Uhr	Ökumenischer Gottesdienst zur trikommunalen Partnerschaft Rathauspark
Di, 30.08.	16.00 Uhr	Andacht Haus der Diakonie - Andachtsraum

Bitte beachten Sie aktuelle Hinweise auf unserer Homepage www.wendelstein-evangelisch.de kurz vor dem Termin! Haben Sie ein Anliegen, rufen Sie uns einfach an (Tel. 09129 / 28 65 21). Wir sind für Sie da.

Anett Göller ■



Ev. Luth. Kirchengemeinde Röthenbach b. St. Wolfgang

www.roethenbachstw-evangelisch.de
pfarramt.roethenbach.stw@elkb.de

Gottesdienste & Veranstaltungen

So, 24.07.	09.30 Uhr	Gottesdienst, Pfrin. Büttner
So, 31.07.	08.00 Uhr	Gottesdienst, Pfr. Braun
So, 07.08.	08.00 Uhr	Gottesdienst, Pfrin. Büttner
So, 14.08.	08.00 Uhr	Gottesdienst, Lektor Sternberg
So, 21.08.	08.00 Uhr	Gottesdienst
Fr, 26.08.	18.00 Uhr	Spielplatz-Gottesdienst, Pfr. Lehnemann, zwischen Hort und Kanal in Röthenbach
Sa, 27.08.	18.00 Uhr	ökum. Fest-Gottesdienst im Rathauspark Wendelstein zum Partnerschafts-Jubiläum Wendelstein - St. Junien – Zukowo
So, 28.08.	08.00 Uhr	Gottesdienst
So, 04.09.	08.00 Uhr	Gottesdienst
so, 11.09.	08.00 Uhr	Gottesdienst

Frühaufsteher-Gottesdienste: Unsere Frühaufsteher-Gottesdienste, im Sommer um 8.00 Uhr, finden dieses Jahr nicht nur im August, sondern in den kompletten Sommerferien statt.

Aktuelle Informationen: www.roethenbachstw-evangelisch.de und auf facebook: www.facebook.com/Roethenbach.evangelisch

Zuständiger Pfarrer: Klemens Lehnemann,
Telefon: 0176/62822725, E-Mail: klemens.lehnemann@elkb.de

Büro des Pfarramts: Tel. 09129/4273, Fax 09129/4340,
Bürostunden von Frau Meyer Mo, Di 9 - 11.30 Uhr, Do 9-11 Uhr
im Ev. Gemeindehaus, Am Kirchberg 4, Röthenbach b.St.W.



BERATUNG PLANUNG VERKAUF MONTAGE

WIR BRAUCHEN UNTERSTÜTZUNG!

Zur Verstärkung unseres Teams
suchen wir ab sofort Dich als:

Schreiner/Küchenmonteur (w/m/d)

Hast Du Interesse? Dann sende uns
Deine Bewerbung per Mail an:

jobs@der-kuechenmeier.de

Oder rufe uns einfach kurz an!

Klaus Meier
Industriestraße 12
91186 Büchenbach
Tel: 09171 - 888 50
www.der-kuechenmeier.de

WIR FREUEN UNS
AUF DICH!

Zur weiteren Verstärkung unseres Teams suchen wir ab sofort
Sachbearbeiter mit kaufmännischer Ausbildung (m/w/d)
in Voll- und Teilzeit

Wir bieten Ihnen:

- Interessante und abwechslungsreiche Projekte
- Unbefristetes Arbeitsverhältnis in angenehmer Arbeitsatmosphäre

Sie bringen mit:

- Eine erfolgreich abgeschlossene kaufmännische Ausbildung
- Sicheren Umgang mit MS-Office, selbständige Arbeitsweise, Kommunikationsstärke
- Zuverlässigkeit, Sorgfalt sowie eine ausgeprägte Teamfähigkeit

zum 1. September 2022 suchen wir:

Auszubildende(r) als Kaufmann für Bürokommunikation (m/w/d)

Wir freuen uns auf Ihre Bewerbung unter: job@ex-add.de

EX-ADD
Agentur für Werbemittel GmbH

Seit 2002 bieten wir als Full-Service-Dienstleister
in Nürnberg alle Leistungen rund um's Werbemittel.

KLEINANZEIGEN

• **Mitarbeiter (m/w/d) für Auftrags-**
wesen in Voll- / Teilzeit gesucht,
Bewerbungen gerne an
management@sitwell.de
SITWELL STEIFENSAND Wendelstein

Kleinanzeigen gestalten & buchen



Auf meier-magazin.de können Sie Ihre
Kleinanzeigen – auch fürs Magazin –
selbst gestalten und buchen.

Alle Infos unter QR-Code bzw.
www.meier-kleinanzeigen.de

nur 3,00 €
pro Zeile

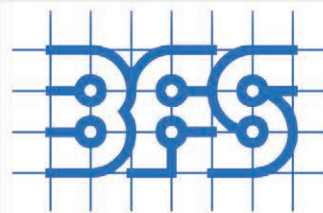

BFS Bohr-, Fräs- und
Sägemaschinen GmbH

Wir sind eine Handelsvertretung für Werkzeuge, Werkzeugmaschinen
und Stromerzeuger in Bayern und Sachsen. Unser Kundenstamm ist
der Eisenwaren- und Werkzeugmaschinenhandel, sowie Handwerk
und Industrie.

Wir suchen ab sofort einen

Innendienst-Mitarbeiter (m/w/d)

Ihr Aufgabengebiet umfasst:

- Angebots- und Auftragsabwicklung
- Lagerverwaltung in der EDV
- Stammdatenpflege Kunden und Artikel
- Rechnungsabwicklung
- Vorbereitung der Buchhaltung für das Steuerbüro
- Erstellung der Provisionsabrechnungen für den Außendienst

Wir bieten Ihnen:

- leistungsgerechte Bezahlung
- einen sicheren Arbeitsplatz
- ein gutes, kollegiales Team

Wir freuen uns auf Ihre Bewerbungsunterlagen!



BFS Bohr-, Fräs- und Sägemaschinen GmbH
Meckenloher Str. 1 | 91126 Rednitzhembach

Tel. 09122 / 78 550
Fax 09122 / 73 959

o.lenz@bfs-maschinen.de
www.bfs-maschinen.de

STELLENMARKT

online



Alle Stellenanzeigen – auch der vorherigen
Ausgaben – finden Sie unter:
www.meier-stellenmarkt.de



MVZ Labor Limbach
NÜRNBERG

MT(L)A und MFA (w/m/d) in der Auftragserfassung

Wir, ein modernes, mittelgroßes Laborteam, möchten Sie für uns gewinnen, um gemeinsam Krankenhäuser und Arztpraxen in der Region Franken mit einem umfangreichen Spektrum an medizinischer Analytik zu versorgen.

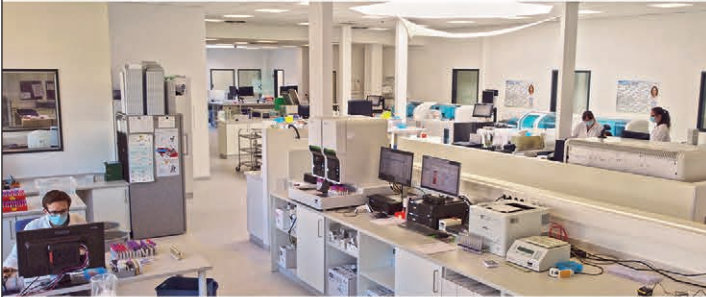

Ihre Aufgaben als MT(L)A:

- Selbständige Labordiagnostik auf dem Gebiet der Klinischen Chemie, Hämatologie, Gerinnung, PCR und Infektionsserologie
- Eigenverantwortliche und selbstständige Übernahme aller anfallenden Aufgaben in der Routinediagnostik unter Einhaltung der Standardarbeitsanweisungen

Ihre Aufgaben als MFA:

- Telefonische Beratung unserer Einsender zu allen Fragen der Laboranalytik
- Erfassung von Laboraufträgen, Registrierung der eingehenden Proben und Prüfung von Patientendaten und Untersuchungsparametern

Profil:

- Erfolgreich abgeschlossene Berufsausbildung zum/-r MT(L)A bzw. MFA
- Sehr gute Deutschkenntnisse in Wort und Schrift
- Sorgfältige, strukturierte und selbständige Arbeitsweise
- Freude an der Arbeit im Team und im Umgang mit unseren Einsendern

Chance:

- Langfristige Perspektiven in einem dynamisch wachsenden Unternehmen
- Teamorientiertes Arbeitsumfeld mit flachen Hierarchien und kurzen Entscheidungswegen
- Nach fundierter Einarbeitung bieten wir Ihnen einen interessanten und verantwortungsvollen Arbeitsplatz bei leistungsgerechter Vergütung und ein unbefristetes Arbeitsverhältnis

Wir freuen uns auf Ihre Bewerbung!

MVZ Labor Limbach Nürnberg GmbH
Handwerkerweg 1
90530 Wendelstein

info@labor-limbach-nuernberg.de



www.labor-limbach-nuernberg.de

**Wir suchen ab sofort
Unterstützung im Bereich**

• Assistenz (m/w/d)



zur Festanstellung



in Voll- oder Teilzeit

Traut Euch, wir beißen nicht ;-)

Wir freuen uns auf Ihre Bewerbung!



Zahnarztpraxis
Dr. Raab & Raab

An der Radrunde 160
90455 Herpersdorf
Tel. 0911 - 880288



www.zahnärzte-raab.de

schöll + kollegen
medic center
 NÜRNBERG

Azubis gesucht!

Medizinische Fachangestellte (m/w/d)

Für 2022 suchen wir Auszubildende für unsere Praxen in Nürnberg, Fürth, Erlangen und Umgebung.

Wie bieten:

- Spaß bei der Arbeit und abwechslungsreiche Aufgaben
- Firmenwagenregelung und Business-eBike für alle Mitarbeiter
- Ticketerstattung für den öffentlichen Nahverkehr
- Kennenlernen von verschiedenen Fachbereichen im MVZ
- verschiedene Möglichkeiten zur Fort- und Weiterbildung
- familiäres Betriebsklima und ein motiviertes Team
- Möglichkeiten zu einem Schnuppertag in einer Praxis
- Aufstiegsmöglichkeiten nach der Ausbildung
- kostenlose Getränke am Arbeitsplatz
- private Zusatzkrankenversicherung
- flache Hierarchien

Weitere Informationen findet Ihr unter:
www.medic-center-nuernberg.de/karriere

Bewirb Dich jetzt unter
karriere@mediccenter.de

WWW.MEDICCENTER.DE
INFO@MEDICCENTER.DE

Medic-Center Nürnberg
 Telefon 09 11/ 80 12 92 36

www.arvena.de

Wir suchen Dich!

ARVENA
 DAS HOTEL AM FRANKEN-CENTER PARK

Komm in die Arvena Familie!

Auszubildende/r (m/w/d)
Aushilfe Frühstücksservice (m/w/d)
Aushilfe Restaurantservice (m/w/d)
Bankettservicemitarbeiter/in (m/w/d)
Rezeptionist/in (m/w/d)

Wir bieten Dir:

- Anspruchsvolle und abwechslungsreiche Aufgaben
- Einen sicheren Arbeitsplatz
- Leistungsgerechte Bezahlung

Arvena Park - Das Hotel am Franken-Center GmbH
 Frau Franziska Christ • Personalbüro
 Görlitzer Str. 51 • 90473 Nürnberg
 Tel: 0911 8922-0 • teambuero@arvena.de

X5 SCHALK
 BAUUNTERNEHMEN

Wir bilden aus.

Du möchtest
Beton-/Stahlbetonbauer (m/w/d)
 oder **Maurer (m/w/d)** werden?
 Dann bewirb' dich sofort bei uns!

Xaver Schalk Bau-GmbH & Co. KG
 Sperbersloher Straße 566
 90530 Wendelstein

☎ 09129 / 90 29-0 | personal@schalkbau.de

STELLENMARKT
online



Alle Stellenanzeigen – auch der vorherigen Ausgaben – finden Sie unter:
www.meier-stellenmarkt.de

AUSBILDUNG
online



Azubibörse, Berufsbilder, Ausbildungsangebote, Tipps & Infos auf einen Klick:
www.meier-magazin.de/ausbildung

Ausbildung bei Wassermann – dein Tor in die Zukunft

„... denn bei uns geht es um geniale Torsysteme und in Sachen Ausbildung um gute Perspektiven für junge Menschen“, sagen Maria und Uwe Hoen.



Die beiden Geschäftsführer von Wassermann setzen sich persönlich für eine gute Ausbildung ein, denn sie verstehen sich als Wegbereiter und Begleiter für ihre Azubis. „Junge Menschen sollen schon früh Verantwortung kennenlernen“, sagt Uwe Hoen. „Mit dem größten Service für Industriekunden in Nordbayern vertreten wir einen Anspruch an unsere Dienstleistung, der bereits in der Ausbildung vermittelt wird“. Weiterbildung – auch überbetriebliche – gehört unbedingt zum Berufsbild der Kundendiensttechniker sowie der gewerblichen Auszubildenden dazu, um die Fachkräfte auf dem neuesten Stand der Technik zu halten.

Die Azubis arbeiten von Anfang an im Team mit hoch qualifizierten Kollegen und lernen in einer modernen, voll ausgestatteten Lehrlingswerkstatt unter der Anleitung eines betriebseigenen Ausbilders. Der Vorteil: Er bringt seine jahrzehntelange Praxis und Erfahrung im Kundendienst ein. Beispielsweise werden der Einbau, die Reparatur und Wartung an speziellen Tor- und Türexponaten im Haus praxisnah trainiert.

Die Wassermann-Ausbildungsbereiche sind: Elektroniker/in für Energie- und Gebäudetechnik, Fachlagerist/in, Fachkraft für Lagerlogistik, Elektroanlagenmonteur/in sowie Kaufleute für Büromanagement.

„Nicht selten erreichen Wassermann-Azubis Jahrgangsbestnoten, und uns liegt natürlich viel daran, möglichst alle zu übernehmen“, betont Maria Hoen. „Insofern bedeutet für uns Investition in die Zukunft von Wassermann auch Engagement in die Ausbildung junger Menschen, denen wir gern das Tor in ihre Zukunft öffnen. Um sie zu erreichen, nutzen wir selbstverständlich die modernen Kommunikationskanäle von Social Media.“ Ein besonderes Angebot in der Wassermann-Ausbildung ist die Unterstützung der Azubis bei der Führerscheinerlangung und der Wohnungssuche.

„Gute Umgangsformen, zuvorkommendes Verhalten im Kundenservice und Einsatzbereitschaft sind für uns wichtig und ergänzen die rein fachliche Bildung. Wir freuen uns jedes Jahr und sind gespannt auf die ‚Neuen‘“, sagt Uwe Hoen.



wassermann
Geniale Tor- & Türsysteme

STARTE INS WASSERMANN-TEAM!

Bewirb dich jetzt!



» Kaufmann für Büromanagement (m/w/d)



» Elektroniker für Energie- und Gebäudetechnik (m/w/d)



» Elektroanlagenmonteur (m/w/d)



» Fachkraft für Lagerlogistik (m/w/d)

WASSERMANN-TORE.DE

Wassermann GmbH · Kellermannstraße 10 · 90455 Nürnberg
m.hoen@wassermann-tore.de

Berufung, Auftrag und Aufgabe – die Facetten der Pflege

Große Motivation und ansteckende Begeisterung für den „eigentlich schönsten Beruf der Welt“, das bringen Schülerinnen der Berufsfachschule für Pflege mit ins Gespräch und gewähren Einblick in die vielen positiven Aspekte, die für ihre Entscheidung zur Ausbildung in der Pflege sprechen.

Die Nachrichten sind randvoll von schlechten Neuigkeiten zum Pflege-notstand, man liest über Skandale in Kliniken, schlechte Bedingungen, geringe Bezahlung und Überbelastung der Menschen in den Krankenhäusern.

Unverzichtbare Helfer in schwierigen Situationen

In den Medien wird zum Klatschen für die Leistungen der pflegenden Berufe aufgerufen, aber sonst, gewinnt man den Eindruck, tut sich nicht viel, um die Situation für Pflegende besser zu gestalten. Dabei sind wir uns alle bewusst: Wir brauchen sie dringend, gerade in Situationen, in denen wir Hilfe und Unterstützung benötigen, in welchen es uns nicht gut geht. Nach einem Unfall, bei einem Aufenthalt im Krankenhaus, im Alter, bei der Geburt, bei schweren Krankheiten, beim Sterben, bei der Pflege von Angehörigen, in Notfällen. In unserer Welt passieren Kriege, Naturkatastrophen oder Pandemien und genau dort, wo Situationen brenzlich, unüberschaubar und schier unerträglich erscheinen, sind sie da, Ärzte und Pflegekräfte, an der Seite der Menschen, die dringend ihre Hilfe benötigen.

Woher kommt die Motivation zum Helfen?

Man muss sich die Frage stellen, was alle die Menschen motiviert, trotz der oft widrigen Bedingungen dennoch an Ihrem pflegenden Beruf, festzuhalten, da zu sein für die anderen, auch wenn es noch so anstrengend und schwierig ist. Im Gespräch mit Schülerinnen im 2. Ausbildungsjahr an der Berufsfachschule für Pflege der Schwesternschaft Nürnberg vom BRK e.V. fragen wir nach: „Was bedeutet für Dich Pflege, was motiviert Dich in Deinem Beruf?“



Lisa (21), Jessica (25), Medine (18), Verena (23), Grace 41 - Schülerinnen an der Berufsfachschule für Pflege, der Schwesternschaft Nürnberg vom BRK e.V., Klasse S20, Ende des 2. Ausbildungsjahres.

Schon bei dieser Frage fangen die Augen der jungen Frauen an zu leuchten und es ist zu spüren, wie sehr sie für ihre Aufgabe brennen. Es sei der enge Kontakt mit den Menschen, die Verbundenheit, da sind sich die fünf einig. Das Bewusstsein, dass man nah am Patienten dran ist und, neben all den medizinischen Notwendigkeiten, etwas sehr Wertvolles für die Person im Krankenbett leisten kann. Man steht gemeinsam etwas durch, lacht zusammen, weint auch einmal gemeinsam und geht am Ende einer Schicht mit dem wunderbaren Gefühl nach Hause, etwas Sinnvolles mit dem eigenen Tun bewirken zu können. Eine der Schülerinnen formuliert begeistert, „trotz all dem Stress denke ich mir oft: Ich habe den schönsten Beruf der Welt“. Von den Patienten erlebe man meist große Wertschätzung und es ist ein wunderbares Gefühl, wenn diese Menschen dann an einen denken, ihre aufrichtige Dankbarkeit zum Ausdruck bringen.

Medine, die jüngste in der Runde, hat ihre Ausbildung mit 16 begonnen. Sie erzählt davon, dass ihr im Freundeskreis Respekt, Aufmerksamkeit und großes Erstaunen widerfährt, wenn sie über ihre Erlebnisse im abwechslungsreichen Berufsalltag spricht. Ihr es ist es wichtig zu zeigen, dass die Vorurteile von Älteren gegenüber der Jugend tatsächlich nur Vorurteile sind, und dass es viele engagierte junge Menschen gibt, die einen wertvollen Beitrag für die Gesellschaft leisten. Sie ist sich sicher, dass sie in den vergangenen 2 Jahren ihrer Ausbildung unglaublich viele gute Erfahrungen sammeln konnte. Sie ist stolz auf ihre persönliche Entwicklung in dieser Zeit und es ist ihr bewusst, wie viel Reife sie dazu gewonnen hat, ein solider Weg ins Erwachsenwerden. Die anderen stimmen ihr zu.

Lisa verrät, dass sie früher eine „echt schüchterne Maus“ war. Aber das hat sich in diesen zwei Jahren komplett geändert. Der berufliche Alltag fordert viel. Man lernt, sich durchzusetzen, man gewinnt an Selbstbewusstsein dazu und wächst an den großen und kleinen Erfolgserlebnissen, die jeder Tag in der Pflege aufs Neue mit sich bringt. Das einmalige Erlebnis, wenn ein Patient, dem es richtig schlecht ging, wieder auf dem Weg der Besserung ist. Das Bewusstsein, dass die eigene Arbeit einen großen Teil dazu beigetragen hat, schafft Selbstvertrauen.

Die Mutter von Jessica arbeitet auch als Krankenschwester. Und für Jessica war schon als Kind klar, dass sie später ebenfalls in diesem Beruf tätig sein möchte. Die Erzählungen der Mutter haben sie schon als kleines Mädchen fasziniert, aber sie war am Ende dann doch erstaunt, dass im Beruf neben den vielen medizinischen Facetten das Zwischenmenschliche so überwiegt. Sie fühlt sich den ihr anvertrauten Menschen verbunden. Ihre abwechslungsreiche Arbeit macht sie oft glücklich, weil sie erleben darf, dass der Erfolg ihrer Arbeit sichtbar ist, dass jeder Tag zählt und ihr Können sehr wichtig für die Menschen ist. Jeder Tag ist anders, man weiß nie, was Neues auf einen zukommt. Das macht den Beruf so reizvoll.

Dann spricht Grace. Sie ist 41 und kam vor einigen Jahren aus Afrika nach Deutschland. Sie wollte etwas aus Ihrem Leben machen und sieht sich auch als eine Art Botschafterin ihrer Kultur. Ihr ist es ein Anliegen, Vorurteilen entgegenzuwirken. Patienten begegnen ihr durch ihre dunkle Hautfarbe häufig zögerlich, abwartend oder voreingenommen und es motiviert sie sehr, dass sie mit ihrer Arbeit und ihrer Fürsorge am Menschen Vorurteile abbauen und Mauern niederreißen kann. Sie freut sich sehr über die Wertschätzung, die ihr danach dann widerfährt.

**KREISKLINIK
ROTH**

diakoneo
weil wir das Leben lieben.

Dein Sprung in die Pflege.
www.bildungszentrum-roth.de

Ausbildung z. Pflegefachfrau/ Pflegefachmann (w/m/d)
Ausbildungsbegl. Pflegestudium (B. Sc.) (w/m/d)
Ausbildung Pflegefachhilfe - Krankenpflege (w/m/d)

Bildungszentrum für Pflegeberufe der Kreisklinik Roth
 Weinbergweg 12 • 91154 Roth • Ruth Winkler, Schulleiterin
 Tel. 09171 802-451 • Mail: winkler@keisklinik-roth.de

Diakonisches Jahr und BFD (w/m/d)

Kreisklinik Roth
 Weinbergweg 14 • 91154 Roth
 Michael Christ, stv. Pflegedienstleiter
 Tel. 09171 802-307 • Mail: m.christ@keisklinik-roth.de

Mitglied der Klinik-Kompetenz-Bayern eG – Kooperation für Gesundheit mit Zukunft

Gib es sie noch, die „Schwester“?

Auf die Frage, ob die fünf jungen Frauen mit dem Wort „Schwester“ ein Problem haben, gibt es in der Runde verneinendes Kopfschütteln. Schwester zu sein ist gut, alle fünf sind gerne „Schwestern“. Es zeichnet den Beruf aus und verbindet mit den Menschen. Auch wenn es für Außenstehende manchmal etwas verstaubt wirken mag und die Berufsbezeichnung „Pflegefachmann/Pflegefachfrau“ damit unerwähnt bleibt, im Berufsalltag baut es Brücken und bildet die Basis für ein gutes zwischenmenschliches Miteinander. Einer Schwester vertrauen die Menschen sich an, es nützt, Beziehungen aufzubauen. So filtern die medizinisch gut ausgebildeten Pflegefachleute hilfreiche Informationen aus der Arbeit mit den Patienten und können Hinweise geben, die für den behandelnden Arzt unglaublich wertvoll für die weitere Betreuung des Patienten sind. Und auch sonst verstehen sich die jungen Frauen als Bindeglied in der Kette von ärztlichen Anordnungen, medizinischen Leistung und persönlicher Fürsorge am Patienten.

Eine solide Ausbildung - enorm wichtig für den Beruf

Den theoretischen Teil ihrer 3-jährigen, dualen Ausbildung lernen die Pfleger und Pflegerinnen in den Unterrichtseinheiten der Berufsfachschule. Der Praxisalltag wird in den namhaften Krankenhäusern der Region, in Seniorenheimen oder bei ambulanten Diensten geleistet. Erst seit kurzem ist die Ausbildung generalistisch geworden. Lisa, Verena, Jessica, Medine und Grace sind Schülerinnen in der zweiten Klasse nach der Neuordnung des Berufsbildes. Die neue, zeitgemäße Ausbildung vereint nun die bisherigen Berufe der Alten-, Kranken- und Kinderkrankenpflege und endet im neuen Berufsabschluss zum Pflegefachmann oder Pflegefachfrau.

„Es macht auch nach Jahren noch Spaß“, sagt Mirijam Bucka, Pflegerin in der Kreisklinik Roth

Viel Erfahrung als Springerin in Teilzeit konnte Mirijam Bucka in den fast 20 Jahren ihrer beruflichen Tätigkeit sammeln. Sie wird als Unterstützung in neun verschiedenen Teams in der Kreisklinik Roth eingesetzt und stellt sich hier jeden Arbeitstag auf Neue der Herausforderung des beruflichen Alltags. Mit 17 Jahren begann Frau Bucka ihre Laufbahn als „Krankenschwester“ und dieser Tätigkeit ist sie bis heute gerne treu geblieben. Ihr

macht der Beruf auch jetzt noch Spaß, obwohl sie weiß, dass die Belastung im Laufe der Jahre deutlich zugenommen hat. Nach ihrer Motivation gefragt, antwortet sie ohne zu Zögern: „Mir ist es wichtig, etwas Sinnvolles in meiner Arbeit zu leisten“. Sie möchte heute wie früher den Menschen helfen und Gutes tun. Das ist geblieben.

Teamgeist ist gefragt

Auch wenn es für Pflegende oft unglaublich schwer ist, sich allen Anforderungen zu stellen, der Teamgeist, der bemerkenswerte Zusammenhalt und die gute Kooperation mit den Kollegen, gibt immer Antrieb, so Frau Bucka „das trägt, auch in extrem schwierigen Situationen“. Im Krankenhaus sind Arbeitskräfte gefragt, die gerne in Teams funktionieren und die sich mit ihrer Unterstützung gegenseitig motivieren.

Fortbildung wird für abwechslungsreiche Betätigungsfelder

Sehr interessant findet sie an ihrem Beruf auch die vielen Möglichkeiten der Fort- und Weiterbildung. Sie selbst ist nebenbei auch als Beraterin für Ernährungsmanagement für die Kreisklinik im Einsatz. Daneben gibt es Zusatzausbildungen zum Wundexperten oder Diabetes-Assistenten und viele andere Qualifikationen mehr, die in der pflegenden Arbeit am Patienten unglaublich hilfreich und gefragt sind und die berufliche Tätigkeit so vielschichtig und interessant machen. Hier könnte das Angebot von staatlicher Seite aus durchaus weiter ausgebaut werden, wünscht sich Mirijam Bucka.



„Mir ist es wichtig, etwas Sinnvolles in meiner Arbeit zu leisten“, sagt Mirijam Bucka, Pflegerin in der Kreisklinik Roth

Anja Albrecht, meier Redaktion ■

Ausbildung zur/zum Pflegefachfrau / Pflegefachmann (m/w/d)

BEWIRB DICH JETZT !

- + eine fundierte Ausbildung mit Zukunft
- + familiäre Lern-Atmosphäre mit großer Methodenvielfalt und hoher Vernetzung von Theorie und Praxis
- + berufspolitische Vertretung deiner Interessen
- + individuelle Betreuung und Begleitung
- + unser Haus liegt zentral in Nürnberg
- + Theorieunterricht in unseren eigenen Schulräumen

mehr unter: www.schwesternschaft-nuernberg.de

- + Praxisausbildung in namhaften Krankenhäusern der Region
- + die Möglichkeit, in unserem Wohnheim zu leben

SENDE UNS DEINE
BEWERBUNG:
pflageschule@
schwesternschaft-
nuernberg.de

Ausbildungsstart:
jährlich zum 1.4. & 1.9.
Ausbildungsdauer:
3 Jahre in Vollzeit



Berufsfachschule für Pflege,
Berliner Platz 16, 90489 Nürnberg, Tel. 0911-5860528

Betreutes Wohnen in der Schwesternschaft Nürnberg vom BRK e.V.

WOHNEN FÜR SENIOREN



Ziel unseres betreuten Wohnangebotes am Berliner Platz (Nähe Stadtpark Nürnberg) ist, das Leben so weit wie möglich in den eigenen vier Wänden selbstständig zu gestalten und erst nach Bedarf individuelle Hilfe in Form von ambulanten Pflege- und Hilfsleistungen frei zu realisieren.

- + Vollverpflegung durch unsere hauseigene Küche
- + regelmäßige Reinigung der Appartements
- + Wäsche / Bügelservice
- + Gemeinschaftsflächen / Garten
- + Betreuung / Programm / Veranstaltungen
- + feste Ansprechperson vor Ort

Verteilt auf vier Etagen befinden sich hier insgesamt 25 barrierefreie, teilmöblierte Appartements.

Die Einzimmerappartements verfügen über einen Wohn-Schlafrum mit Kochzeile und Einbauschränk. Das seniorengerechte Bad ist hochwertig ausgestattet und durch eine Schiebetür vom Wohnraum getrennt.

Einige Wohnungen können auch von zwei Personen bewohnt werden.

www.schwesternschaft-nuernberg.de



Betreutes Wohnen der Schwesternschaft Nürnberg,
Berliner Platz 16, 90489 Nürnberg, Tel. 0911-586050

Landratsamt Roth

Abschluss der BDS Azubi Akademie im Landkreis Roth 2021/2022

Über 30 Auszubildende erhielten Zertifikate von Landrat Herbert Eckstein.

2014 startete die BDS Azubi Akademie im Landkreis Roth. Mittlerweile fanden acht erfolgreiche gemeinsame Unterrichtsjahre mit insgesamt 221 Azubis aus dem Landkreis Roth, statt. Das Wirtschaftsförderungsteam im Landratsamt und der Bund der Selbstständigen (BDS) Mittelfranken organisieren gemeinsam diese Fortbildungsserie. Die neben der Ausbildung im Betrieb und der Berufsschule eine weitere wichtige Qualifizierungsmaßnahme für die Azubis darstellt und einen Ausblick über den Tellerrand einer normalen Ausbildung hinaus gewährt.

Landrat Herbert Eckstein hob bei der Abschlussfeier hervor, dass dieses überbetriebliche Unterrichtsangebot, von den heimischen Unternehmen auch in diesen außergewöhnlichen Zeiten gerne angenommen wird, das Interesse und Engagement der Firmen und ihrer Azubis belegen dies eindeutig.

Er bedankte sich deshalb besonders bei den Verantwortlichen in den Firmen für ihr Engagement: Zum einen stellten sie ihre Azubis für die Teilnahme an der Akademie von der Arbeit frei. Darüber hinaus fungierten sie auch teils selbst als fachkundige Dozenten zu den verschiedensten Themenbereichen.

Ein weiterer Dank galt den Auszubildenden, die dieses zusätzliche Unterrichtsangebot gerne zur weiteren Wissensbildung, angenommen haben und oft flexibel zwischen Präsenz- und Onlineunterricht wechselten.

Die Teilnehmer wurden neben der Zertifikatsübergabe mit Fairtrade-Schokolade und einem Imbiss, für die erfolgreichen Abschlüsse belohnt.

BDS-Bezirksgeschäftsführerin Andrea Rübenach nahm die Abschlussfeier zum Anlass und bedankte sich besonders bei den Dozenten Rainer Ehrsam von der Walther Wolf GmbH aus Wendelstein, Andrea Kipf von der Firma CG TEC aus Spalt, Gerhard Keil aus Nürnberg.

Des Weiteren dankte sie dem Amt für Ernährung, Landwirtschaft und Forsten Roth mit Referentin Ute Mahl sowie Franka Elsbett-Klumpers, Trainerin für Etikette und Kommunikation aus Hilpoltstein und Ralf Ehrentreich und Andrea Carl von der AOK Schwabach. Ebenso galt der Dank Sabine Haslauer und der FFW Roth samt Kommandant Markus Dombrowsky die als ebenfalls als Dozenten tätig waren.

Warme Worte hatte die BDS-Geschäftsführerin zudem für Thomas Pichl und Maximilian Schuster von der Wirtschaftsförderung übrig, die für die Organisation der Azubi Akademie im Landkreis Roth zuständig sind. Die Beiden organisierten auch die letzte Unterrichtseinheit zum Thema Nachhaltigkeit mit Unterstützung von den Klimaschutzbeauftragten des Landkreis Roth Angela Ziegler, Irina Falck und Sebastian Regensburger.



Walther Wolf
Innovation und Qualität aus Tradition

Wir bilden aus:

Feinwerkmechaniker
Fachrichtung Werkzeugbau (m/w/d)

Sie lernen:

- Anfertigung von Präzisionsformen nach Zeichnung
- Schleifen, Drehen, Fräsen, Errodieren, Laserbearbeitung, Abstimmen, Touchieren, Messen
- Werkzeugneuanfertigung, -wartung, -reparatur und -änderung
- Arbeiten im Team und Zusammenarbeit mit anderen Abteilungen

Sie bringen mit:

- technisches Verständnis und zeichnerische Begabung
- Sorgfalt, Genauigkeit und handwerkliches Geschick
- Teamfähigkeit

Es erwartet Sie:

- freundliches und motiviertes Team
- hocheffizienter Betrieb mit modernster technischer Ausstattung
- Übernahmemöglichkeit

Sind Sie interessiert und qualifiziert, dann melden Sie sich telefonisch unter 091 29 / 90 08-0 oder schreiben an bewerbung@waltherwolf.de

Wir freuen uns auf Sie.



Walther Wolf GmbH
Richtweg 37
90530 Wendelstein

info@waltherwolf.de
www.waltherwolf.de

Walther Wolf GmbH

Feinwerkmechaniker, Fachrichtung Werkzeugbau

Die Feinwerkmechaniker bei der Walther Wolf GmbH stellen mit CNC-Maschinen, konventionellen Maschinen und manuell Bauteile aus Metall her, die zu Spritzgusswerkzeugen zusammengebaut werden. Mithilfe dieser Spritzgusswerkzeuge können dann die verschiedensten Kunststoffbauteile produziert werden.

Walther Wolf, das Wendelsteiner Traditionsunternehmen für Formenbau, Mess- und Graviertechnik liefert serienreife Spritzgusswerkzeuge mit Erstmuster-Prüfberichten. Dazu ist es technisch immer auf dem neuesten Stand und arbeitet strikt nach dem Grundsatz »**Innovation und Qualität aus Tradition**«.

Innerhalb der Ausbildung zum Feinwerkmechaniker bzw. zur Feinwerkmechanikerin planen und steuern Sie Arbeitsabläufe, kontrollieren und bewerten Arbeitsergebnisse, wenden Normen und Richtlinien zur Sicherung der Produktqualität an und tragen im Betrieb zur ständigen Verbesserung von Arbeitsabläufen bei. Sie messen und prüfen mechanische und physikalische Größen, stellen Werkstücke und Bauteile durch manuelle und maschinelle Fertigungsverfahren her, erstellen und optimieren Programme und bedienen numerisch gesteuerte Maschinen, Geräte oder Anlagen. Außerdem montieren und demontieren Sie Maschinen, Geräte, Vorrichtungen, Systeme und Anlagen einschließlich der Steuerungs- und Regeleinrichtungen, nehmen sie in Betrieb und weisen Kunden ein. Auch Wartungsarbeiten sowie Fehler- und Störungssuchen führen Sie durch und halten Maschinen, Geräte, Vorrichtungen, Systeme und Anlagen, einschließlich der Steuerungs- und Regeleinrichtungen instand.

Die Ausbildung zum bzw. zur Feinwerkmechaniker/in der Fachrichtung Werkzeugbau (m/w/d) im freundlichen und hochkompetenten Team der Walther Wolf GmbH ist hochinteressant und abwechslungsreich. Neben der Übernahmemöglichkeit bietet sie auch vielfältige Weiterbildungs- und Aufstiegschancen. Nehmen Sie für weitere Informationen einfach Kontakt auf! ■



In der Praxis lernen, beim Workshop gesunde Ernährung



Es geht heiß her beim Workshop Arbeitssicherheit und Brandschutz

In Bezug auf die zusätzliche Ausbildung in der BDS Azubi Akademie ist BDS-Geschäftsführerin Rübenach davon überzeugt, dass diese überbetriebliche Einrichtung ein Stück dazu beiträgt, die jungen Menschen noch besser auf das Berufsleben vorzubereiten.

Folgende Unterrichtsthemen wurden angeboten:

Selbst-/ Zeitmanagement, Rechte und Pflichten von Azubis, Moderne Office Kommunikation, Ordnung schaffen – Ordnung halten, Arbeitssicherheit und Brandschutz, Business-Knigge, Sozialversicherungsrecht – Fit für die Prüfung, Gesunde Ernährung sowie Nachhaltigkeit.

Am Ende waren sich alle Beteiligten einig: Die BDS Azubi Akademie hat nicht nur Spaß gemacht, sondern bereitet die Teilnehmerinnen und Teilnehmer noch besser auf den Einstieg in das Berufsleben vor.

Auch für das nächste Unterrichtsjahr 2022/2023 ist wieder eine BDS Azubi Akademie geplant. – Möchten auch Sie mit Ihren Auszubildenden im neuen Schuljahr dabei sein?

Dann melden Sie sich unverbindlich zu einem Erstgespräch!

📍 Nähere Informationen:

Landratsamt Roth, Wirtschaftsförderung,
Maximilian Schuster, Tel. 09171 81-1376
wirtschaftsfoerderung@landratsamt-roth.de

Thomas Pichl, Wirtschaftsförderung ■

ZEIT ANZUFANGEN:

DEINE ZUKUNFT BEI #CGTEC

Wir sind eine junge, schlagkräftige und kreative Firma. Ob **Freizeitsport, Medizintechnik** oder **moderne Robotik: Composite/Carbon** ist unsere Leidenschaft.

Für diese Berufe bieten wir dir Ausbildungsplätze für 2023 / Restplätze 2022 an:

- ◆ **Verfahrensmechaniker Kunststoff- und Kautschuktechnik Fachrichtung Faserverbundtechnologie (m/w/d)**
- ◆ **Industriekaufleute (m/w/d)**
- ◆ **Maschinen- und Anlagenführer (m/w/d)**



1. Platz in der Kategorie
SCHULEWIRTSCHAFT-Unternehmen kleine Unternehmen

SCHULEWIRTSCHAFT
Das hat Potenzial!

SCHULEWIRTSCHAFT
1. PLATZ
TECHNIK 2022
CG TEC Carbon und Glasfasertechnik GmbH

Neugierig geworden? www.die-coolste-ausbildung.de

CG TEC Carbon und Glasfasertechnik GmbH | 91174 Spalt | Gewerbepark Hügelmühle 41
Ansprechpartner: Andrea Kipf, Telefon: 09175 / 90807-25, Email: info@cg-tec.de

#CGTEC
Innovative Faserverbund Technologie



Dr. med. dent.
CHRISTIAN JÄNICHEN
Zahnarzt

Wir bilden aus!

Beginn im September 2022 oder 2023

Zahnmedizinische/r Fachangestellte/r (m/w/d)

Cheese! Das perfekte Lächeln muss gepflegt werden – und Du kannst uns dabei unterstützen!

Dein Profil

- Abschluss einer allgemeinbildenden Schule
- Zuverlässigkeit und Ordentlichkeit
- Lernbereitschaft und manuelles Geschick
- freundlicher Umgang und selbstständiges Arbeiten

Hast du noch fragen, dann ruf uns einfach an, schreib uns per Insta oder E-Mail.

Wenn wir dein Interesse geweckt haben dann schick uns doch deine Unterlagen.

Weitere Informationen über uns findest du online



www.meier-magazin.de/zahnarzt-wendelstein



www.instagram.com/praxis_dr.jaenichen

Hauptpraxis Großschwarzenlohe

Schwander Straße 10
90530 Wendelstein

zahnarzt-jaenichen@t-online.de
Telefon: 09129-26252

Sprechzeiten:

Montag - Donnerstag:
08:00 - 12:00 Uhr und
14:00 - 18:00 Uhr

Freitag: 08:00 - 12:00 Uhr
und nach Vereinbarung

Zahnarzt Dr. Christian Jänichen

Zahnmedizinische/r Fachangestellte/r (m/w/d) im Team von Dr. Jänichen

Cheese! Das perfekte Lächeln muss gepflegt werden. Und als Zahnmedizinische/-r Fachangestellte/-r kannst du dazu beitragen, dass die Welt ein schöneres Lächeln zeigt.



Spaß beim Berufemarkt
Wendelstein 2019

Zur Zahngesundheit gehört übrigens noch viel mehr, als nur ein blendendes Aussehen. Gut gepflegte Zähne sind für Gesundheit und Wohlbefinden unersetzlich.

Das Team der Zahnarztpraxis Dr. Jänichen kümmert sich in allen Spektren der modernen Zahnheilkunde um die Patienten:

Prophylaxe, Kinderzahnheilkunde, Zahnerhaltung, ästhetische Zahnbehandlung und Zahnaufhellung, Zahnersatz, chirurgische Zahnmedizin, Implantologie, Parodontologie.

Innerhalb der Ausbildung wirst du lernen, Patienten zu betreuen, du solltest also gerne für und mit Menschen arbeiten. Du zeigst ihnen, wie Karies und Zahnfleischentzündungen verhindert werden können, führst Zahnreinigungen durch oder machst Röntgenaufnahmen.

Bei der Behandlung am Stuhl bist du die helfende Hand des Zahnarztes, erstellst kleinere Abrechnungen und dokumentierst Behandlungen. Außerdem bekommst du Einblick in das Organisieren von Terminen und Praxisabläufen, das Durchführen von Hygienemaßnahmen und kleineren Laborarbeiten.

Haben wir dein Interesse geweckt?

Wir haben für September 2022 einen Ausbildungsplatz zu vergeben.

Hast du noch Fragen, dann ruf uns einfach an, schreib uns über www.instagram.com/praxis_dr.jaenichen oder Zahnarzt-Jaenichen@t-online.de.

Auf deine Bewerbung freuen wir uns per Post oder E-Mail.

Dr. Christian Jänichen ■

AZUBI-
BÖRSE

BERUFS-
BILDER

AZUBI-
ANGEBOTE

TIPPS
&
INFOS

AUSBILDUNG

online



Alle Infos und Angebote auf unserer Landingpage

www.meier-magazin.de/ausbildung

Einfach den QR-Code scannen.

INFOS
FÜR
AUSBILDENDE

Unterricht

Unterricht aller gängigen Instrumente
Klavier, Gitarre, Geige, Schlagzeug, Saxophon, Klarinette, Cello, Flöte, Querflöte ... und Gesang.
Einzel- und Gruppenunterricht
Rock, Pop, Jazz, Klassik
Kostenlose Schnupperstunden
für alle Instrumente & Gesang.
MusikZentrum Schuricht Wendelstein
www.musikzentrum-schuricht.de
Tel. 09129 / 90 62 851

• **Musikunterricht für Erw. und Kinder**
Gitarre, E-Gitarre, Keyboard & Klavier
sowie Prüfungsvorbereitung für
Studenten (Musik - Aufnahmeprüfung)
Erzieher (musikalische Früherziehung)
0177-7844982 R. Gudehus (regu-music)

Nachhilfe

• **MATHEMATIK-Nachhilfe und
Prüfungsvorbereitung**
LERNZENTRUM Anja Breuch
0175 / 555 25 35 (auch WhatsApp)
09129 279 580

Freizeit & Urlaub

Urlaub im Bayerischen Wald!
Ferienappartements in St. Englmar
zu vermieten. Hauseigenes Schwimm-
bad vorhanden. Skischule vor Ort.
Super geeignet zum Wandern und
Biken. **Tel. 09129 5608**

Es gibt immer einen Grund zu feiern!
DJ DUFFY - Hochzeits & Event-DJ
Hochzeit - Geburtstag - Party - und mehr
0176 477 813 59 - www.dj-duffy.de



Moderne Fenster + Türen
Hauptstraße 59 · 90537 Feucht



Pergola-Markisen
09128 / 923 363 0
www.bauelemente-mft.de

Ankauf

**Privat Sucht Hochwertige Pelzmän-
tel sowie Pelzjacken. Barzahlung
vor Ort. Tel. 0152/34 66 98 47**

• Von Privat an Privat: Suche Zinn, versil-
bertes Besteck, Modeschmuck, Münzen
für Flohmarkt. Tel. 0174 - 306 47 11

• **SCHALLPLATTEN 60-90er Jahre sucht**
Rock Beat Blues Soul Jazz gerne auch
ganze Sammlungen 0160 - 74 21 704

gratis inserieren!

Kontaktbörse

Hier können sich Leser gegenseitig
helfen, Gleichgesinnte treffen usw.
(Keine Partnersuche) – gratis

Bei Wahl der Kategorie „Kontakt-
börse“ ist die Kleinanzeige kostenfrei!

• **Wer kann (m)eine Sense dengeln,**
hat das Werkzeug dafür (evtl. zu verkau-
fen) und / oder will es mir beibringen?
0170-21 44 326

gratis inserieren!

zu Verschenken

Gratis-Kleinanzeigen für alles
was zu schade zum Wegwerfen
aber zu alt zum Verkaufen ist.

Bei Wahl der Kategorie „Zu Verschen-
ken“ ist die Kleinanzeige kostenfrei!

• AIWA 2.1 Lautsprecheranlage zu versch.
Tel. 09129 / 2280

Verschiedene Angebote

UMZUGS-SERVICE

Engler GmbH, Tel. (09129) 28 88 26
Fax (09129) 28 88 25
www.engler-umzuege.de

dieLangs Computer: PCs + Notebooks

Handys, Tablets + Apple, Service: Auf-
rüstung, Neu- und Gebrauchtgeräte
Virenschutz + Datenrettung + Internet
Reparaturen + Schulungen + Beratung
www.dielangs.de **09129/9089585**

COMPUTERPROBLEME?

Installation, Fehler, Viren, Beratung
Systembetreuung, DSL, WLAN
EDV Services Bernd Reithinger
schnell & günstig Tel. 09129-62 69



Moderne Fenster + Türen
Hauptstraße 59 · 90537 Feucht



Terrassendach
09128 / 923 363 0
www.bauelemente-mft.de



Moderne Fenster + Türen
Hauptstraße 59 · 90537 Feucht



Haustüren
09128 / 923 363 0
www.bauelemente-mft.de

Dachreparaturen Ziegel + Blech

Garagenabdichtung, Dachrinnen, Kamin-
und Fassadenverkleidungen aus Metall
-Blechverarbeitung rund ums Haus-
Meisterbetrieb Bauflascherei Maier
Röderweg 24, 90455 Nbg.- Kornburg
Werkst.: Nürnberger Str. 26, Wendelstein
Tel.: 09129 908411



Feuchte Mauern?
Wasser im Gebäude? Schimmel?
Sanierung feuchter Häuser, Keller und
Tiefgaragen zum günstigen Festpreis.
Erfolgreich seit über 40 Jahren
Jetzt kostenfreies Angebot anfordern!
bautenschutz katz GmbH ☎ 0 91 22 / 79 88-0
www.bjk24.de info@bjk24.de

Schreinerei Michael Thorbeck

individuelle ökologische Einrichtungen
Am Sillberg 10a · Wendelstein / Sorg
09129 / 147 29 65 www.thorbeck.de

Die Idee: Ihre Erinnerungen auf DVD

Ich scanne und digitalisiere Ihre Dias,
Super8 und Videos in hoher Qualität.
Uwe Pfeiffer, Fotograf und Dozent,
Tel. 09129/14 25 773
up@lichtblitz-pfeiffer.de

Ihr Schreinereibetrieb in Wendelstein

sauber, zuverlässig, kompetent
Bau- u Möbelschreinerei Volker Martin
Talstraße 6, 90530 Wendelstein
Tel. 09129 / 9 06 59 49
martin.schreinerei@t-online.de
www.schreinermeister-martin.de

Werksverkauf von Bürostühlen & Relax Sesseln in Wendelstein

Über 300 Modelle direkt vom Hersteller
Sperbersl. Str. 124 / www.steifensand.de
Verkaufsoffener Samstag - 9.30 - 14 Uhr

info@adler-baumschule.de
www.palmen-franken.de

• Klavierstimmungen - Reparaturen
G. Schwan Meisterbetrieb 09183 / 44 66
oder 0172 / 86 42 819

PETRA RÖSCH

Steuerberatung

Einkommensteuererklärungen Beratung & Mithilfe bei Existenzgründungen

- Lohnbuchhaltung
- Finanzbuchhaltung
- Unternehmensnachfolge
- Erstellung von
Schenkungs- und Erbschafts-
steuererklärungen

Betreuung von

- Selbständigen in verschiedenen Branchen
- Freiberuflern & Gewerbetreibenden
- Personenunternehmen / GmbH

Saarbrückener Straße 65 · 90469 Nürnberg

Tel. 0911 / 40 99 07 70 · Fax 0911 / 40 99 07 79
roesch@steuerkanzlei-roesch.de · www.steuerkanzlei-roesch.de

Bayerisches Staatsministerium der Finanzen und für Heimat

Grundsteuerreform in Bayern

„Seit dem 1. Juli können Bürgerinnen und Bürger ihre Grundsteuererklärung abgeben – vollständig digital über ELSTER oder auf Papier. Bis zum 31. Oktober 2022 haben Grundstückseigentümerinnen und Grundstückseigentümer dafür Zeit. Bayerns Steuerverwaltung unterstützt dabei mit einem vielfältigen Serviceangebot.“

Über den ‚BayernAtlas-Grundsteuer‘ können für die Erklärung notwendige Katasterdaten kostenlos abgerufen werden. Zudem haben die Bürgerinnen und Bürger in Bayern einen Vorteil: Anders als beim Bundesmodell müssen sie für ihre Grundstücke nur einmalig eine Grundsteuererklärung abgeben“, informiert Finanz- und Heimatminister Albert Füracker.

Das Bundesverfassungsgericht hat 2018 die bisherige Bemessungsgrundlage für die Grundsteuer, die Einheitswerte, und damit die bisherige Lastenverteilung für verfassungswidrig erklärt. Damit die Finanzämter die neuen Berechnungsgrundlagen ermitteln können, müssen Bürgerinnen und Bürger in ganz Deutschland jetzt eine Grundsteuererklärung abgeben. Die endgültige Höhe der neuen Grundsteuer ab 2025 wird aber erst in 2024 durch den Hebesatz der jeweiligen Kommunen festgelegt. Diese versenden dann die Grundsteuerbescheide. Bis einschließlich 2024 muss noch die bisherige Grundsteuer bezahlt werden. „Die neue Grundsteuer im Freistaat wird ausschließlich an physischen Größen wie der Grundstücks- und Gebäudefläche sowie an der Gebäudenutzung ausgerichtet – Steuererhöhungen ‚durch die Hintertür‘, also allein aufgrund eines ständig steigenden

Preisniveaus bei Immobilien, wird es in Bayern nicht geben!“, so Füracker.

Jede Eigentümerin und jeder Eigentümer eines Grundstücks (z. B. Einfamilienhaus, Eigentumswohnung oder Gewerbegrundstück) und eines Betriebs der Land- und Forstwirtschaft muss eine Grundsteuererklärung abgeben, in Bayern – anders als im Bundesmodell – jedoch grundsätzlich nur einmalig. Hierzu wurde durch die Allgemeinverfügung des Bayerischen Landesamts für Steuern vom 30. März 2022 aufgefordert. Für jedes Objekt ist eine eigene Grundsteuererklärung abzugeben. Miteigentümerinnen und Miteigentümer müssen eine gemeinsame Erklärung abgeben. Nur bei einer Änderung der Flächen oder der Nutzung muss erneut eine Erklärung eingereicht werden.

Möglichkeiten der Abgabe:

- Online über ELSTER – Ihr Online-Finanzamt unter: www.elster.de
- Ausfüllen von PDF-Vordrucken am PC mit anschließendem Ausdruck: www.grundsteuer.bayern.de
- Handschriftlich Ausfüllen der Papier-Vordrucke, die in den Finanzämtern und den Verwaltungen der Städte und Gemeinden verfügbar sind

i Informationsangebot der Finanzverwaltung:
Ausführliche Informationen, Ausfüllanleitungen für die Vordrucke und Erklärvideos unter www.grundsteuer.bayern.de

www.stmfh.bayern.de ■

ertl immobilien

**Verkauf
Vermietung
Wertermittlung**

Wohnen & Gewerbe



Unsere Leistung generiert Mehrwert,

für Sie und Ihre Immobilie.

ertl immobilien GmbH & Co. KG
Verdistraße 7, 90455 Nürnberg

Telefon: 09122-691135
www.ertl-immobilien.com



ELKE HÄRING

Immobilien- und Sachverständigenbüro

Nägeleinsbuck 10a
90530 Wendelstein

Telefon: 09129 / 48 08
Mobil: 0160 / 968 44 651
mail@haering-immo.de
www.haering-immo.de

Elke Häring

Geprüfte Immobilienmaklerin IHK
Immobilienverwalterin IHK
Zertifizierte Sachverständige für Immobilienbewertungen für bebaute und unbebaute Grundstücke – DEKRA

Vermietung und Verkauf

- Einfamilienhäuser, DHH, RH etc.
- Eigentumswohnungen
- Mehrfamilienhäusern
- Wohn- und Geschäftshäuser
- Grundstücke
- Gewerbeobjekte

Erstellung von Verkehrswert- und Kurzgutachten, Wertermittlungen für

- Erbaueinandersetzungen
- Steuerliche Aspekte
- Vermögensfeststellung (Scheidung etc.)
- Rechte- und Belastungen (z. B. Niesbrauchrecht)
- Mietwertgutachten
- Beweissicherungen
- Objektkauf, Objektverkauf

Mein Service beginnt weit vor Vermietung und Verkauf!

Service

- Beratung
- Beschaffung fehlender Unterlagen
- Komplette Auftragsabwicklung

Erstellung von Wohnflächenberechnungen

Grundsteuerreform 2022

Alle Grundstücks- und Immobilieneigentümer müssen bis zum 31. Oktober 2022 dem Finanzamt u. A. die exakten Wohnflächen nennen. Wir erstellen für Sie eine professionelle Wohnflächenberechnung und ermitteln den Bodenrichtwert.



DEKRA zertifizierte Sachverständige für Immobilienbewertung - D2



Mitglied im Bundesverband der Immobilienberater, Makler, Verwalter und Sachverständiger e.V.



Mitglied im Verband Europäischer Gutachter und Sachverständiger e.V.

Ihr Umzugspartner für Nah und Fern!



J.-Höllfritsch-Str. 6 | 90530 Wendelstein
Tel.: 09129 - 28 88 26

- Beamtenumzüge
- Privatumzüge
- Seniorenzüge
- Firmenumzüge
- Lagerung
- Packmittel
- und vieles mehr...

GUTSCHEIN
 10 Umzugskartons
 * bei Auftragserteilung

www.engler-umzuege.de | mail@engler-gmbh.info

LEIS Immobilien SERVICE

Ein Unternehmensbereich der L&L® Immobilien Service und Management

Inhaber: Hartmut Leis · Hortweg 1 · 90530 Wendelstein

Tel. 09129 / 38 35 · info@leis-immobilien-service.de

Ihr kompetenter Partner für: Objektmanagement | Vermietung | Verkauf

Als bodenständiges Familienunternehmen mit über 40-jähriger Erfahrung im Dienstleistungs- und Immobiliensektor setzen wir auf eine langfristige Partnerschaft mit unseren Kunden.

Genießen auch Sie unseren kompetenten Service und überzeugen Sie sich von unserem Know-How und Engagement!

Wir übernehmen gerne den Verkauf, die Vermietung sowie die Betreuung Ihrer Immobilie.

Für Rückfragen und Informationen steht Ihnen unser gesamtes Service-Team zur Verfügung.

www.leis-immobilien-service.de



DR. KAISER & KAISER | Anwalts- und Steuerkanzlei

Susanne Kaiser

Rechtsanwältin

Hauptstraße 13
 90530 Wendelstein

Telefon: 09129 263 48

mail@rechtsanwalt-wendelstein.de



www.rechtsanwalt-wendelstein.de

KLEINANZEIGEN



H.J. Michael Herbst Immobilien

suche für solvente Kunden, Häuser jeder Art und Grundstücke, auch mit Abriss, zum Kauf.
Info jederzeit: 0151/ 14 10 09 84

• **Wendelstein, DHH, 4 Zi., ca. 140qm Wf**
 ca. 450qm Garten, Wintergarten, Garage, ruh. Waldrandlage, 1370€+NK, ab 1.10.22 zu vermieten. Tel: 09129-270569

Sympathisches junges Team sucht Büro in Röthenbach b. St. Wolfgang, alternativ Wendelstein oder Kleinlohe, 40 bis max. 80 qm, aktueller Standard der Internetkapazität, Bürotätigkeiten ohne Kundenverkehr, Sepire GmbH, info@sepire.de, Tel. 09129/9076899, www.sepire.de.

Ich kaufe Ihr Haus

egal wie alt
 egal welcher Zustand
Tel.: 0 91 22 / 92 49 91 81

• **ZURÜCK ZU DEN WURZELN**
 junges Paar 27 & 30 sucht zum Kauf Wohnung/Reihen-/Einfamilienhaus
 Tel. 0151 - 41 91 64 87

25 Jahre Erfahrung für einen sicheren Immobilienverkauf.

Wir holen das Maximum aus Ihrer Immobilie!

Durch die stark gestiegenen Immobilienpreise profitieren Sie jetzt beim Verkauf Ihrer Immobilie.

A1 Immobilien
 aktiv & professionell

Aldorferstr. 16 | 90537 Feucht

www.a1immo.de | Tel. 09128 / 92 399-26



Potenzial-Analyse für den Verkauf Ihrer Immobilie
 online buchen oder einfach anrufen.

Bei Auftrag Energieausweis kostenlos dabei!

HAUPT IMMOBILIEN

✓ SCHNELL ✓ PERSÖNLICH ✓ SICHER

www.immo-haupt.de

Tel. 09129 - 90 63 16



Mein Anspruch: Zufriedene Käufer UND Verkäufer

Mit viel Fingerspitzengefühl und individueller Kreativität bringe ich die Wünsche und Bedürfnisse von Anbietern und Suchenden zusammen oder finde Alternativen.

So begeistere ich seit über 20 Jahren meine Kunden, gerne auch Sie.



margita schemmel
 immobilien

Hainbuchenweg 12 | D-90596 Schwanstetten

Fon 09170 - 7175 | Fax 032 223 781 737

m.schemmel@t-online.de

www.margita-schemmel-immobilien.de



EIN STEIN NACH DEM ANDREN

davon sehr viele und alle sollten gut zusammenpassen. Das beschreibt die Anforderungen eines Immobilien-Geschäfts ganz gut. Da braucht's eine gute Beratung, aber auch jemanden, der anpackt. Wir helfen gerne.

